





# CONSORZIO PER LO SVILUPPO INDUSTRIALE DELLA PROVINCIA DI RIETI



**ADEGUAMENTO IMPIANTO DI TRATTAMENTO CHIMICO-FISICO E BIOLOGICO DEI RIFIUTI LIQUIDI LOCALIZZATI NEL COMUNE DI RIETI (RI) IN VIA CAMPOSAINO S.N.C. A.I.A. RILASCIATA CON DET. N. G07837 DEL 05/06/2017**

## PROGETTO ESECUTIVO

### CAPITOLATO SPECIALE DI APPALTO

Il Committente:		 <b>aea s.r.l.</b> Amministratore Delegato Riccardo Bianchi aea s.r.l. Via dell'Elektronica, snc 02100 RIETI TEL: 0746.202127 FAX: 0746.293174 C.F./P.I.: 00950990572		Il proprietario: Consorzio per lo sviluppo industriale della provincia di Rieti.		
Il Progettista:		 <b>STUDIO TECNICO MELONI</b> Ingegnere <b>Massimo Meloni</b> Via Ludovico Canali, 6 02100 RIETI (RI) TEL: 0746.25.91.88 FAX: 0746.485.486 E-mail: studiotechnicomeloni@tiscali.it www.studiotecnicomeloni.com		Data di stampa	Elaborato	Scala
				LUGLIO 2017	<b>14</b>	
				CODICE	<b>001-2017-H282-AEA-ESE</b>	
REV.	DATA	DESCRIZIONE			REVISORE	
0	LUG.2017	Emissione			Ing. Massimo Meloni	
1						

# Comune di RIETI

Provincia di RIETI

## CAPITOLATO SPECIALE D'APPALTO

### ACQUEDOTTI E FOGNATURE

**OGGETTO:**

ADEGUAMENTO IMPIANTO DI TRATTAMENTO CHIMICOFISICO E BIOLOGICO DEI RIFIUTI LIQUIDI LOCALIZZATI NEL COMUNE DI RIETI (RI) IN VIA CAMPOSAINO S.N.C. - A.I.A. RILASCIATA CON DET. N. G07837 DEL 05/06/2017

**PARTE D'OPERA:**

**COMMITTENTE:**

AEA s.r.l.

**Codice CUP:**

\_\_\_\_\_

RIETI, 07/07/2017

**IL TECNICO**

Ing. Meloni Massimo



# CAPITOLO 1

## OGGETTO, FORMA E AMMONTARE DELL'APPALTO - AFFIDAMENTO E CONTRATTO - VARIAZIONI DELLE OPERE

### Art 1.1 OGGETTO DELL'APPALTO

L'appalto ha per oggetto l'esecuzione di tutte le opere e provviste occorrenti per eseguire e dare completamente ultimati i lavori di: **ADEGUAMENTO IMPIANTO DI TRATTAMENTO CHIMICOFISICO E BIOLOGICO DEI RIFIUTI LIQUIDI LOCALIZZATI NEL COMUNE DI RIETI (RI) IN VIA CAMPOSAINO S.N.C. - A.I.A. RILASCIATA CON DET. N. G07837 DEL 05/06/2017**

Sono compresi nell'appalto tutti i lavori, le prestazioni, le forniture e le provviste necessarie per dare il lavoro completamente compiuto, secondo le condizioni stabilite dal presente capitolato speciale d'appalto, con le caratteristiche tecniche, qualitative e quantitative previste dal progetto esecutivo dell'opera e relativi allegati dei quali l'Appaltatore dichiara di aver preso completa ed esatta conoscenza.

Sono altresì compresi, se recepiti dalla Stazione appaltante, i miglioramenti e le previsioni migliorative e aggiuntive contenute nell'offerta tecnica presentata dall'appaltatore, senza ulteriori oneri per la Stazione appaltante.

L'esecuzione dei lavori è sempre e comunque effettuata secondo le regole dell'arte e l'Appaltatore deve conformarsi alla massima diligenza nell'adempimento dei propri obblighi.

Ai fini dell'art. 3 comma 5 della Legge 136/2010 e s.m.i. il Codice identificativo della gara (CIG) relativo all'intervento è \_\_\_\_\_

### Art 1.2 FORMA DELL'APPALTO

Il presente appalto è dato a: **CORPO** con offerta **ECONOMICAMENTE PIU' VANTAGGIOSA**

Nell'appalto a corpo il corrispettivo consisterà in una somma determinata, fissa ed invariabile riferita globalmente all'opera nel suo complesso ovvero alle Categorie (o Corpi d'opera) componenti.

Nell'ambito della contabilizzazione di tali tipologie di appalto potranno comunque contemplarsi anche eventuali somme a disposizione per lavori in economia, la cui contabilizzazione è disciplinata dal successivo articolo [Norme Generali](#) per la misurazione e valutazione dei lavori.

L'importo a base dell'affidamento per l'esecuzione delle lavorazioni (comprensivo dell'importo per l'attuazione dei Piani di Sicurezza) è sintetizzato come segue:

Quadro economico di sintesi	
a) Per lavori a CORPO	Euro 958.958,73
b) Per lavori a MISURA	Euro 0,00
c) Per lavori in ECONOMIA	Euro 0,00
<b>Totale dei Lavori</b>	<b>Euro 958.958,73</b>
<i>di cui per oneri della sicurezza</i>	Euro 17.544,93

## 1.2.1) QUADRO ECONOMICO GENERALE

### ADEGUAMENTO IMPIANTO DI TRATTAMENTO CHIMICOFISICO E BIOLOGICO DEI RIFIUTI LIQUIDI LOCALIZZATI NEL COMUNE DI RIETI A30(RI) IN VIA CAMPOSAINO S.N.C.

A.I.A. RILASCIATA CON DET. N.G07837 DEL 05/06/2017

#### QUADRO ECONOMICO DI SPESA - PROGETTO ESECUTIVO

##### A) IMPORTO DEI LAVORI

<b>1</b>	<b>LAVORI AL NETTO DEI COSTI DELLA SICUREZZA</b>			
	OS22 - Impianti di potabilizzazione e depurazione	€	941 413,80	100,0%
		€	<b>941 413,80</b>	
<b>2</b>	<b>COSTI PER LA SICUREZZA non soggetti a ribasso d'asta</b>			
	OS22 - Impianti di potabilizzazione e depurazione	€	17 544,93	
		<b>1,83% €</b>	<b>17 544,93</b>	
<b>3</b>	<b>IMPORTO A BASE D'ASTA</b>			
	OS22 - Impianti di potabilizzazione e depurazione		100,0%	€ 958 958,73
	<b>TOTALE IMPORTO A BASE D'ASTA</b>		(Totale 1+2)	<b>€ 958 958,73</b>

#### Art 1.3 AMMONTARE DELL'APPALTO

L'importo complessivo dei lavori ed oneri compresi nell'appalto, ammonta quindi ad Euro **958.958,73** (Euro novecentocinquantottomilanovecentocinquantotto,73) oltre IVA.

L'importo totale di cui al precedente periodo comprende gli oneri della sicurezza di cui all'art. 100, del d.lgs. 81/2008 e s.m.i., stimati in Euro **17.544,93** (diconsi Euro diciassettemilacinquecentoquarantaquattro,93) , somme che non sono soggette a ribasso d'asta, nonché l'importo di Euro **941.413,80** (diconsi Euro novecentoquarantunomilaquattrocentotredici,80), per i lavori soggetti a ribasso d'asta.

Gli operatori economici partecipanti alla gara d'appalto dovranno indicare espressamente nella propria offerta i propri costi della manodopera e gli oneri aziendali concernenti l'adempimento delle disposizioni in materia di salute e sicurezza sui luoghi di lavoro ad esclusione delle forniture senza posa in opera così come richiesto dall'art. 95, comma 10, del d.lgs. 50/2016 e s.m.i. per la verifica di congruità dell'offerta.

Le categorie di lavoro previste nell'appalto sono le seguenti:

##### a) CATEGORIA PREVALENTE

Cod.	Descrizione	Importo (Euro)		
		in cifre	in lettere	%
<b>OS22</b>	Impianti di potabilizzazione e depurazione	<b>958.958,73</b>	novecentocinquantottomilanovecentocinquantotto,73	100

#### Art. 1.4 AFFIDAMENTO E CONTRATTO

Divenuta efficace l'aggiudicazione ai sensi dell'articolo 32 comma 8 del d.lgs. n.50/2016 e fatto salvo l'esercizio dei poteri di autotutela nei casi consentiti dalle norme vigenti, la stipulazione del contratto di appalto ha luogo entro i successivi sessanta giorni, salvo diverso termine previsto nel bando o nell'invito ad offrire,

ovvero l'ipotesi di differimento espressamente concordata con l'aggiudicatario. Se la stipulazione del contratto non avviene nel termine fissato, l'aggiudicatario può, mediante atto notificato alla stazione appaltante, sciogliersi da ogni vincolo o recedere dal contratto. All'aggiudicatario non spetta alcun indennizzo, salvo il rimborso delle spese contrattuali documentate.

Il contratto è stipulato, a pena di nullità, con atto pubblico notarile informatico, ovvero, in modalità elettronica secondo le norme vigenti per ciascuna Stazione Appaltante, in forma pubblica amministrativa a cura dell'Ufficiale rogante della Stazione Appaltante o mediante scrittura privata; in caso di procedura negoziata ovvero per gli affidamenti di importo non superiore a 40.000 euro mediante corrispondenza secondo l'uso del commercio consistente in un apposito scambio di lettere, anche tramite posta elettronica certificata o strumenti analoghi negli altri Stati membri.

I capitolati e il computo estimativo metrico, richiamati nel bando o nell'invito, fanno parte integrante del contratto.

## **Art. 1.5 FORMA E PRINCIPALI DIMENSIONI DELLE OPERE**

La forma e le dimensioni delle opere, oggetto dell'appalto, risultano dai disegni allegati al contratto, che dovranno essere redatti in conformità alle norme UNI vigenti in materia. Inoltre per tutte le indicazioni di grandezza presenti sugli elaborati di progetto ci si dovrà attenere alle norme [UNI CEI ISO 80000-1](#) e [UNI CEI ISO 80000-6](#) nonché alla norma [UNI 4546](#).

Di seguito si riporta una descrizione sommaria delle opere con l'indicazione della località ove dovrà realizzarsi e le principali dimensioni:

I lavori sono i seguenti:

1. Adeguamento trattamento chimico-fisico;
2. Adeguamento trattamento reflui non condottati;
3. Sistema di deodorizzazione con biofiltro e scrubber a servizio dei camini di emissione E7 ed E8;

Di seguito si descrivono con maggiore dettaglio le singole lavorazioni.

- Alzamento pareti esistenti in c.a. ex letti di essiccamento;
- Formazioni di solette in c.a. su ex letti di essiccamenti;
- fornitura e posa in opera di n.1 serbatoio in PRFV da 35 mc da destinare a deposito preliminare D15 (S07) ;
- fornitura e posa in opera di n.2 serbatoi in PRFV da 35 mc per il trattamento di laminazione(S10,S11).
- Fornitura e posa in opera di n.2 reattori in acciaio AISI304 (R01,R02);
- Fornitura e posa in opera di n.1 ispessitore in acciaio AISI 304 (M05);
- Fornitura e posa in opera di n.1 ponte a picchetti per ispessitore (M02);
- Fornitura e posa in opera di n.1 serbatoio in PRFV per acque drenate (S17);
- Fornitura e posa in opera di n.9 pompe centrifughe a girante aperta (PC01...PC08,PC10)
- Fornitura e posa in opera di n.4 pompe monovite (Pm01a,b e Pm02a,b);
- Fornitura e posa in opera di n.3 trasportatori a coclea per fanghi (M08,M08a,M08b);
- Realizzazione di sollevamento in c.a. delle dimensioni 200x200xh200 cm;
- Fornitura e posa in opera di n.2 misuratore di portata elettromagnetico;
- Fornitura e posa in opera di pompe sommerse per sollevamento;
- Fornitura e posa in opera di sistema di dosaggio polielettrolita composto da dissolutore poli con agitatore, pompa dosatrice, serbatoio 1 mc in pead;
- Tettoia in acciaio zincato per zona ispessimento fanghi;
- Passerella in acciaio zincato per reattori in acciaio R1 e R2;

- Tubazione in acciaio AISI304 DN100 per tubazioni trasferimento liquami;
- Tubazione in acciaio AISI304 DN80 per tubazioni trasferimento liquami;
- Fornitura e posa in opera di n.23 valvole a ghigliottina DN100 in AISI 316;
- Fornitura e posa in opera di n.8 valvole a ghigliottina DN80 in AISI 316;
- Realizzazione sistema abbattimento odori composto da Scrubber e Biofiltro;
- L'implementazione del sistema di trattamento D8 attraverso:
  1. Modifica del piping dell'attuale sollevamento ai serbatoi di deposito;
  2. Installazione di misuratore di portata sulla mandata;
  3. Installazione di 3 serbatoi da 35 mc in PRFV in platea in cls (trattato) tale contenere almeno 35 mc (pari ad un terzo del volume complessivo e almeno un serbatoio);
  4. Collegamento dei silos all'attuale impianto di deodorizzazione;
- a) Sostituzione delle filtrococlee con macchina trattamento dei bottini

### **Art. 1.6 VARIAZIONI DELLE OPERE PROGETTATE**

Le eventuali modifiche, nonché le varianti, del contratto di appalto potranno essere autorizzate dal RUP con le modalità previste dall'ordinamento della stazione appaltante cui il RUP dipende e potranno essere attuate senza una nuova procedura di affidamento nei casi contemplati dal Codice dei contratti all'art. 106, comma 1.

Dovranno, essere rispettate le disposizioni di cui al d.lgs. n. 50/2016 s.m.i. ed i relativi atti attuativi, nonché agli articoli del d.P.R. n. 207/2010 ancora in vigore.

Le varianti saranno ammesse anche a causa di errori o di omissioni del progetto esecutivo che pregiudicano, in tutto o in parte, la realizzazione dell'opera o la sua utilizzazione, senza necessità di una nuova procedura a norma del Codice, se il valore della modifica risulti al di sotto di entrambi i seguenti valori:

- a) le soglie fissate all'articolo 35 del Codice dei contratti;
- b) il 15 per cento del valore iniziale del contratto per i contratti di lavori sia nei settori ordinari che speciali.

Tuttavia la modifica non potrà alterare la natura complessiva del contratto. In caso di più modifiche successive, il valore sarà accertato sulla base del valore complessivo netto delle successive modifiche.

Qualora in corso di esecuzione si renda necessario un aumento o una diminuzione delle prestazioni fino a concorrenza del quinto dell'importo del contratto, la stazione appaltante può imporre all'appaltatore l'esecuzione alle stesse condizioni previste nel contratto originario. Le eventuali lavorazioni diverse o aggiuntive derivanti dall'offerta tecnica presentata dall'appaltatore s'intendono non incidenti sugli importi e sulle quote percentuali delle categorie di lavorazioni omogenee ai fini dell'individuazione del quinto d'obbligo di cui al periodo precedente. In tal caso l'appaltatore non può far valere il diritto alla risoluzione del contratto.

La violazione del divieto di apportare modifiche comporta, salva diversa valutazione del Responsabile del Procedimento, la rimessa in pristino, a carico dell'esecutore, dei lavori e delle opere nella situazione originaria secondo le disposizioni della Direzione dei Lavori, fermo restando che in nessun caso egli può vantare compensi, rimborsi o indennizzi per i lavori medesimi.

Le varianti alle opere in progetto saranno ammesse solo per le motivazioni e nelle forme previste dall'art. 106 del d.lgs. n. 50/2016 e s.m.i.

Le variazioni sono valutate ai prezzi di contratto; ove per altro debbano essere eseguite categorie di lavori non previste in contratto o si debbano impiegare materiali per i quali non risulta fissato il prezzo contrattuale si procederà alla determinazione ed al concordamento di nuovi prezzi secondo quanto previsto all'articolo "[Disposizioni generali relative ai prezzi](#)".

Ferma l'impossibilità di introdurre modifiche essenziali alla natura dei lavori oggetto dell'appalto, di seguito si riportano le clausole chiare, precise e inequivocabili di cui al citato art. 106, che fissano la portata e la natura delle modifiche nonché le condizioni alle quali esse possono essere ammesse.

# **CAPITOLO 2**

## **ORDINE DA TENERSI NELL'ANDAMENTO DEI LAVORI**

### **Art. 2.1**

#### **ORDINE DA TENERSI NELL'ANDAMENTO DEI LAVORI**

In genere l'Appaltatore avrà facoltà di sviluppare i lavori nel modo che crederà più conveniente per darli perfettamente compiuti nel termine contrattuale, purché esso, a giudizio della direzione, non riesca pregiudizievole alla buona riuscita delle opere ed agli interessi della Stazione Appaltante.

La Stazione Appaltante si riserva in ogni modo il diritto di ordinare l'esecuzione di un determinato lavoro entro un prestabilito termine di tempo o di disporre l'ordine di esecuzione dei lavori nel modo che riterrà più conveniente, specialmente in relazione alle esigenze dipendenti dalla esecuzione di opere ed alla consegna delle forniture escluse dall'appalto, senza che l'Appaltatore possa rifiutarsi o farne oggetto di richiesta di speciali compensi.

L'Appaltatore presenterà alla Direzione dei Lavori per l'approvazione, prima dell'inizio lavori (e anticipando tale scadenza di un lasso temporale adeguato all'espletamento degli obblighi di cui al d.lgs. 9 aprile 2008, n. 81 e s.m.i.), il programma esecutivo, secondo il comma 10, art. 43 del d.P.R. n. 207/2010, in accordo col programma di cui all'art. 21 del d.lgs. n. 50/2016 e s.m.i.

# CAPITOLO 3

## QUALITA' DEI MATERIALI E DEI COMPONENTI

### Art. 3.1

#### OPERE EDILI

#### **3.1.1) NORME GENERALI - IMPIEGO ED ACCETTAZIONE DEI MATERIALI**

Quale regola generale si intende che i materiali, i prodotti ed i componenti occorrenti per la costruzione delle opere, proverranno da ditte fornitrici o da cave e località che l'Appaltatore riterrà di sua convenienza, purché, ad insindacabile giudizio della Direzione dei Lavori, rispondano alle caratteristiche/prestazioni di cui ai seguenti articoli.

I materiali e i componenti devono corrispondere alle prescrizioni di legge e del presente Capitolato Speciale; essi dovranno essere della migliore qualità e perfettamente lavorati, e possono essere messi in opera solamente dopo l'accettazione della Direzione dei Lavori.

Resta sempre all'Impresa la piena responsabilità circa i materiali adoperati o forniti durante l'esecuzione dei lavori, essendo essa tenuta a controllare che tutti i materiali corrispondano alle caratteristiche prescritte e a quelle dei campioni esaminati, o fatti esaminare, dalla Direzione dei Lavori.

I materiali dovranno trovarsi, al momento dell'uso in perfetto stato di conservazione.

Anche dopo l'accettazione e la posa in opera dei materiali e dei componenti da parte dell'Appaltatore, restano fermi i diritti e i poteri della Stazione Appaltante in sede di collaudo.

L'esecutore che, di sua iniziativa, abbia impiegato materiali o componenti di caratteristiche superiori a quelle prescritte nei documenti contrattuali, o eseguito una lavorazione più accurata, non ha diritto ad aumento dei prezzi e la contabilità è redatta come se i materiali avessero le caratteristiche stabilite.

Nel caso sia stato autorizzato per ragioni di necessità o convenienza, da parte della Direzione dei Lavori, l'impiego di materiali o componenti aventi qualche carenza nelle dimensioni, nella consistenza o nella qualità, ovvero sia stata autorizzata una lavorazione di minor pregio, viene applicata una adeguata riduzione del prezzo in sede di contabilizzazione, sempre che l'opera sia accettabile senza pregiudizio e salve le determinazioni definitive dell'organo di collaudo.

Gli accertamenti di laboratorio e le verifiche tecniche obbligatorie, ovvero specificamente previsti dal capitolato speciale d'appalto, sono disposti dalla Direzione dei Lavori o dall'organo di collaudo, imputando la spesa a carico delle somme a disposizione accantonate a tale titolo nel quadro economico. Per le stesse prove la Direzione dei Lavori provvede al prelievo del relativo campione ed alla redazione di apposito verbale di prelievo; la certificazione effettuata dal laboratorio prove materiali riporta espresso riferimento a tale verbale.

La Direzione dei Lavori o l'organo di collaudo possono disporre ulteriori prove ed analisi ancorché non prescritte nel presente Capitolato ma ritenute necessarie per stabilire l'idoneità dei materiali o dei componenti. Le relative spese sono poste a carico dell'Appaltatore.

Per quanto non espresso nel presente Capitolato Speciale, relativamente all'accettazione, qualità e impiego dei materiali, alla loro provvista, il luogo della loro provenienza e l'eventuale sostituzione di quest'ultimo, si applicano le disposizioni dell'art. 101 comma 3 del D.Lgs. n. 50/2016 e s.m.i. e gli articoli 16, 17, 18 e 19 del Capitolato Generale d'Appalto D.M. 145/2000 e s.m.i.

L'appalto non prevede categorie di prodotti ottenibili con materiale riciclato, tra quelle elencate nell'apposito decreto ministeriale emanato ai sensi dell'art. 2, comma 1 lettera d) del D.M. dell'ambiente n. 203/2003.

#### **3.1.2) ACQUA, CALCI, CEMENTI ED AGGLOMERATI CEMENTIZI, POZZOLANE, GESSO**

- a) Acqua - L'acqua per l'impasto con leganti idraulici dovrà essere limpida, priva di grassi o sostanze organiche e priva di sali (particolarmente solfati e cloruri) in percentuali dannose e non essere aggressiva per il conglomerato risultante.
- b) Calci - Le calci aeree ed idrauliche, dovranno rispondere ai requisiti di accettazione delle norme tecniche vigenti; le calci idrauliche dovranno altresì corrispondere alle prescrizioni contenute nella legge 595/65



(Caratteristiche tecniche e requisiti dei leganti idraulici), ai requisiti di accettazione contenuti nelle norme tecniche vigenti, nonché alle norme [UNI EN 459-1](#) e [459-2](#).

c) Cementi e agglomerati cementizi.

1) Devono impiegarsi esclusivamente i cementi previsti dalle disposizioni vigenti in materia (legge 26 maggio 1995 n. 595 e norme armonizzate della serie EN 197), dotati di attestato di conformità ai sensi delle norme [UNI EN 197-1](#) e [UNI EN 197-2](#).

2) A norma di quanto previsto dal Decreto 12 luglio 1999, n. 314 (Regolamento recante norme per il rilascio dell'attestato di conformità per i cementi), i cementi di cui all'art. 1 lettera A) della legge 595/65 (e cioè i cementi normali e ad alta resistenza portland, pozzolanico e d'altoforno), se utilizzati per confezionare il conglomerato cementizio normale, armato e precompresso, devono essere certificati presso i laboratori di cui all'art. 6 della legge 595/65 e all'art. 59 del D.P.R. 380/2001 e s.m.i. Per i cementi di importazione, la procedura di controllo e di certificazione potrà essere svolta nei luoghi di produzione da analoghi laboratori esteri di analisi.

3) I cementi e gli agglomerati cementizi dovranno essere conservati in magazzini coperti, ben riparati dall'umidità e da altri agenti capaci di degradarli prima dell'impiego.

d) Pozzolane - Le pozzolane saranno ricavate da strati mondici da cappellaccio ed esenti da sostanze eterogenee o di parti inerti; qualunque sia la provenienza dovranno rispondere a tutti i requisiti prescritti dalle norme tecniche vigenti.

e) Gesso - Il gesso dovrà essere di recente cottura, perfettamente asciutto, di fine macinazione in modo da non lasciare residui sullo staccio di 56 maglie a centimetro quadrato, scevro da materie eterogenee e senza parti alterate per estinzione spontanea. Il gesso dovrà essere conservato in locali coperti, ben riparati dall'umidità e da agenti degradanti. Per l'accettazione valgono i criteri generali dell'articolo "*Norme Generali - Accettazione Qualità ed Impiego dei Materiali*" e le condizioni di accettazione stabilite dalle norme vigenti.

f) Sabbie - Le sabbie dovranno essere assolutamente prive di terra, materie organiche o altre materie nocive, essere di tipo siliceo (o in subordine quarzoso, granitico o calcareo), avere grana omogenea, e provenire da rocce con elevata resistenza alla compressione. Sottoposta alla prova di decantazione in acqua, la perdita in peso della sabbia non dovrà superare il 2%.

La sabbia utilizzata per le murature, per gli intonaci, le stuccature, le murature a faccia vista e per i conglomerati cementizi dovrà essere conforme a quanto previsto dal D.M. 14 gennaio 2008 e dalle relative norme vigenti.

La granulometria dovrà essere adeguata alla destinazione del getto ed alle condizioni di posa in opera. E' assolutamente vietato l'uso di sabbia marina.

I materiali dovranno trovarsi, al momento dell'uso in perfetto stato di conservazione.

Il loro impiego nella preparazione di malte e conglomerati cementizi dovrà avvenire con l'osservanza delle migliori regole d'arte.

Per quanto non espressamente contemplato, si rinvia alla seguente normativa tecnica: [UNI EN 459](#) - [UNI EN 197](#) - [UNI EN ISO 7027-1](#) - [UNI EN 413](#) - [UNI 9156](#) - [UNI 9606](#).

Tutti i prodotti e/o materiali di cui al presente articolo, qualora possano essere dotati di marcatura CE secondo la normativa tecnica vigente, dovranno essere muniti di tale marchio.

### **3.1.3) MATERIALI INERTI PER CONGLOMERATI CEMENTIZI E PER MALTE**

1) Tutti gli inerti da impiegare nella formazione degli impasti destinati alla esecuzione di opere in conglomerato cementizio semplice od armato devono corrispondere alle condizioni di accettazione stabilite dalle norme vigenti in materia.

2) Gli aggregati per conglomerati cementizi, naturali e di frantumazione, devono essere costituiti da elementi non gelivi e non friabili, privi di sostanze organiche, limose ed argillose, di getto, ecc., in proporzioni non nocive all'indurimento del conglomerato o alla conservazione delle armature.

La ghiaia o il pietrisco devono avere dimensioni massime commisurate alle caratteristiche geometriche della carpenteria del getto ed all'ingombro delle armature. La sabbia per malte dovrà essere priva di sostanze organiche, terrose o argillose, ed avere dimensione massima dei grani di 2 mm per murature in genere, di 1 mm per gli intonaci e murature di paramento o in pietra da taglio.

3) Gli additivi per impasti cementizi, come da norma [UNI EN 934](#), si intendono classificati come segue: fluidificanti; aeranti; ritardanti; acceleranti; fluidificanti-aeranti; fluidificanti-ritardanti; fluidificanti- acceleranti; antigelo-superfluidificanti. Per le modalità di controllo ed accettazione la Direzione dei Lavori potrà far eseguire prove od accettare, secondo i criteri dell'articolo "*Norme Generali - Accettazione Qualità ed Impiego dei Materiali*", l'attestazione di conformità alle norme [UNI EN 934](#), [UNI EN 480](#) (varie parti).

4) I conglomerati cementizi per strutture in cemento armato dovranno rispettare tutte le prescrizioni di cui al D.M. 14 gennaio 2008 e relative circolari esplicative.

Per quanto non espressamente contemplato, si rinvia alla seguente normativa tecnica: [UNI EN 934 \(varie parti\)](#), [UNI EN 480 \(varie parti\)](#), [UNI EN 13055-1](#).

Tutti i prodotti e/o materiali di cui al presente articolo, qualora possano essere dotati di marcatura CE secondo la normativa tecnica vigente, dovranno essere muniti di tale marchio.

### **3.1.4) ELEMENTI DI LATERIZIO E CALCESTRUZZO**

Gli elementi resistenti artificiali da impiegare nelle murature (elementi in laterizio ed in calcestruzzo) possono essere costituiti di laterizio normale, laterizio alleggerito in pasta, calcestruzzo normale, calcestruzzo alleggerito.

Quando impiegati nella costruzione di murature portanti, essi debbono rispondere alle prescrizioni contenute nel D.M. 14 gennaio 2008, nelle relative circolari esplicative e norme vigenti.

Nel caso di murature non portanti le suddette prescrizioni possono costituire utile riferimento, insieme a quelle della norma [UNI EN 771](#).

Gli elementi resistenti di laterizio e di calcestruzzo possono contenere forature rispondenti alle prescrizioni del succitato D.M. 14 gennaio 2008 e dalle relative norme vigenti.

La resistenza meccanica degli elementi deve essere dimostrata attraverso certificazioni contenenti risultati delle prove e condotte da laboratori ufficiali negli stabilimenti di produzione, con le modalità previste nel D.M. di cui sopra.

Tutti i prodotti e/o materiali di cui al presente articolo, qualora possano essere dotati di marcatura CE secondo la normativa tecnica vigente, dovranno essere muniti di tale marchio.

E' facoltà della Direzione dei Lavori richiedere un controllo di accettazione, avente lo scopo di accertare se gli elementi da mettere in opera abbiano le caratteristiche dichiarate dal produttore.

### **3.1.5) ARMATURE PER CALCESTRUZZO**

Gli acciai per l'armatura del calcestruzzo normale devono rispondere alle prescrizioni contenute nel vigente D. M. attuativo della legge 1086/71 (D.M. 14 gennaio 2008) e relative circolari esplicative.

E' fatto divieto di impiegare acciai non qualificati all'origine.

#### **Forniture e documentazione di accompagnamento**

Tutte le forniture di acciaio, per le quali non sussista l'obbligo della Marcatura CE, devono essere accompagnate dalla copia dell'attestato di qualificazione del Servizio Tecnico Centrale.

Il riferimento a tale attestato deve essere riportato sul documento di trasporto.

Le forniture effettuate da un commerciante intermedio devono essere accompagnate da copia dei documenti rilasciati dal Produttore e completati con il riferimento al documento di trasporto del commerciante stesso.

Il Direttore dei Lavori prima della messa in opera, è tenuto a verificare quanto sopra indicato ed a rifiutare le eventuali forniture non conformi, ferme restando le responsabilità del produttore.

#### **Centri di trasformazione**

Il Centro di trasformazione, impianto esterno alla fabbrica e/o al cantiere, fisso o mobile, che riceve dal produttore di acciaio elementi base (barre o rotoli, reti, lamiera o profilati, profilati cavi, ecc.) e confeziona elementi strutturali direttamente impiegabili in cantiere, pronti per la messa in opera o per successive lavorazioni, può ricevere e lavorare solo prodotti qualificati all'origine, accompagnati dalla documentazione prevista dalle norme vigenti.

Il Direttore dei Lavori è tenuto a verificare la conformità a quanto indicato al punto 11.3.1.7 del D.M. 14 gennaio 2008 e a rifiutare le eventuali forniture non conformi, ferme restando le responsabilità del centro di trasformazione. Della documentazione di cui sopra dovrà prendere atto il collaudatore, che riporterà, nel Certificato di collaudo, gli estremi del centro di trasformazione che ha fornito l'eventuale materiale lavorato.

### **3.1.6) PRODOTTI PER IMPERMEABILIZZAZIONE E PER COPERTURE PIANE**

**1** - Si intendono prodotti per impermeabilizzazione e per coperture piane quelli che si presentano sotto

forma di:

- membrane in fogli e/o rotoli da applicare a freddo od a caldo, in fogli singoli o pluristrato;
  - prodotti forniti in contenitori (solitamente liquidi e/o in pasta) da applicare a freddo od a caldo su eventuali armature (che restano inglobate nello strato finale) fino a formare in sito una membrana continua.
- a) Le membrane si designano in base:
- 1) al materiale componente (bitume ossidato fillerizzato, bitume polimero elastomero, bitume polimero plastomero, etilene propilene diene, etilene vinil acetato, ecc.);
  - 2) al materiale di armatura inserito nella membrana (armatura vetro velo, armatura poliammide tessuto, armatura polipropilene film, armatura alluminio foglio sottile, ecc.);
  - 3) al materiale di finitura della faccia superiore (poliestere film da non asportare, polietilene film da non asportare, graniglie, ecc.);
  - 4) al materiale di finitura della faccia inferiore (poliestere nontessuto, sughero, alluminio foglio sottile, ecc.).
- b) I prodotti forniti in contenitori si designano come segue:
- mastici di rocce asfaltiche e di asfalto sintetico;
  - asfalti colati;
  - malte asfaltiche;
  - prodotti termoplastici;
  - soluzioni in solvente di bitume;
  - emulsioni acquose di bitume;
  - prodotti a base di polimeri organici.
- c) La Direzione dei Lavori ai fini dell'accettazione dei prodotti che avviene al momento della loro fornitura, può procedere a controlli (anche parziali) su campioni della fornitura oppure richiedere un attestato di conformità della fornitura alle norme vigenti e alle prescrizioni di seguito indicate.

## 2 - Membrane

Le membrane per coperture di edifici in relazione allo strato funzionale che vanno a costituire (esempio strato di tenuta all'acqua, strato di tenuta all'aria, strato di schermo e/o barriera al vapore, strato di protezione degli strati sottostanti, ecc.) devono rispondere alle prescrizioni del progetto ed in mancanza od a loro completamento alle seguenti prescrizioni. Gli strati funzionali si intendono definiti come riportato nella norma [UNI 8178](#).

- b) Le membrane destinate a formare strati di schermo e/o barriera al vapore devono soddisfare le caratteristiche e le modalità di prova previste dalle norme [UNI 11470](#) e [UNI EN 1931](#) oppure per i prodotti non normati, rispondere ai valori dichiarati dal fabbricante ed accettati dalla Direzione dei Lavori. Le membrane rispondenti alla norma per le caratteristiche precitate sono valide anche per questo impiego.
- c) Le membrane destinate a formare strati di continuità, di diffusione o di egualizzazione della pressione di vapore, di irrigidimento o ripartizione dei carichi, di regolarizzazione, di separazione e/o scorrimento o drenante devono soddisfare le caratteristiche e le modalità di prova previste dalle norme [UNI EN 13707](#), [UNI EN 12730](#) e [UNI EN 12311](#), oppure per i prodotti non normati, rispondere ai valori dichiarati dal produttore ed accettati dalla Direzione dei Lavori. Le membrane rispondenti alle norme per le caratteristiche precitate sono valide anche per questo impiego.
- d) Le membrane destinate a formare strati di tenuta all'aria e all'acqua devono soddisfare le caratteristiche previste dalla norma [UNI EN 1928](#), oppure per i prodotti non normati, ai valori dichiarati dal produttore ed accettati dalla Direzione dei Lavori.
- e) Le membrane destinate a formare strati di protezione devono soddisfare le caratteristiche previste dalle norme UNI oppure per i prodotti non normati rispondere ai valori dichiarati dal produttore ed accettati dalla Direzione dei Lavori.

**3)** I tipi di membrane considerate i cui criteri di accettazione indicati nel punto 1 comma c) sono:

- a) - membrane in materiale elastomerico senza armatura. Per materiale elastomerico si intende un materiale che sia fondamentalmente elastico anche a temperature superiori o inferiori a quelle di normale impiego e/o che abbia subito un processo di reticolazione (per esempio gomma vulcanizzata);
- membrane in materiale elastomerico dotate di armatura;
  - membrane in materiale plastomerico flessibile senza armatura. Per materiale plastomerico si intende un materiale che sia relativamente elastico solo entro un intervallo di temperatura corrispondente generalmente a quello di impiego ma che non abbia subito alcun processo di reticolazione (come per

esempio cloruro di polivinile plastificato o altri materiali termoplastici flessibili o gomme non vulcanizzate);

- membrane in materiale plastomerico flessibile dotate di armatura;

- membrane in materiale plastomerico rigido (per esempio polietilene ad alta o bassa densità, reticolato o non, polipropilene);

- membrane polimeriche a reticolazione posticipata (per esempio polietilene clorosolfanato) dotate di armatura;

- membrane polimeriche accoppiate. Membrane polimeriche accoppiate o incollate sulla faccia interna ad altri elementi aventi funzioni di protezione o altra funzione particolare, comunque non di tenuta.

In questi casi, quando la parte accoppiata all'elemento polimerico impermeabilizzante ha importanza fondamentale per il comportamento in opera della membrana, le prove devono essere eseguite sulla membrana come fornita dal produttore.

b) Classi di utilizzo:

Classe A membrane adatte per condizioni eminentemente statiche del contenuto (per esempio, bacini, dighe, sbarramenti, ecc.).

Classe B membrane adatte per condizioni dinamiche del contenuto (per esempio, canali, acquedotti, ecc.).

Classe C membrane adatte per condizioni di sollecitazioni meccaniche particolarmente gravose, concentrate o no (per esempio, fondazioni, impalcati di ponti, gallerie, ecc.).

Classe D membrane adatte anche in condizioni di intensa esposizione agli agenti atmosferici e/o alla luce.

Classe E membrane adatte per impieghi in presenza di materiali inquinanti e/o aggressivi (per esempio, discariche, vasche di raccolta e/o decantazione, ecc.).

Classe F membrane adatte per il contatto con acqua potabile o sostanze di uso alimentare (per esempio, acquedotti, serbatoi, contenitori per alimenti, ecc.).

Nell'utilizzo delle membrane polimeriche per impermeabilizzazione, possono essere necessarie anche caratteristiche comuni a più classi. In questi casi devono essere presi in considerazione tutti quei fattori che nell'esperienza progettuale e/o applicativa risultano di importanza preminente o che per legge devono essere considerati tali.

c) Le membrane di cui al comma a) sono valide per gli impieghi di cui al comma b) purché rispettino le caratteristiche previste dalle norme armonizzate [UNI EN 13361](#), [UNI EN 13362](#), [UNI EN 13491](#), [UNI EN 13492](#) e [UNI EN 13493](#).

**4** - I prodotti forniti solitamente sotto forma di liquidi o paste destinati principalmente a realizzare strati di tenuta all'acqua (ma anche altri strati funzionali della copertura piana) e secondo del materiale costituente, devono soddisfare le caratteristiche previste dalle norme UNI e devono essere conformi alle norme vigenti.

Il sistema di protezione descritto ([UNI EN 1504-1](#)) dovrà garantire almeno le seguenti caratteristiche tecniche:

Definizioni del sistema di protezione	<a href="#">UNI EN 1504-1</a>
Resistenza allo shock termico	<a href="#">UNI EN 13687-2</a> ; <a href="#">UNI EN 13687-5</a>
Resistenza alla penetrazione degli ioni cloruro	<a href="#">UNI EN 13396</a>
Resistenza alla carbonatazione	<a href="#">UNI EN 13295</a>
Resistenza alla trazione	<a href="#">UNI EN 1542</a>
Compatibilità termica ai cicli di gelo/disgelo	<a href="#">UNI EN 13687-1</a>

Per i valori non prescritti si intendono validi quelli dichiarati dal fornitore ed accettati dalla Direzione dei Lavori e per quanto non espressamente contemplato, si rinvia alla relativa normativa tecnica.

Tutti i prodotti e/o materiali di cui al presente articolo, qualora possano essere dotati di marcatura CE secondo la normativa tecnica vigente, dovranno essere muniti di tale marchio.

### **3.1.7) MATERIALI METALLICI**

I materiali metallici da impiegare nei lavori dovranno corrispondere alle qualità, prescrizioni e prove appresso indicate.

In generale, i materiali dovranno essere esenti da scorie, soffiature, bruciature, paglie o qualsiasi altro difetto apparente o latente di fusione, laminazione, trafilatura, fucinatura o simili.

Sottoposti ad analisi chimica, dovranno risultare esenti da impurità o da sostanze anormali.

La loro struttura micrografica dovrà essere tale da dimostrare l'ottima riuscita del processo metallurgico di fabbricazione e da escludere qualsiasi alterazione derivante dalle successive lavorazioni a macchina, o a mano, che possa menomare la sicurezza dell'impiego.

- Acciai

Gli acciai in barre, tondi, fili e per armature da precompressione dovranno essere conformi a quanto indicato nel D.M. 14 gennaio 2008 "Approvazione delle nuove norme tecniche per le costruzioni".

- Ghisa

La ghisa grigia per getti dovrà avere caratteristiche rispondenti, per qualità, prescrizioni e prove, alla norma [UNI EN 1561](#).

La ghisa malleabile per getti dovrà avere caratteristiche rispondenti, per qualità, prescrizioni e prove, alla norma [UNI EN 1562](#).

- Rame

Il rame dovrà avere caratteristiche rispondenti, per qualità, prescrizioni e prove, alla norma [UNI EN 1977](#).

- Ferro

Il ferro comune sarà di prima qualità: dolce, eminentemente duttile, malleabile a freddo e a caldo, tenace, di marcata struttura fibrosa; dovrà essere liscio senza pagliette, sfaldature, screpolature, vene, bolle, soluzioni di continuità e difetti di qualsiasi natura.

I manufatti di ferro per i quali non venga richiesta la zincatura dovranno essere forniti con mano di vernice antiruggine.

- Zincatura

Per la zincatura di profilati di acciaio, lamiere di acciaio, tubi, oggetti in ghisa, ghisa malleabile e acciaio fuso, dovranno essere rispettate le prescrizioni delle norme [UNI EN 10244-1](#) e [UNI EN 10244-2](#).

## **Art. 3.2**

### **OPERE ELETTRICHE**

#### **3.2.1) Generalità**

Quale regola generale si intende che tutti i materiali, apparecchiature e componenti, previsti per la realizzazione degli impianti dovranno essere muniti del Marchio Italiano di Qualità (IMQ) e/o del contrassegno CEI o di altro Marchio e/o Certificazione equivalente.

Tali materiali e apparecchiature saranno nuovi, di alta qualità, di sicura affidabilità, completi di tutti gli elementi accessori necessari per la loro messa in opera e per il corretto funzionamento, anche se non espressamente citati nella documentazione di progetto; inoltre, dovranno essere conformi, oltre che alle prescrizioni contrattuali, anche a quanto stabilito da Leggi, Regolamenti, Circolari e Normative Tecniche vigenti (UNI, CEI UNEL ecc.), anche se non esplicitamente menzionate.

I materiali e i componenti devono corrispondere alle prescrizioni di legge e del presente Capitolato Speciale; essi dovranno essere della migliore qualità e perfettamente lavorati, e possono essere messi in opera solamente dopo l'accettazione della Direzione dei Lavori.

Per quanto non espresso nel presente Capitolato Speciale, relativamente all'accettazione, qualità e impiego dei materiali, alla loro provvista, il luogo della loro provenienza e l'eventuale sostituzione di quest'ultimo, si applicano le disposizioni dell'art. 101 comma 3 del D.Lgs. n. 50/2016 e s.m.i. e gli articoli 16, 17, 18 e 19 del Capitolato Generale d'Appalto D.M. 145/2000 e s.m.i.

Il Direttore dei Lavori si riserva il diritto di autorizzarne l'impiego o di richiederne la sostituzione, a suo insindacabile giudizio, senza che per questo possano essere richiesti indennizzi o compensi suppletivi di qualsiasi natura e specie.

Tutti i materiali che verranno scartati dal Direttore dei Lavori, dovranno essere immediatamente sostituiti, siano essi depositati in cantiere, completamente o parzialmente in opera, senza che l'Appaltatore abbia nulla da

eccepire. Dovranno quindi essere sostituiti con materiali idonei rispondenti alle caratteristiche e ai requisiti richiesti.

Salvo diverse disposizioni del Direttore dei Lavori, nei casi di sostituzione i nuovi componenti dovranno essere della stessa marca, modello e colore di quelli preesistenti, la cui fornitura sarà computata con i prezzi degli elenchi allegati. Per comprovati motivi, in particolare nel caso di componenti non più reperibili sul mercato, l'Appaltatore dovrà effettuare un'accurata ricerca al fine di reperirne i più simili a quelli da sostituire sia a livello tecnico-funzionale che estetico.

Tutti i materiali, muniti della necessaria documentazione tecnica, dovranno essere sottoposti, prima del loro impiego, all'esame del Direttore dei Lavori, affinché essi siano riconosciuti idonei e dichiarati accettabili.

L'accettazione dei materiali, delle apparecchiature e degli impianti è vincolata dall'esito positivo di tutte le verifiche prescritte dalle norme o richieste dal Direttore dei Lavori, che potrà effettuare in qualsiasi momento (preliminarmente o anche ad impiego già avvenuto) gli opportuni accertamenti, visite, ispezioni, prove, analisi e controlli.

Tutti i materiali per i quali è prevista l'omologazione, o certificazione simile, da parte dell'I.N.A.I.L., VV.F., A.S.L. o altro Ente preposto saranno accompagnati dal documento attestante detta omologazione.

Tutti i materiali e le apparecchiature impiegate e le modalità del loro montaggio dovranno essere tali da:

- a) garantire l'assoluta compatibilità con la funzione cui sono preposti;
- b) armonizzarsi a quanto già esistente nell'ambiente oggetto di intervento.

Tutti gli interventi e i materiali impiegati in corrispondenza delle compartimentazioni antincendio verticali ed orizzontali dovranno essere tali da non degradarne la Classe REI.

La Stazione Appaltante si riserva la facoltà di fornire alla Ditta aggiudicataria, qualora lo ritenesse opportuno, tutti o parte dei materiali da utilizzare, senza che questa possa avanzare pretese o compensi aggiuntivi per le prestazioni che deve fornire per la loro messa in opera.

### **3.2.2) Comandi (interruttori, deviatori, pulsanti e simili) e prese a spina**

Dovranno impiegarsi apparecchi da incasso modulari e componibili.

Gli interruttori dovranno avere portata 16 A; sarà consentito negli edifici residenziali l'uso di interruttori con portata 10 A; le prese dovranno essere di sicurezza con alveoli schermati e far parte di una serie completa di apparecchi atti a realizzare un sistema di sicurezza e di servizi fra cui impianti di segnalazione, impianti di distribuzione sonora negli ambienti ecc.

La serie dovrà consentire l'installazione di almeno 3 apparecchi nella scatola rettangolare; fino a 3 apparecchi di interruzione e 2 combinazioni in caso di presenza di presa a spina nella scatola rotonda.

I comandi e le prese dovranno poter essere installati su scatole da parete con grado di protezione IP40 e/o IP55.

### **3.2.3) Apparecchiature modulari con modulo normalizzato**

Le apparecchiature installate nei quadri di comando e negli armadi dovranno essere del tipo modulare e componibile con fissaggio a scatto sul profilato normalizzato DIN, ad eccezione degli interruttori automatici da 100 A in su che si fisseranno anche con mezzi diversi.

In particolare:

a) gli interruttori automatici magnetotermici da 1 a 100 A dovranno essere modulari e componibili con potere di interruzione fino a 6.000 A, salvo casi particolari;

b) tutte le apparecchiature necessarie per rendere efficiente e funzionale l'impianto (ad esempio trasformatori, suonerie, portafusibili, lampade di segnalazione, interruttori programmatori, prese di corrente CEE ecc.) dovranno essere modulari e accoppiati nello stesso quadro con gli interruttori automatici di cui al punto a);

c) gli interruttori con relè differenziali fino a 63 A dovranno essere modulari e appartenere alla stessa serie di cui ai punti a) e b). Dovranno essere del tipo ad azione diretta e conformi alle norme [CEI EN 61008-1](#) e [CEI EN 61009-1](#);

d) gli interruttori magnetotermici differenziali tetrapolari con 3 poli protetti fino a 63 A dovranno essere modulari ed essere dotati di un dispositivo che consenta la visualizzazione dell'avvenuto intervento e permetta di distinguere se detto intervento sia provocato dalla protezione magnetotermica o dalla protezione differenziale. E' ammesso l'impiego di interruttori differenziali puri purché abbiano un potere di interruzione con dispositivo associato di almeno 4.500 A e conformi alle norme [CEI EN 61008-1](#) e [CEI EN 61009-1](#);

e) il potere di interruzione degli interruttori automatici dovrà essere garantito sia in caso di alimentazione dai morsetti superiori (alimentazione dall'alto) sia in caso di alimentazione dai morsetti inferiori (alimentazione dal

basso).

### **3.2.4) Interruttori scatolati**

Gli interruttori magnetotermici e gli interruttori differenziali con e senza protezione magnetotermica con corrente nominale da 100 A in su dovranno appartenere alla stessa serie.

Onde agevolare le installazioni sui quadri e l'intercambiabilità, è preferibile che gli apparecchi da 100 a 250 A abbiano le stesse dimensioni d'ingombro.

Gli interruttori con protezione magnetotermica di questo tipo dovranno essere selettivi rispetto agli automatici fino a 80 A almeno per correnti di c.c. fino a 3.000 A.

Il potere di interruzione dovrà essere dato nella categoria di prestazione PZ (CEI EN 60947-2) onde garantire un buon funzionamento anche dopo 3 corto circuiti con corrente pari al potere di interruzione.

Gli interruttori differenziali da 100 a 250 A da impiegare dovranno essere disponibili nella versione normale e nella versione con intervento ritardato per consentire la selettività con altri interruttori differenziali installati a valle.

### **3.2.5) Interruttori automatici modulari con alto potere di interruzione**

Negli impianti elettrici che presentino c.c. elevate (fino a 30 kA) gli interruttori automatici magnetotermici fino a 63 A dovranno essere modulari e componibili con potere di interruzione di 30 kA a 380 V in classe P2.

Installati a monte di interruttori con potere di interruzione inferiore, dovranno garantire un potere di interruzione della combinazione di 30 kA a 380 V. Installati a valle di interruttori con corrente nominale superiore, dovranno garantire la selettività per i c.c. almeno fino a 10 kA.

### **3.2.6) Quadri di comando in lamiera**

*I quadri di comando dovranno essere composti da cassette complete di profilati normalizzati DIN per il fissaggio a scatto delle apparecchiature elettriche.*

Detti profilati dovranno essere rialzati dalla base per consentire il passaggio dei conduttori di cablaggio.

Gli apparecchi installati dovranno essere protetti da pannelli di chiusura preventivamente lavorati per far sporgere l'organo di manovra delle apparecchiature e dovranno essere completi di porta cartellini indicatori della funzione svolta dagli apparecchi. Nei quadri dovrà essere possibile l'installazione di interruttori automatici e differenziali da 1 a 250 A.

Detti quadri dovranno essere conformi alla norma CEI EN 61439-1 e costruiti in modo da dare la possibilità di essere installati da parete o da incasso, senza sportello, con sportello trasparente o in lamiera, con serratura a chiave a seconda della indicazione della Direzione dei Lavori che potrà esser data anche in fase di installazione.

*I quadri di comando di grandi dimensioni e gli armadi di distribuzione dovranno essere del tipo ad elementi componibili che consentano di realizzare armadi di larghezza minima 800 mm e profondità fino a 600 mm.*

In particolare dovranno permettere la componibilità orizzontale per realizzare armadi a più sezioni, garantendo una perfetta comunicabilità tra le varie sezioni senza il taglio di pareti laterali.

Gli apparecchi installati dovranno essere protetti da pannelli di chiusura preventivamente lavorati per far sporgere l'organo di manovra delle apparecchiature e dovranno essere completi di porta cartellini indicatori della funzione svolta dagli apparecchi.

Sugli armadi dovrà essere possibile montare porte trasparenti o cieche con serratura a chiave fino a 1,95 m di altezza anche dopo che l'armadio sia stato installato. Sia la struttura che le porte dovranno essere realizzate in modo da permettere il montaggio delle porte stesse con l'apertura destra o sinistra.

### **3.2.7) Quadri di comando isolanti**

Negli ambienti in cui la Stazione Appaltante lo ritenga opportuno, al posto dei quadri in lamiera si dovranno installare quadri in materiale isolante.

In questo caso dovranno avere una resistenza alla prova del filo incandescente di 960 gradi C (CEI 50-11).

I quadri dovranno essere composti da cassette isolanti con piastra portapacchi estraibile per consentire il cablaggio degli apparecchi in officina. Dovranno essere disponibili con grado di protezione IP40 e IP55, in questo caso il portello dovrà avere apertura a 180 gradi.

Questi quadri dovranno consentire un'installazione del tipo a doppio isolamento con fori di fissaggio esterni alla cassetta ed essere conformi alla norma CEI EN 61439-1.

### **3.2.8) Quadri elettrici da appartamento o similari**

All'ingresso di ogni appartamento dovrà installarsi un quadro elettrico composto da una scatola da incasso in materiale isolante, un supporto con profilato normalizzato DIN per il fissaggio a scatto degli apparecchi da installare ed un coperchio con o senza portello.

Le scatole di detti contenitori dovranno avere profondità non superiore a 60/65 mm e larghezza tale da

consentire il passaggio di conduttori lateralmente, per l'alimentazione a monte degli automatici divisionari.

I coperchi dovranno avere fissaggio a scatto, mentre quelli con portello dovranno avere il fissaggio a vite per una migliore tenuta. In entrambi i casi gli apparecchi non dovranno sporgere dal coperchio ed il complesso coperchio portello non dovrà sporgere dal filo muro più di 10 mm. I quadri in materiale plastico dovranno avere l'approvazione IMQ per quanto riguarda la resistenza al calore, e al calore anormale e al fuoco.

I quadri elettrici d'appartamento dovranno essere adatti all'installazione delle apparecchiature prescritte, descritte al paragrafo "Interruttori scatolati".

#### *Istruzioni per l'utente*

I quadri elettrici dovranno essere preferibilmente dotati di istruzioni semplici e facilmente accessibili atte a dare all'utente informazioni sufficienti per il comando e l'identificazione delle apparecchiature. E' opportuno installare all'interno dei quadri elettrici un dispositivo elettronico atto ad individuare le cause di guasto elettrico. Qualora tale dispositivo abbia una lampada di emergenza incorporata, potrà omettersi l'illuminazione di emergenza prevista al punto successivo.

#### *Illuminazione di emergenza dei quadri di comando*

Al fine di consentire all'utente di manovrare con sicurezza le apparecchiature installate nei quadri elettrici anche in situazioni di pericolo, in ogni quadro dovranno essere installate una o più lampade di emergenza fisse o estraibili ricaricabili con un'autonomia minima di 2 ore.

### **3.2.9) Prove dei materiali**

La Stazione Appaltante indicherà preventivamente eventuali prove, da eseguirsi in fabbrica o presso laboratori specializzati da precisarsi, sui materiali da impiegarsi negli impianti oggetto dell'appalto.

Le spese inerenti a tali prove non faranno carico alla Stazione Appaltante, la quale si assumerà le sole spese per fare eventualmente assistere alle prove propri incaricati.

Non saranno in genere richieste prove per i materiali contrassegnati col Marchio Italiano di Qualità (IMQ) o equivalenti ai sensi della legge 791/1977 e s.m.i.

### **3.2.10) Accettazione**

I materiali dei quali siano richiesti i campioni, non potranno essere posti in opera che dopo l'accettazione da parte della Stazione Appaltante. Questa dovrà dare il proprio responso entro sette giorni dalla presentazione dei campioni, in difetto il ritardo graverà sui termini di consegna delle opere.

Le parti si accorderanno per l'adozione, per i prezzi e per la consegna qualora nel corso dei lavori si fossero utilizzati materiali non contemplati nel contratto.

L'Impresa aggiudicataria dovrà provvedere, a proprie spese e nel più breve tempo possibile, all'allontanamento dal cantiere ed alla sostituzione di eventuali componenti ritenuti non idonei dal Direttore dei Lavori.

L'accettazione dei materiali da parte del Direttore dei Lavori, non esonera l'Appaltatore dalle responsabilità che gli competono per il buon esito dell'intervento.



# **CAPITOLO 4**

## **MOVIMENTI DI MATERIE, OPERE MURARIE E VARIE**

### **Art. 4.1**

#### **COLLOCAMENTO IN OPERA - NORME GENERALI**

L'Appaltatore, oltre alle modalità esecutive prescritte per ogni categoria di lavoro, è obbligato ad impiegare ed eseguire tutte le opere provvisorie ed usare tutte le cautele ritenute a suo giudizio indispensabili per la buona riuscita delle opere e per la loro manutenzione e per garantire da eventuali danni o piene sia le attrezzature di cantiere che le opere stesse.

La posa in opera di qualsiasi materiale, apparecchio o manufatto, consisterà in genere nel suo prelevamento dal luogo di deposito, nel suo trasporto in sito (intendendosi con ciò tanto il trasporto in piano o in pendenza, che il sollevamento in alto o la discesa in basso, il tutto eseguito con qualsiasi sussidio o mezzo meccanico, opera provvisoria, ecc.), nonché nel collocamento nel luogo esatto di destinazione, a qualunque altezza o profondità ed in qualsiasi posizione, ed in tutte le opere conseguenti.

L'Appaltatore ha l'obbligo di eseguire il collocamento di qualsiasi opera od apparecchio che le venga ordinato dalla Direzione dei Lavori, anche se forniti da altre ditte.

Il collocamento in opera dovrà eseguirsi con tutte le cure e cautele del caso; il materiale o manufatto dovrà essere convenientemente protetto, se necessario, anche dopo collocato, essendo l'Appaltatore unico responsabile dei danni di qualsiasi genere che potessero essere arrecati alle cose poste in opera, anche dal solo traffico degli operai durante e dopo l'esecuzione dei lavori, sino al loro termine e consegna, anche se il particolare collocamento in opera si svolge sotto la sorveglianza o assistenza del personale di altre ditte, fornitrici del materiale o del manufatto.

### **Art. 4.2**

#### **COLLOCAMENTO IN OPERA DI MATERIALI FORNITI DALLA STAZIONE APPALTANTE**

Qualsiasi apparecchio, materiale o manufatto fornito dalla Stazione Appaltante sarà consegnato assieme alle istruzioni che l'Appaltatore riceverà tempestivamente. Pertanto l'Appaltatore dovrà provvedere al suo trasporto in cantiere, immagazzinamento e custodia, e successivamente alla loro posa in opera, a seconda delle istruzioni che riceverà, eseguendo le opere di adattamento e ripristino che si rendessero necessarie.

Per il collocamento in opera dovranno seguirsi inoltre tutte le norme indicate per ciascuna opera nel presente Capitolato, restando sempre l'Appaltatore responsabile della buona conservazione del materiale consegnatogli, prima e dopo del suo collocamento in opera.

### **Art. 4.3**

#### **SCAVI IN GENERE**

Gli scavi in genere per qualsiasi lavoro, a mano o con mezzi meccanici, dovranno essere eseguiti secondo i disegni di progetto e la relazione geologica e geotecnica di cui alle norme tecniche vigenti, nonché secondo le particolari prescrizioni che saranno date all'atto esecutivo dalla Direzione dei Lavori.

Nell'esecuzione degli scavi in genere l'Appaltatore dovrà procedere in modo da impedire scoscendimenti e franamenti, restando esso, oltreché totalmente responsabile di eventuali danni alle persone ed alle opere, altresì obbligato a provvedere a suo carico e spese alla rimozione delle materie franate.

L'Appaltatore dovrà, inoltre, provvedere a sue spese affinché le acque scorrenti alla superficie del terreno siano deviate in modo che non abbiano a riversarsi negli scavi.

Le materie provenienti dagli scavi, ove non siano utilizzabili o non ritenute adatte (a giudizio insindacabile della Direzione dei Lavori) ad altro impiego nei lavori, dovranno essere portate fuori della sede del cantiere, alle pubbliche discariche ovvero su aree che l'Appaltatore dovrà provvedere a rendere disponibili a sua cura e spese.

Qualora le materie provenienti dagli scavi debbano essere successivamente utilizzate, il loro utilizzo e/o deposito temporaneo avverrà nel rispetto delle disposizioni del D.Lgs. n. 152/2006 e s.m.i. e del D.M. n.

161/2012 "Regolamento recante la disciplina dell'utilizzazione delle terre e rocce da scavo". In ogni caso le materie depositate non dovranno essere di intralcio o danno ai lavori, alle proprietà pubbliche o private ed al libero deflusso delle acque scorrenti in superficie.

La Direzione dei Lavori potrà fare asportare, a spese dell'Appaltatore, le materie depositate in contravvenzione alle precedenti disposizioni.

Qualora i materiali siano ceduti all'Appaltatore, si applicano le disposizioni di legge.

L'appaltatore deve trasportarli e regolarmente accatastarli nel luogo stabilito negli atti contrattuali, intendendosi di ciò compensato coi prezzi degli scavi e delle demolizioni relative.

Qualora gli atti contrattuali prevedano la cessione di detti materiali all'Appaltatore, il prezzo ad essi convenzionalmente attribuito deve essere dedotto dall'importo netto dei lavori, salvo che la deduzione non sia stata già fatta nella determinazione dei prezzi.

#### **Art. 4.4**

### **SCAVI DI SBANCAMENTO**

Per scavi di sbancamento o sterri andanti s'intendono quelli occorrenti per lo spianamento o sistemazione del terreno su cui dovranno sorgere le costruzioni, per tagli di terrapieni, per la formazione di cortili, giardini, scantinati, piani di appoggio per platee di fondazione, vespai, rampe incassate o trincee stradali, ecc., e in generale tutti quelli eseguiti a sezione aperta su vasta superficie ove sia possibile l'allontanamento delle materie di scavo evitandone il sollevamento, sia pure con la formazione di rampe provvisorie ecc.

Saranno pertanto considerati scavi di sbancamento anche quelli che si trovano al di sotto del piano di campagna o del piano stradale di progetto (se inferiore al primo), quando gli scavi rivestano i caratteri sopra accennati, poiché per scavi di fondazione in generale si intendono quelli incassati ed a sezione ristretta.

#### **Art. 4.5**

### **SCAVI DI FONDAZIONE E SUBACQUEI, E PROSCIUGAMENTI**

1. Per scavi di fondazione in generale si intendono quelli incassati ed a sezione ristretta necessari per dar luogo ai muri o pilastri di fondazione propriamente detti.

In ogni caso saranno considerati come scavi di fondazione quelli per dar luogo alle fogne, condutture, fossi e cunette.

Qualunque sia la natura e la qualità del terreno, gli scavi per fondazione, dovranno essere spinti fino alla profondità che dalla Direzione dei Lavori verrà ordinata all'atto della loro esecuzione.

Le profondità, che si trovano indicate nei disegni, sono perciò di stima preliminare e la Stazione Appaltante si riserva piena facoltà di variarle nella misura che reputerà più conveniente, senza che ciò possa dare all'Appaltatore motivo alcuno di fare eccezioni o domande di speciali compensi, avendo egli soltanto diritto al pagamento del lavoro eseguito, coi prezzi contrattuali stabiliti per le varie profondità da raggiungere.

E' vietato all'Appaltatore, sotto pena di demolire il già fatto, di por mano alle murature prima che la Direzione dei Lavori abbia verificato ed accettato i piani delle fondazioni.

I piani di fondazione dovranno essere generalmente orizzontali, ma per quelle opere che cadono sopra falde inclinate, dovranno, a richiesta della Direzione dei Lavori, essere disposti a gradini ed anche con determinate contropendenze.

Compiuta la muratura di fondazione, lo scavo che resta vuoto, dovrà essere diligentemente riempito e costipato, a cura e spese dell'Appaltatore, con le stesse materie scavate, sino al piano del terreno naturale primitivo.

Gli scavi per fondazione dovranno, quando occorra, essere solidamente puntellati e sbadacchiati con robuste armature, in modo da proteggere contro ogni pericolo gli operai, ed impedire ogni smottamento di materie durante l'esecuzione tanto degli scavi che delle murature.

L'Appaltatore è responsabile dei danni ai lavori, alle persone, alle proprietà pubbliche e private che potessero accadere per la mancanza o insufficienza di tali puntellamenti e sbadacchiature, alle quali deve provvedere di propria iniziativa, adottando anche tutte le altre precauzioni riconosciute necessarie, senza rifiutarsi per nessun pretesto di ottemperare alle prescrizioni che al riguardo le venissero impartite dalla Direzione dei Lavori.

Col procedere delle murature l'Appaltatore potrà recuperare i legnami costituenti le armature, sempreché non si tratti di armature formanti parte integrante dell'opera, da restare quindi in posto in proprietà della Stazione Appaltante; i legnami però, che a giudizio della Direzione dei Lavori, non potessero essere tolti senza pericolo o danno del lavoro, dovranno essere abbandonati negli scavi.

2. Se dagli scavi in genere e dagli scavi di fondazione, malgrado l'osservanza delle prescrizioni precedenti, l'Appaltatore, in caso di filtrazioni o acque sorgive, non potesse far defluire l'acqua naturalmente, è in facoltà

della Direzione dei Lavori di ordinare, secondo i casi, e quando lo riterrà opportuno, l'esecuzione degli scavi subacquei, oppure il prosciugamento.

Sono considerati come scavi subacquei soltanto quelli eseguiti in acqua a profondità maggiore di 20 cm sotto il livello costante a cui si stabiliscono le acque sorgive nei cavi, sia naturalmente, sia dopo un parziale prosciugamento ottenuto con macchine o con l'apertura di canali di drenaggio.

Il volume di scavo eseguito in acqua, sino ad una profondità non maggiore di 20 cm dal suo livello costante, verrà perciò considerato come scavo in presenza d'acqua, ma non come scavo subacqueo.

Quando la Direzione dei Lavori ordinasse il mantenimento degli scavi in asciutto, sia durante l'escavazione, sia durante l'esecuzione delle murature o di altre opere di fondazione, gli esaurimenti relativi verranno eseguiti in economia, e l'Appaltatore, se richiesto, avrà l'obbligo di fornire le macchine e gli operai necessari.

Per i prosciugamenti praticati durante la esecuzione delle murature, l'Appaltatore dovrà adottare tutti quegli accorgimenti atti ad evitare il dilavamento delle malte.

#### **Art. 4.6 RILEVATI E RINTERRI**

Per la formazione dei rilevati o per qualunque opera di rinterro, ovvero per riempire i vuoti tra le pareti dei cavi e le murature, o da addossare alle murature, e fino alle quote prescritte dalla Direzione dei Lavori, si impiegheranno in generale, nel rispetto delle norme vigenti relative tutela ambientale, salvo quanto segue, fino al loro totale esaurimento, tutte le materie provenienti dagli scavi di qualsiasi genere eseguiti per quel cantiere, in quanto disponibili ed adatte, a giudizio della Direzione dei Lavori, per la formazione dei rilevati.

Quando venissero a mancare in tutto o in parte i materiali di cui sopra, si preleveranno le materie occorrenti ovunque l'Appaltatore crederà di sua convenienza, purché i materiali siano riconosciuti idonei dalla Direzione dei Lavori.

Le terre, macinati e rocce da scavo, per la formazione di aree prative, sottofondi, rinterri, riempimenti, rimodellazioni e rilevati, conferiti in cantiere, devono rispettare le norme vigenti, i limiti previsti dalla Tabella 1 - Valori di concentrazione limite accettabili nel suolo e nel sottosuolo riferiti alla specifica destinazione d'uso dei siti da bonificare, colonna A (Siti ad uso Verde pubblico, privato e residenziale) e colonna B (Siti ad uso Commerciale ed Industriale) dell'Allegato 5 al Titolo V della Parte Quarta del D.Lgs. 152/2006 e s.m.i. e il D.M. 161/2012 "Regolamento recante la disciplina dell'utilizzazione delle terre e rocce da scavo".

Per i rilevati e i rinterri da addossarsi alle murature, si dovranno sempre impiegare materie sciolte, o ghiaiose, restando vietato in modo assoluto l'impiego di quelle argillose e, in generale, di tutte quelle che con l'assorbimento di acqua si rammoliscono e si gonfiano generando spinte.

Nella formazione dei suddetti rilevati, rinterri e riempimenti dovrà essere usata ogni diligenza perché la loro esecuzione proceda per strati orizzontali di eguale altezza, disponendo contemporaneamente le materie bene sminuzzate con la maggiore regolarità e precauzione, in modo da caricare uniformemente le murature su tutti i lati e da evitare le sfiancature che potrebbero derivare da un carico male distribuito.

Le materie trasportate in rilevato o rinterro con automezzi o carretti non potranno essere scaricate direttamente contro le murature o pareti di scavo, ma dovranno depositarsi in vicinanza dell'opera per essere riprese poi al momento della formazione dei suddetti rinterri.

Per tali movimenti di materie dovrà sempre provvedersi alla pilonatura delle materie stesse, da farsi secondo le prescrizioni che verranno indicate dalla Direzione dei Lavori.

E' vietato addossare terrapieni a murature di fresca costruzione.

Tutte le riparazioni o ricostruzioni che si rendessero necessarie per la mancata o imperfetta osservanza delle prescrizioni del presente articolo, saranno a completo carico dell'Appaltatore.

E' obbligo dell'Appaltatore, escluso qualsiasi compenso, di dare ai rilevati durante la loro costruzione, quelle maggiori dimensioni richieste dall'assestamento delle terre, affinché all'epoca del collaudo i rilevati eseguiti abbiano dimensioni non inferiori a quelle ordinate.

L'Appaltatore dovrà consegnare i rilevati con scarpate regolari e spianate, con cigli bene allineati e profilati e compiendo a sue spese, durante l'esecuzione dei lavori e fino al collaudo, gli occorrenti ricarichi o tagli, la ripresa e la sistemazione delle scarpate e l'espurgo dei fossi.

La superficie del terreno sulla quale dovranno elevarsi i terrapieni, sarà previamente scoticata ove occorra, e se inclinata sarà tagliata a gradoni con leggera pendenza verso monte.

#### **Art. 4.7 PARATIE O CASSERI**

Le paratie o casseri in legname occorrenti per le fondazioni debbono essere formati con pali o tavoloni o

palancole infissi nel suolo e con longarine o filagne di collegamento in uno o più ordini, a distanza conveniente della qualità e dimensioni che saranno prescritte. I tavoloni debbono essere battuti a perfetto contatto l'uno con l'altro; ogni palo o tavolone che si spezzi sotto la battitura, o che nella discesa devii dalla verticale, deve essere estratto e sostituito a cura ed a spese dell'Appaltatore; esso può essere reinserito regolarmente se ancora utilizzabile a giudizio della Direzione dei Lavori.

Le teste dei pali o dei tavoloni debbono essere muniti di adatte cerchiature in ferro per evitare le scheggiature e gli altri guasti che possono essere causati dai colpi di maglio. Le punte dei pali e dei tavoloni, preventivamente spianate, debbono essere munite di puntazze in ferro quando la Direzione dei Lavori lo giudichi necessario.

Le teste delle palancole debbono essere portate al livello delle longarine, recidendone la parte sporgente quando sia stata riconosciuta l'impossibilità di farle maggiormente penetrare nel terreno.

Quando le condizioni del sottosuolo lo permettono, i tavoloni o le palancole anziché infissi nel terreno, possono essere posti orizzontalmente sulla fronte dei pali verso lo scavo e debbono essere assicurati ai pali stessi mediante robusta ed abbondante chiodatura, in modo da formare una parete stagna e resistente.

#### **Art. 4.8 DEMOLIZIONI E RIMOZIONI**

Le demolizioni di murature, calcestruzzi, ecc., sia parziali che complete, devono essere eseguite con ordine e con le necessarie precauzioni, in modo da non danneggiare le residue murature, da prevenire qualsiasi infortunio agli addetti al lavoro e da evitare incomodi, danni collaterali o disturbo.

Rimane pertanto vietato di gettare dall'alto i materiali in genere, che invece devono essere trasportati o guidati in basso, e di sollevare polvere, per cui tanto le murature quanto i materiali di risulta dovranno essere opportunamente bagnati.

Nelle demolizioni e rimozioni l'Appaltatore deve inoltre provvedere alle eventuali necessarie puntellature per sostenere le parti che devono restare e disporre in modo da non deteriorare i materiali risultanti, i quali devono ancora potersi impiegare nei limiti concordati con la Direzione dei Lavori, sotto pena di rivalsa di danni a favore della Stazione Appaltante.

Le demolizioni dovranno limitarsi alle parti ed alle dimensioni prescritte. Quando, anche per mancanza di puntellamenti o di altre precauzioni, venissero demolite altre parti od oltrepassati i limiti fissati, saranno pure a cura e spese dell'Appaltatore, senza alcun compenso, ricostruite e rimesse in ripristino le parti indebitamente demolite.

Tutti i materiali riutilizzabili, a giudizio insindacabile della Direzione dei Lavori, devono essere opportunamente puliti, custoditi, trasportati ed ordinati nei luoghi di deposito che verranno indicati dalla direzione stessa, usando cautele per non danneggiarli sia nella pulizia, sia nel trasporto, sia nei loro assestamenti e per evitarne la dispersione.

Detti materiali restano tutti di proprietà della Stazione Appaltante, la quale potrà ordinare all'Appaltatore di impiegarli in tutto od in parte nei lavori appaltati.

I materiali di scarto provenienti dalle demolizioni e rimozioni devono sempre dall'Appaltatore essere trasportati fuori del cantiere nei punti indicati od alle pubbliche discariche.

#### **Art. 4.9 CALCESTRUZZI E CEMENTO ARMATO**

Gli impasti di conglomerato cementizio dovranno essere eseguiti in conformità con quanto previsto dal D.M. 14 gennaio 2008 e dalle relative norme vigenti.

Il calcestruzzo da impiegarsi per qualsiasi lavoro sarà messo in opera appena confezionato e disposto a strati orizzontali di altezza da 20 a 30 cm, su tutta l'estensione della parte di opera che si esegue ad un tempo, ben battuto e costipato, per modo che non resti alcun vano nello spazio che deve contenerlo e nella sua massa.

Quando il calcestruzzo sia da collocare in opera entro cavi molto stretti od a pozzo, esso dovrà essere calato nello scavo mediante secchi a ribaltamento.

Solo nel caso di scavi molto larghi, la Direzione dei Lavori potrà consentire che il calcestruzzo venga gettato liberamente, nel qual caso prima del conguagliamento e della battitura deve, per ogni strato di 30 cm d'altezza, essere ripreso dal fondo del cavo e rimpastato per rendere uniforme la miscela dei componenti.

Quando il calcestruzzo sia da calare sott'acqua, si dovranno impiegare tramogge, casse apribili o quegli altri mezzi d'immersione che la Direzione dei Lavori prescriverà, ed userà la diligenza necessaria ad impedire che, nel passare attraverso l'acqua, il calcestruzzo si dilavi con pregiudizio della sua consistenza.

Finito che sia il getto, e spianata con ogni diligenza la superficie superiore, il calcestruzzo dovrà essere lasciato assodare per tutto il tempo che la Direzione dei Lavori stimerà necessario.

Nell'esecuzione delle opere in cemento armato normale e precompresso l'Appaltatore dovrà attenersi strettamente a tutte le norme contenute nel D.P.R. 380/2001 e s.m.i., nel D.M. 14 gennaio 2008 e nella relativa normativa vigente.

Tutte le opere in cemento armato facenti parte dell'opera appaltata saranno eseguite in base ai calcoli di stabilità accompagnati da disegni esecutivi e da una relazione, che dovranno essere redatti e firmati da un tecnico libero professionista iscritto all'albo, e che l'Appaltatore dovrà presentare alla Direzione dei Lavori entro il termine che le verrà prescritto, attenendosi agli schemi e disegni facenti parte del progetto ed allegati al contratto o alle norme che le verranno impartite, a sua richiesta, all'atto della consegna dei lavori.

L'esame e verifica da parte della Direzione dei Lavori dei progetti delle varie strutture in cemento armato non esonera in alcun modo l'Appaltatore dalle responsabilità ad essa derivanti per legge e per le precise pattuizioni del contratto, restando contrattualmente stabilito che, malgrado i controlli di ogni genere eseguiti dalla Direzione dei Lavori nell'esclusivo interesse della Stazione Appaltante, l'Appaltatore stesso rimane unico e completo responsabile delle opere, sia per quanto ha rapporto con la loro progettazione e calcolo, che per la qualità dei materiali e la loro esecuzione; di conseguenza egli dovrà rispondere degli inconvenienti che avessero a verificarsi, di qualunque natura, importanza e conseguenza essi potessero risultare.

La responsabilità verrà invece lasciata piena e completa all'Appaltatore, anche per ciò che concerne forma, dimensioni e risultanze di calcoli, quando si tratti di appalti nei quali venga ammessa la presentazione da parte dell'Appaltatore del progetto esecutivo delle opere in cemento armato.

Tale responsabilità non cessa per effetto di revisioni o eventuali modifiche suggerite dalla Stazione Appaltante o dai suoi organi tecnici ed accettate dall'Appaltatore.

Avvenuto il disarmo, la superficie delle opere sarà regolarizzata con malta cementizia: l'applicazione si farà previa pulitura e lavatura delle superfici delle gettate e la malta dovrà essere ben conguagliata con cazzuola e fratazzo, con l'aggiunta di opportuno spolvero di cemento puro.

#### **Art. 4.10 OPERE IN FERRO**

Nei lavori in ferro, questo deve essere lavorato diligentemente con maestria, regolarità di forme e precisione di dimensioni, secondo i disegni che fornirà la Direzione dei Lavori con particolare attenzione nelle saldature e bollature. I fori saranno tutti eseguiti col trapano, le chiodature, ribattiture, ecc. dovranno essere perfette, senza sbavature; i tagli essere rifiniti a lima.

Saranno rigorosamente rifiutati tutti quei pezzi che presentino imperfezione od indizio d'imperfezione.

Ogni mezzo od opera completa in ferro dovrà essere fornita a piè d'opera colorita a minio.

Per ogni opera in ferro, a richiesta della Direzione dei Lavori, l'Appaltatore dovrà presentare il relativo modello, per la preventiva approvazione.

L'Appaltatore sarà in ogni caso obbligato a controllare gli ordinativi ed a rilevare sul posto le misure esatte delle diverse opere in ferro, essendo essa responsabile degli inconvenienti che potessero verificarsi per l'omissione di tale controllo.

In particolare si prescrive:

**a) Inferriate, cancellate, cancelli, ecc.** - Saranno costruiti a perfetta regola d'arte, secondo i tipi che verranno indicati all'atto esecutivo. Essi dovranno presentare tutti i regoli ben diritti, spianati ed in perfetta composizione. I tagli delle connessioni per i ferri incrociati mezzo a mezzo dovranno essere della massima precisione ed esattezza, ed il vuoto di uno dovrà esattamente corrispondere al pieno dell'altro, senza la minima ineguaglianza o discontinuità.

Le inferriate con regoli intrecciati ad occhio non presenteranno nei buchi, formati a fuoco, alcuna fessura. In ogni caso l'intreccio dei ferri dovrà essere diritto ed in parte dovrà essere munito di occhi, in modo che nessun elemento possa essere sfilato.

I telai saranno fissati ai ferri di orditura e saranno muniti di forti grappe ed arpioni, ben chiodati ai regoli di telaio: in numero, dimensioni e posizioni che verranno indicate.

**b) Infissi in ferro.** - Gli infissi per finestre, vetrate ed altro, potranno essere richiesti con profilati ferro-finestra o con ferri comuni profilati.

In tutti e due i casi dovranno essere simili al campione che potrà richiedere o fornire la Stazione Appaltante. Gli infissi potranno avere parte fissa od apribile, anche a vasistas, come richiesto; le chiusure saranno eseguite a ricupero ad asta rigida, con corsa inversa ed avranno il fermo inferiore e superiore. Il sistema di chiusura potrà essere a leva od a manopola a seconda di come sarà richiesto. Le cerniere dovranno essere a quattro maschiature in numero di due o tre per ciascuna partita dell'altezza non inferiore a 12 cm, con ghiande terminali.

Gli apparecchi di chiusura e di manovra in genere dovranno risultare bene equilibrati e non richiedere eccessivi sforzi per la chiusura.

Le manopole e le cerniere, se richiesto, saranno cromate.  
Le ante apribili dovranno essere munite di gocciolatoio.  
Le ferramenta di legno dovranno essere proporzionate alla robustezza dell'infisso stesso.

I manufatti in ferro, quali infissi di porte, finestre, vetrate, ecc. saranno collocati in opera fissandoli alle strutture di sostegno mediante, a seconda dei casi, grappe di ferro, ovvero viti assicurate a tasselli di legno od a controtelai debitamente murati.

Tanto durante la loro giacenza in cantiere, quanto durante il loro trasporto, sollevamento e collocamento in sito, l'Appaltatore dovrà curare che non abbiano a subire alcun guasto o lordura, proteggendoli convenientemente da urti, da schizzi di calce, tinta o vernice, ecc., con stuoie, coperture, parasigoli di fortuna, ecc.

Nel caso di infissi qualsiasi muniti di controtelaio, l'Appaltatore sarà tenuto ad eseguire il collocamento in opera anticipato, a murature rustiche, a richiesta della Direzione dei Lavori. Nell'esecuzione della posa in opera le grappe dovranno essere murate a calce o cemento, se ricadenti entro strutture murarie; fissate con piombo e battute a mazzuolo, se ricadenti entro pietre, marmi, ecc.

Sarà a carico dell'Appaltatore ogni opera accessoria occorrente per permettere il libero e perfetto movimento dell'infisso posto in opera (come scalpellamenti di piattabande, ecc.), come pure la verifica che gli infissi abbiano assunto l'esatta posizione richiesta, nonché l'eliminazione di qualsiasi imperfezione che venisse riscontrata, anche in seguito, sino al momento del collaudo.

Il montaggio in sito e collocamento dovrà essere eseguito da operai specializzati, con la massima esattezza, ritoccando opportunamente quegli elementi che non fossero a perfetto contatto reciproco e tenendo opportuno conto degli effetti delle variazioni termiche.

Dovrà tenersi presente infine che i materiali componenti le opere di grossa carpenteria, ecc., debbono essere tutti completamente recuperabili, senza guasti né perdite.

Nel caso di infissi di qualsiasi tipo muniti di controtelaio, l'Appaltatore avrà l'obbligo, a richiesta della Direzione dei Lavori, di eseguire il collocamento in opera anticipato, a murature rustiche.

Ciascun manufatto, prima dell'applicazione della prima mano d'olio cotto, dovrà essere sottoposto all'esame ed all'accettazione provvisoria della Direzione dei Lavori, la quale potrà rifiutare tutti quelli che fossero stati verniciati o coloriti senza tale accettazione.

## **CAPITOLO 5**

### **OPERE ELETTRICHE**

#### **Art 5.1**

#### **PRESCRIZIONI TECNICHE GENERALI**

##### **5.1.1) Requisiti di rispondenza a norme, leggi e regolamenti**

Gli impianti dovranno essere realizzati a regola d'arte come prescritto dall'art. 6, comma 1 del D.M. 22/01/2008, n. 37 e s.m.i. e secondo quanto previsto dal D.Lgs. n. 81/2008 e s.m.i. Saranno considerati a regola d'arte gli impianti realizzati in conformità alla vigente normativa e alle norme dell'UNI, del CEI o di altri Enti di normalizzazione appartenenti agli Stati membri dell'Unione europea o che sono parti contraenti dell'accordo sullo spazio economico europeo.

Le caratteristiche degli impianti stessi, nonché dei loro componenti, dovranno corrispondere alle norme di legge e di regolamento vigenti ed in particolare essere conformi:

- alle prescrizioni di Autorità Locali, comprese quelle dei VV.F.;
- alle prescrizioni e indicazioni dell'Azienda Distributrice dell'energia elettrica;
- alle prescrizioni e indicazioni dell'Azienda Fornitrice del Servizio Telefonico;
- alle Norme CEI (Comitato Elettrotecnico Italiano).

##### **5.1.2) Prescrizioni riguardanti i circuiti - Cavi e conduttori:**

###### **a) isolamento dei cavi:**

i cavi utilizzati nei sistemi di prima categoria dovranno essere adatti a tensione nominale verso terra e tensione nominale (Uo/U) non inferiori a 450/750V, simbolo di designazione 07. Quelli utilizzati nei

circuiti di segnalazione e comando dovranno essere adatti a tensioni nominali non inferiori a 300/500V, simbolo di designazione 05. Questi ultimi, se posati nello stesso tubo, condotto o canale con cavi previsti con tensioni nominali superiori, dovranno essere adatti alla tensione nominale maggiore;

**b) colori distintivi dei cavi:**

i conduttori impiegati nell'esecuzione degli impianti dovranno essere contraddistinti dalle colorazioni previste dalle vigenti tabelle di unificazione [CEI UNEL 00712, 00722, 00724, 00726, 00727](#) e [CEI EN 50334](#). In particolare i conduttori di neutro e protezione dovranno essere contraddistinti rispettivamente ed esclusivamente con il colore blu chiaro e con il bicolore giallo-verde. Per quanto riguarda i conduttori di fase, gli stessi dovranno essere contraddistinti in modo univoco per tutto l'impianto dai colori: nero, grigio (cenere) e marrone;

**c) sezioni minime e cadute di tensione ammesse:**

le sezioni dei conduttori calcolate in funzione della potenza impegnata e della lunghezza dei circuiti (affinché la caduta di tensione non superi il valore del 4% della tensione a vuoto) dovranno essere scelte tra quelle unificate. In ogni caso non dovranno essere superati i valori delle portate di corrente ammesse, per i diversi tipi di conduttori, dalle tabelle di unificazione [CEI UNEL 35024/1 ÷ 2](#).

Indipendentemente dai valori ricavati con le precedenti indicazioni, le sezioni minime ammesse sono:

- 0,75 mm<sup>2</sup> per circuiti di segnalazione e telecomando;
- 1,5 mm<sup>2</sup> per illuminazione di base, derivazione per prese a spina per altri apparecchi di illuminazione e per apparecchi con potenza unitaria inferiore o uguale a 2,2 kW;
- 2,5 mm<sup>2</sup> per derivazione con o senza prese a spina per utilizzatori con potenza unitaria superiore a 2,2 kW e inferiore o uguale a 3 kW;
- 4 mm<sup>2</sup> per montanti singoli e linee alimentanti singoli apparecchi utilizzatori con potenza nominale superiore a 3 kW;

**d) sezione minima dei conduttori neutri:**

la sezione del conduttore di neutro non dovrà essere inferiore a quella dei corrispondenti conduttori di fase. In circuiti polifasi con conduttori di fase aventi sezione superiore a 16 mm<sup>2</sup> se in rame od a 25 mm<sup>2</sup> se in alluminio, la sezione del conduttore di neutro potrà essere inferiore a quella dei conduttori di fase, col minimo tuttavia di 16 mm<sup>2</sup> (per conduttori in rame), purché siano soddisfatte le condizioni dell'art. 524.3 della norma [CEI 64-8/5](#).

**e) sezione dei conduttori di terra e protezione:**

la sezione dei conduttori di protezione, cioè dei conduttori che collegano all'impianto di terra le parti da proteggere contro i contatti indiretti, se costituiti dallo stesso materiale dei conduttori di fase, non dovrà essere inferiore a quella indicata nella tabella seguente, tratta dall'art. 543.1.2 della norma [CEI 64-8/5](#).

SEZIONE MINIMA DEL CONDUTTORE DI PROTEZIONE

Sezione del conduttore di fase dell'impianto S (mm <sup>2</sup> )	Sezione minima del conduttore di protezione Sp (mm <sup>2</sup> )
S ≤ 16	Sp = S
16 < S ≤ 35	Sp = 16
S > 35	Sp = S/2

In alternativa ai criteri sopra indicati sarà consentito il calcolo della sezione minima del conduttore di protezione mediante il metodo analitico indicato nell'art. 543.1.1 della norma [CEI 64-8/5](#).

**Sezione minima del conduttore di terra**

La sezione del conduttore di terra dovrà essere non inferiore a quella del conduttore di protezione (in accordo all'art. 543.1 CEI 64-8/5) con i minimi di seguito indicati tratti dall'art. 542.3.1 della norma [CEI 64-8/5](#):

Sezione minima (mm<sup>2</sup>)

- |   |                 |
|---|-----------------|
| - protetto contro la corrosione ma non meccanicamente | 16 (CU) 16 (FE) |
| - non protetto contro la corrosione                   | 25 (CU) 50 (FE) |

**5.1.3) Tubi Protettivi - Percorso tubazioni - Cassette di derivazione**

I conduttori, a meno che non si tratti di installazioni volanti, dovranno essere sempre protetti e salvaguardati meccanicamente.

Dette protezioni potranno essere: tubazioni, canalette porta cavi, passerelle, condotti o cunicoli ricavati nella struttura edile ecc. Negli impianti industriali, il tipo di installazione dovrà essere concordato di volta in volta con la Stazione Appaltante. Negli impianti in edifici civili e similari si dovranno rispettare le seguenti prescrizioni:

nell'impianto previsto per la realizzazione sotto traccia, i tubi protettivi dovranno essere in materiale

termoplastico serie leggera per i percorsi sotto intonaco, in acciaio smaltato a bordi saldati oppure in materiale termoplastico serie pesante per gli attraversamenti a pavimento;

il diametro interno dei tubi dovrà essere pari ad almeno 1,3 volte il diametro del cerchio circoscritto al fascio di cavi in esso contenuti. Tale coefficiente di maggiorazione dovrà essere aumentato a 1,5 quando i cavi siano del tipo sotto piombo o sotto guaina metallica; il diametro del tubo dovrà essere sufficientemente grande da permettere di sfilare e reinfilare i cavi in esso contenuti con facilità e senza che ne risultino danneggiati i cavi stessi o i tubi. Comunque il diametro interno non dovrà essere inferiore a 10 mm;

il tracciato dei tubi protettivi dovrà consentire un andamento rettilineo orizzontale (con minima pendenza per favorire lo scarico di eventuale condensa) o verticale. Le curve dovranno essere effettuate con raccordi o con piegature che non danneggino il tubo e non pregiudichino la sfilabilità dei cavi;

ad ogni brusca deviazione resa necessaria dalla struttura muraria dei locali, ad ogni derivazione da linea principale e secondaria e in ogni locale servito, la tubazione dovrà essere interrotta con cassette di derivazione;

le giunzioni dei conduttori dovranno essere eseguite nelle cassette di derivazione impiegando opportuni morsetti o morsettiere. Dette cassette dovranno essere costruite in modo che nelle condizioni di installazione non sia possibile introdurre corpi estranei, dovrà inoltre risultare agevole la dispersione di calore in esse prodotta. Il coperchio delle cassette dovrà offrire buone garanzie di fissaggio ed essere apribile solo con attrezzo;

i tubi protettivi dei montanti di impianti utilizzatori alimentati attraverso organi di misura centralizzati e le relative cassette di derivazione dovranno essere distinti per ogni montante. Sarà possibile utilizzare lo stesso tubo e le stesse cassette purché i montanti alimentino lo stesso complesso di locali e siano contrassegnati, per la loro individuazione, almeno in corrispondenza delle due estremità;

qualora si preveda l'esistenza, nello stesso locale, di circuiti appartenenti a sistemi elettrici diversi, questi dovranno essere protetti da tubi diversi e far capo a cassette separate. Tuttavia sarà possibile collocare i cavi nello stesso tubo e far capo alle stesse cassette, purché essi siano isolati per la tensione più elevata e le singole cassette siano internamente munite di diaframmi, non amovibili se non a mezzo di attrezzo, tra i morsetti destinati a serrare conduttori appartenenti a sistemi diversi.

Il numero dei cavi che potranno introdursi nei tubi è indicato nella tabella seguente:

NUMERO MASSIMO DI CAVI UNIPOLARI DA INTRODURRE IN TUBI PROTETTIVI  
(i numeri tra parentesi sono per i cavi di comando e segnalazione)

diam. e/diam.i mm	Sezione dei cavi cavetti in mm <sup>2</sup>								
	(0,5)	(0,75)	(1)	1,5	2,5	4	6	10	16
12/8,5	(4)	(4)	(2)						
14/10	(7)	(4)	(3)	2					
16/11,7			(4)	4	2				
20/15,5			(9)	7	4	4	2		
25/19,8			(12)	9	7	7	4	2	
32/26,4					12	9	7	7	3

I tubi protettivi dei conduttori elettrici collocati in cunicoli, ospitanti altre canalizzazioni, dovranno essere disposti in modo da non essere soggetti ad influenze dannose in relazione a sovrariscaldamenti, sgocciolamenti, formazione di condensa ecc. Non potranno inoltre collocarsi nelle stesse incassature montanti e colonne telefoniche o radiotelevisive. Nel vano degli ascensori o montacarichi non sarà consentita la messa in opera di conduttori o tubazioni di qualsiasi genere che non appartengano all'impianto dell'ascensore o del montacarichi stesso.

I circuiti degli impianti a tensione ridotta per "controllo ronda" e "antifurto", nonché quelli per impianti di traduzioni simultanee o di teletraduzioni simultanee, dovranno avere i conduttori in ogni caso sistemati in tubazioni soltanto di acciaio smaltato o tipo mannesman.



#### **5.1.4) Tubazioni per le costruzioni prefabbricate**

I tubi protettivi annegati nel calcestruzzo dovranno rispondere alle prescrizioni delle norme [CEI EN 61386-22](#).

Essi dovranno essere inseriti nelle scatole preferibilmente con l'uso di raccordi atti a garantire una perfetta tenuta. La posa dei raccordi dovrà essere eseguita con la massima cura in modo che non si creino strozzature. Allo stesso modo i tubi dovranno essere uniti tra loro per mezzo di appositi manicotti di giunzione.

La predisposizione dei tubi dovrà essere eseguita con tutti gli accorgimenti della buona tecnica in considerazione del fatto che alle pareti prefabbricate non potranno in genere apportarsi sostanziali modifiche né in fabbrica né in cantiere.

Le scatole da inserire nei getti di calcestruzzo dovranno avere caratteristiche tali da sopportare le sollecitazioni termiche e meccaniche che si presentino in tali condizioni. In particolare le scatole rettangolari porta apparecchi e le scatole per i quadretti elettrici dovranno essere costruite in modo che il loro fissaggio sui casseri avvenga con l'uso di rivetti, viti o magneti da inserire in apposite sedi ricavate sulla membrana anteriore della scatola stessa. Detta membrana dovrà garantire la non deformabilità delle scatole.

La serie di scatole proposta dovrà essere completa di tutti gli elementi necessari per la realizzazione degli impianti comprese le scatole di riserva conduttori necessarie per le discese alle tramezze che si monteranno in un secondo tempo a getti avvenuti.

#### **5.1.5) Posa di cavi elettrici isolati, sotto guaina, interrati**

Per l'interramento dei cavi elettrici si dovrà procedere nel modo seguente:

sul fondo dello scavo, sufficiente per la profondità di posa preventivamente concordata con la Direzione dei Lavori e privo di qualsiasi sporgenza o spigolo di roccia o di sassi, si dovrà costituire, in primo luogo, un letto di sabbia di fiume, vagliata e lavata, o di cava, vagliata, dello spessore di almeno 10 cm, sul quale si dovrà distendere poi il cavo (o i cavi) senza premere e senza farlo (farli) affondare artificialmente nella sabbia; si dovrà, quindi, stendere un altro strato di sabbia come sopra, dello spessore di almeno 5 cm, in corrispondenza della generatrice superiore del cavo (o dei cavi). Lo spessore finale complessivo della sabbia, pertanto, dovrà risultare di almeno cm 15, più il diametro del cavo (quello maggiore, avendo più cavi); sulla sabbia così posta in opera, si dovrà, infine, disporre una fila continua di mattoni pieni, bene accostati fra loro e con il lato maggiore secondo l'andamento del cavo (o dei cavi) se questo avrà il diametro (o questi comporranno una striscia) non superiore a cm 5 o al contrario in senso trasversale (generalmente con più cavi);

sistemati i mattoni, si dovrà procedere al reinterro dello scavo pigiando sino al limite del possibile e trasportando a rifiuto il materiale eccedente dall'iniziale scavo.

L'asse del cavo (o quello centrale di più cavi) dovrà ovviamente trovarsi in uno stesso piano verticale con l'asse della fila di mattoni.

Relativamente alla profondità di posa, il cavo (o i cavi) dovrà (dovranno) essere posto (o posti) sufficientemente al sicuro da possibili scavi di superficie, per riparazioni del manto stradale o cunette eventualmente soprastanti o per movimenti di terra nei tratti a prato o giardino.

Di massima sarà però osservata la profondità di almeno cm 50 ai sensi della norma [CEI 11-17](#).

Tutta la sabbia ed i mattoni occorrenti saranno forniti dall'Impresa aggiudicataria.

#### **5.1.6) Posa di cavi elettrici isolati, sotto guaina, in cunicoli praticabili**

I cavi saranno posati:

- entro scanalature esistenti sui piedritti nei cunicoli (appoggio continuo), all'uopo fatte predisporre dalla Stazione Appaltante;
- entro canalette di materiale idoneo, come cemento ecc. (appoggio egualmente continuo) tenute in sito da mensoline in piatto o profilato d'acciaio zincato o da mensoline di calcestruzzo armato;
- direttamente sui ganci, grappe, staffe o mensoline (appoggio discontinuo) in piatto o profilato d'acciaio zincato ovvero di materiali plastici resistenti all'umidità ovvero ancora su mensoline di calcestruzzo armato.

Dovendo disporre i cavi in più strati, dovrà essere assicurato un distanziamento fra strato e strato pari ad almeno una volta e mezzo il diametro del cavo maggiore nello strato sottostante con un minimo di cm 3, onde assicurare la libera circolazione dell'aria.

A questo riguardo l'Impresa aggiudicataria dovrà tempestivamente indicare le caratteristiche secondo cui dovranno essere dimensionate e conformate le eventuali canalette di cui sopra, mentre, se non diversamente prescritto dalla Stazione Appaltante, sarà a carico dell'Impresa aggiudicataria soddisfare tutto il fabbisogno di mensole, staffe, grappe e ganci di ogni altro tipo, i quali potranno anche formare rastrelliere di conveniente altezza.

Per il dimensionamento e i mezzi di fissaggio in opera (grappe murate, chiodi sparati ecc.) dovrà tenersi

conto del peso dei cavi da sostenere in rapporto al distanziamento dei supporti, che dovrà essere stabilito di massima intorno a cm 70.

In particolari casi, la Stazione Appaltante potrà preventivamente richiedere che le parti in acciaio debbano essere zincate a caldo.

I cavi dovranno essere provvisti di fascette distintive, in materiale inossidabile, distanziate ad intervalli di m 150-200.

#### **5.1.7) Posa di cavi elettrici isolati, sotto guaina, in tubazioni, interrate o non interrate, o in cunicoli non praticabili**

Per la posa in opera delle tubazioni a parete o a soffitto ecc., in cunicoli, intercapedini, sotterranei ecc. valgono le prescrizioni precedenti per la posa dei cavi in cunicoli praticabili, coi dovuti adattamenti.

Al contrario, per la posa interrata delle tubazioni, valgono le prescrizioni precedenti per l'interramento dei cavi elettrici, circa le modalità di scavo, la preparazione del fondo di posa (naturalmente senza la sabbia e senza la fila di mattoni), il reinterro ecc.

Le tubazioni dovranno risultare coi singoli tratti uniti tra loro o stretti da collari o flange, onde evitare discontinuità nella loro superficie interna.

Il diametro interno della tubazione dovrà essere in rapporto non inferiore ad 1,3 rispetto al diametro del cavo o del cerchio circoscrivente i cavi, sistemati a fascia.

Per l'infilaggio dei cavi, si dovranno avere adeguati pozzetti sulle tubazioni interrate ed apposite cassette sulle tubazioni non interrate.

Il distanziamento fra tali pozzetti e cassette sarà da stabilirsi in rapporto alla natura ed alla grandezza dei cavi da infilare. Tuttavia, per cavi in condizioni medie di scorrimento e grandezza, il distanziamento resta stabilito di massima:

- ogni m 30 circa se in rettilineo;
- ogni m 15 circa se con interposta una curva.

I cavi non dovranno subire curvature di raggio inferiori a 15 volte il loro diametro.

In sede di appalto, verrà precisato se spetti alla Stazione Appaltante la costituzione dei pozzetti o delle cassette. In tal caso, per il loro dimensionamento, formazione, raccordi ecc., l'Impresa aggiudicataria dovrà fornire tutte le indicazioni necessarie.

#### **5.1.8) Posa aerea di cavi elettrici isolati, non sotto guaina, o di conduttori elettrici nudi**

Per la posa aerea di cavi elettrici isolati non sotto guaina e di conduttori elettrici nudi dovranno osservarsi le relative norme CEI.

Se non diversamente specificato in sede di appalto, la fornitura di tutti i materiali e la loro messa in opera per la posa aerea in questione (pali di appoggio, mensole, isolatori, cavi, accessori ecc.) sarà di competenza dell'Impresa aggiudicataria.

Tutti i rapporti con terzi (istituzioni di servitù di elettrodotto, di appoggio, di attraversamento ecc.), saranno di competenza esclusiva ed a carico della Stazione Appaltante, in conformità di quanto disposto al riguardo dal Testo Unico di leggi sulle Acque e sugli Impianti Elettrici, di cui al R.D. 1775/1933 e s.m.i.

#### **5.1.9) Posa aerea di cavi elettrici, isolati, sotto guaina, autoportanti o sospesi a corde portanti**

Saranno ammessi a tale sistema di posa unicamente cavi destinati a sopportare tensioni di esercizio non superiori a 1.000 V, isolati in conformità, salvo ove trattasi di cavi per alimentazione di circuiti per illuminazione in serie o per alimentazione di tubi fluorescenti, alimentazioni per le quali il limite massimo della tensione ammessa sarà considerato di 6.000 Volt.

Con tali limitazioni d'impiego potranno aversi:

- cavi autoportanti a fascio con isolamento a base di polietilene reticolato per linee aeree a corrente alternata secondo le norme [CEI 20-58](#);
- cavi con treccia in acciaio di supporto incorporata nella stessa guaina isolante;
- cavi sospesi a treccia indipendente in acciaio zincato (cosiddetta sospensione "americana") a mezzo di fibbie o ganci di sospensione, opportunamente scelti fra i tipi commerciali, intervallati non più di cm 40.

Per entrambi i casi si impiegheranno collari e mensole di ammarro, opportunamente scelti fra i tipi commerciali, per la tenuta dei cavi sui sostegni, tramite le predette trecce di acciaio.

Anche per la posa aerea dei cavi elettrici, isolati, sotto guaina, vale integralmente quanto previsto al comma "*Posa aerea di cavi elettrici, isolati, non sotto guaina, o di conduttori elettrici nudi*".

#### **5.1.10) Protezione contro i contatti indiretti**

Dovranno essere protette contro i contatti indiretti tutte le parti metalliche accessibili dell'impianto elettrico e degli apparecchi utilizzatori, normalmente non in tensione ma che, per cedimento dell'isolamento principale o per altre cause accidentali, potrebbero trovarsi sotto tensione (masse).

Per la protezione contro i contatti indiretti, ogni impianto elettrico utilizzatore o raggruppamento di impianti contenuti in uno stesso edificio e nelle sue dipendenze (quali portinerie distaccate e simili), dovrà avere un proprio impianto di terra.

A tale impianto di terra dovranno essere collegati tutti i sistemi di tubazioni metalliche accessibili destinati ad adduzione, distribuzione e scarico delle acque, nonché tutte le masse metalliche accessibili di notevole estensione esistenti nell'area dell'impianto elettrico utilizzatore stesso.

### **Impianto di messa a terra e sistemi di protezione contro i contatti indiretti**

#### ***Elementi di un impianto di terra***

Per ogni edificio contenente impianti elettrici dovrà essere opportunamente previsto, in sede di costruzione, un proprio impianto di messa a terra (impianto di terra locale) che dovrà soddisfare le prescrizioni delle vigenti norme CEI 64-8/1 ÷ 7 e 64-12. Tale impianto dovrà essere realizzato in modo da poter effettuare le verifiche periodiche di efficienza e comprende:

- a) il dispersore (o i dispersori) di terra, costituito da uno o più elementi metallici posti in intimo contatto con il terreno e che realizza il collegamento elettrico con la terra (norma CEI 64-8/5);
- b) il conduttore di terra, non in intimo contatto con il terreno destinato a collegare i dispersori fra di loro e al collettore (o nodo) principale di terra. I conduttori parzialmente interrati e non isolati dal terreno dovranno essere considerati a tutti gli effetti dispersori per la parte interrata e conduttori di terra per la parte non interrata o comunque isolata dal terreno (norma CEI 64-8/5);
- c) il conduttore di protezione, parte del collettore di terra, arriverà in ogni impianto e dovrà essere collegato a tutte le prese a spina (destinate ad alimentare utilizzatori per i quali sia prevista la protezione contro i contatti indiretti mediante messa a terra) o direttamente alle masse di tutti gli apparecchi da proteggere, compresi gli apparecchi di illuminazione con parti metalliche comunque accessibili. E' vietato l'impiego di conduttori di protezione non protetti meccanicamente con sezione inferiore a 4 mm<sup>2</sup>. Nei sistemi TT (cioè nei sistemi in cui le masse sono collegate ad un impianto di terra elettricamente indipendente da quello del collegamento a terra del sistema elettrico) il conduttore di neutro non potrà essere utilizzato come conduttore di protezione;
- d) il collettore (o nodo) principale di terra nel quale confluiranno i conduttori di terra, di protezione, di equipotenzialità ed eventualmente di neutro, in caso di sistemi TN, in cui il conduttore di neutro avrà anche la funzione di conduttore di protezione (norma CEI 64-8/5);
- e) il conduttore equipotenziale, avente lo scopo di assicurare l'equipotenzialità fra le masse e/o le masse estranee ovvero le parti conduttrici, non facenti parte dell'impianto elettrico, suscettibili di introdurre il potenziale di terra (norma CEI 64-8/5).

#### ***Protezioni contro i contatti diretti in ambienti pericolosi***

Negli ambienti in cui il pericolo di elettrocuzione sia maggiore, per condizioni ambientali (umidità) o per particolari utilizzatori elettrici usati (apparecchi portatili, tagliaerba ecc.), come per esempio cantine, garage, portici, giardini ecc., le prese a spina dovranno essere alimentate come prescritto per la zona 3 dei bagni.

#### **5.1.11 Coordinamento dell'impianto di terra con dispositivi di interruzione**

Una volta realizzato l'impianto di messa a terra, la protezione contro i contatti indiretti potrà essere realizzata con uno dei seguenti sistemi:

- a) coordinamento fra impianto di messa a terra e protezione di massima corrente. Questo tipo di protezione richiede l'installazione di un impianto di terra coordinato con un interruttore con relè magnetotermico, in modo che risulti soddisfatta la seguente relazione:

$$R_t \leq 50/I_s$$

dove  $R_t$  è il valore in Ohm della resistenza dell'impianto di terra nelle condizioni più sfavorevoli e  $I_s$  è il più elevato tra i valori in ampere della corrente di intervento in 5 s del dispositivo di protezione; ove l'impianto comprenda più derivazioni protette dai dispositivi con correnti di intervento diverse, deve essere considerata la corrente di intervento più elevata;

- b) coordinamento fra impianto di messa a terra e interruttori differenziali. Questo tipo di protezione richiede l'installazione di un impianto di terra coordinato con un interruttore con relè differenziale che assicuri l'apertura dei circuiti da proteggere non appena eventuali correnti di guasto creino situazioni di pericolo. Affinché detto coordinamento sia efficiente dovrà essere osservata la seguente relazione:

$$R_t \leq 50/I_d$$

dove  $R_d$  è il valore in Ohm della resistenza dell'impianto di terra nelle condizioni più sfavorevoli e  $I_d$  il più elevato fra i valori in ampere delle correnti differenziali nominali di intervento delle protezioni differenziali poste a protezione dei singoli impianti utilizzatori.

Negli impianti di tipo TT, alimentati direttamente in bassa tensione dalla Società Distributrice, la soluzione più affidabile ed in certi casi l'unica che si possa attuare è quella con gli interruttori differenziali che consentono la presenza di un certo margine di sicurezza a copertura degli inevitabili aumenti del valore di  $R_t$  durante la vita dell'impianto.

### 5.1.12) Protezione mediante doppio isolamento

In alternativa al coordinamento fra impianto di messa a terra e dispositivi di protezione attiva, la protezione contro i contatti indiretti potrà essere realizzata adottando macchine e apparecchi con isolamento doppio o rinforzato per costruzione o installazione, apparecchi di Classe II.

In uno stesso impianto la protezione con apparecchi di Classe II potrà coesistere con la protezione mediante messa a terra; tuttavia è vietato collegare intenzionalmente a terra le parti metalliche accessibili delle macchine, degli apparecchi e delle altre parti dell'impianto di Classe II.

### 5.1.13) Protezione delle condutture elettriche

I conduttori che costituiscono gli impianti dovranno essere protetti contro le sovracorrenti causate da sovraccarichi o da corto circuiti.

La protezione contro i sovraccarichi dovrà essere effettuata in ottemperanza alle prescrizioni delle norme [CEI 64-8/1 ÷ 7](#).

In particolare i conduttori dovranno essere scelti in modo che la loro portata ( $I_z$ ) sia superiore o almeno uguale alla corrente di impiego ( $I_b$ ) (valore di corrente calcolato in funzione della massima potenza da trasmettere in regime permanente). Gli interruttori automatici magnetotermici da installare a loro protezione dovranno avere una corrente nominale ( $I_n$ ) compresa fra la corrente di impiego del conduttore ( $I_b$ ) e la sua portata nominale ( $I_z$ ) ed una corrente di funzionamento ( $I_f$ ) minore o uguale a 1,45 volte la portata ( $I_z$ ).

In tutti i casi dovranno essere soddisfatte le seguenti relazioni:

$$I_b \leq I_n \leq I_z \qquad I_f \leq 1,45 I_z$$

La seconda delle due disuguaglianze sopra indicate sarà automaticamente soddisfatta nel caso di impiego di interruttori automatici conformi alle norme [CEI EN 60898-1](#) e [CEI EN 60947-2](#).

Gli interruttori automatici magnetotermici dovranno interrompere le correnti di corto circuito che possano verificarsi nell'impianto in tempi sufficientemente brevi per garantire che nel conduttore protetto non si raggiungano temperature pericolose secondo la relazione

$$I_q \leq K_s^2 \text{ (norme } \text{CEI 64-8/1 ÷ 7).}$$

Essi dovranno avere un potere di interruzione almeno uguale alla corrente di corto circuito presunta nel punto di installazione.

Sarà consentito l'impiego di un dispositivo di protezione con potere di interruzione inferiore a condizione che a monte vi sia un altro dispositivo avente il necessario potere di interruzione (norme [CEI 64-8/1 ÷ 7](#)).

In questo caso le caratteristiche dei 2 dispositivi dovranno essere coordinate in modo che l'energia specifica passante  $I^2t$  lasciata passare dal dispositivo a monte non risulti superiore a quella che potrà essere sopportata senza danno dal dispositivo a valle e dalle condutture protette.

In mancanza di specifiche indicazioni sul valore della corrente di cortocircuito, si presume che il potere di interruzione richiesto nel punto iniziale dell'impianto non sia inferiore a:

- 3.000 A nel caso di impianti monofasi;
- 4.500 A nel caso di impianti trifasi.

#### ***Protezione di circuiti particolari***

Protezioni di circuiti particolari:

- a) dovranno essere protette singolarmente le derivazioni all'esterno;
- b) dovranno essere protette singolarmente le derivazioni installate in ambienti speciali, eccezione fatta per quelli umidi;
- c) dovranno essere protetti singolarmente i motori di potenza superiore a 0,5 kW;
- d) dovranno essere protette singolarmente le prese a spina per l'alimentazione degli apparecchi in uso nei locali per chirurgia e nei locali per sorveglianza o cura intensiva ([CEI 64-8/7](#)).

### 5.1.14) Coordinamento con le opere di specializzazione edile e delle altre non facenti parte del ramo d'arte dell'impresa appaltatrice

Per le opere, lavori, o predisposizioni di specializzazione edile e di altre non facenti parte del ramo d'arte dell'Appaltatore, contemplate nel presente Capitolato Speciale d'Appalto ed escluse dall'appalto, le cui caratteristiche esecutive siano subordinate ad esigenze dimensionali o funzionali degli impianti oggetto dell'appalto, è fatto obbligo all'Appaltatore di render note tempestivamente alla Stazione Appaltante le anzidette esigenze, onde la stessa Stazione Appaltante possa disporre di conseguenza.

### **5.1.15) Materiali di rispetto**

La scorta di materiali di rispetto non è considerata per le utenze di appartamenti privati. Per altre utenze, vengono date, a titolo esemplificativo, le seguenti indicazioni:

- fusibili con cartuccia a fusione chiusa, per i quali dovrà essere prevista, come minimo, una scorta pari al 20% di quelli in opera;
- bobine di automatismi, per le quali dovrà essere prevista una scorta pari al 10% di quelle in opera, con minimo almeno di una unità;
- una terna di chiavi per ogni serratura di eventuali armadi;
- lampadine per segnalazioni; di esse dovrà essere prevista una scorta pari al 10% di ogni tipo di quelle in opera.

### **5.1.16) Protezione dalle scariche atmosferiche**

#### ***Generalità***

La Stazione Appaltante preciserà se negli edifici, ove debbano installarsi gli impianti elettrici oggetto dell'appalto, dovrà essere prevista anche la sistemazione di parafulmini per la protezione dalle scariche atmosferiche.

In tal caso l'impianto di protezione contro i fulmini dovrà essere realizzato in conformità al D.M. 22/01/2008, n. 37 e s.m.i., al D.P.R. 462/2001 ed alle norme [CEI EN 62305-1/4](#).

In particolare i criteri per la progettazione, l'installazione e la manutenzione delle misure di protezione contro i fulmini sono considerati in due gruppi separati:

- il primo gruppo, relativo alle misure di protezione atte a ridurre il rischio sia di danno materiale che di pericolo per le persone, è riportato nella norma CEI EN 62305-3;
- il secondo gruppo, relativo alle misure di protezione atte a ridurre i guasti di impianti elettrici ed elettronici presenti nella struttura, è riportato nella norma CEI EN 62305-4.

### **5.1.17) Protezione da sovratensioni per fulminazione indiretta e di manovra**

#### **a) Protezione d'impianto**

Al fine di proteggere l'impianto e le apparecchiature elettriche ed elettroniche ad esso collegate, contro le sovratensioni di origine atmosferica (fulminazione indiretta) e le sovratensioni transitorie di manovra e limitare scatti intempestivi degli interruttori differenziali, all'inizio dell'impianto dovrà essere installato un limitatore di sovratensioni in conformità alla normativa tecnica vigente.

#### **b) Protezione d'utenza**

Per la protezione di particolari utenze molto sensibili alle sovratensioni, quali ad esempio computer video terminali, registratori di cassa, centraline elettroniche in genere e dispositivi elettronici a memoria programmabile, le prese di corrente dedicate alla loro inserzione nell'impianto dovranno essere alimentate attraverso un dispositivo limitatore di sovratensione in aggiunta al dispositivo di cui al punto a). Detto dispositivo dovrà essere componibile con le prese ed essere montabile a scatto sulla stessa armatura e poter essere installato nelle normali scatole di incasso.

### **5.1.18) Protezione contro i radiodisturbi**

#### **a) Protezione bidirezionale di impianto**

Per evitare che attraverso la rete di alimentazione, sorgenti di disturbo quali ad esempio motori elettrici a spazzola, utensili a motore, variatori di luminosità ecc., convogliano disturbi che superano i limiti previsti dal D.M. 10 aprile 1984 e s.m.i. in materia di prevenzione ed eliminazione dei disturbi alle radiotrasmissioni e radioricezioni, l'impianto elettrico dovrà essere disaccoppiato in modo bidirezionale a mezzo di opportuni filtri.

Detti dispositivi dovranno essere modulari e componibili con dimensioni del modulo base 17,5X45X53 mm ed avere il dispositivo di fissaggio a scatto incorporato per profilato unificato.

Le caratteristiche di attenuazione dovranno essere almeno comprese tra 20 dB a 100 kHz e 60 dB a 30 MHz.

#### **b) Protezione unidirezionale di utenza**

Per la protezione delle apparecchiature di radiotrasmissione e radioricezione e dei dispositivi elettronici a memoria programmabile, dai disturbi generati all'interno degli impianti e da quelli captati via etere, sarà necessario installare un filtro di opportune caratteristiche in aggiunta al filtro di cui al punto a) il più vicino possibile alla presa di corrente da cui sono alimentati.

##### *1) Utenze monofasi di bassa potenza*

Questi filtri dovranno essere componibili con le prese di corrente ed essere montabili a scatto sulla stessa armatura e poter essere installati nelle normali scatole da incasso.

Le caratteristiche di attenuazione dovranno essere almeno comprese tra 35 dB a 100 kHz e 40 dB a 30 MHz.

##### *2) Utenze monofasi e trifasi di media potenza*

Per la protezione di queste utenze sarà necessario installare i filtri descritti al punto a) il più vicino possibile

all'apparecchiatura da proteggere.

#### **5.1.19) Stabilizzazione della tensione**

La Stazione Appaltante, in base anche a possibili indicazioni da parte dell'Azienda elettrica distributrice, preciserà se dovrà essere prevista una stabilizzazione della tensione a mezzo di apparecchi stabilizzatori regolatori, indicando, in tal caso, se tale stabilizzazione dovrà essere prevista per tutto l'impianto o solo per circuiti da precisarsi, ovvero soltanto in corrispondenza di qualche singolo utilizzatore, anch'esso da precisarsi.

#### **5.1.20) Maggiorazioni dimensionali rispetto ai valori minori consentiti dalle norme CEI e di legge**

Ad ogni effetto, si precisa che maggiorazioni dimensionali, in qualche caso fissate dal presente Capitolato Speciale tipo, rispetto ai valori minori consentiti dalle norme CEI o di legge, saranno adottate per consentire possibili futuri limitati incrementi delle utilizzazioni, non implicanti tuttavia veri e propri ampliamenti degli impianti.

# **CAPITOLO 6**

## **OPERE EDILI**

### **Art. 6.1**

#### **MODO DI ESECUZIONE DI OGNI CATEGORIA DI LAVORO -LAVORI EDILI**

##### **6.1.1) SCAVI IN GENERE**

Gli scavi in genere per qualsiasi lavoro, a mano o con mezzi meccanici, dovranno essere eseguiti secondo i disegni di progetto e la relazione geologica e geotecnica di cui alle norme tecniche vigenti, nonché secondo le particolari prescrizioni che saranno date all'atto esecutivo dalla Direzione dei Lavori.

Nell'esecuzione degli scavi in genere l'Appaltatore dovrà procedere in modo da impedire scoscendimenti e franamenti, restando esso, oltretutto totalmente responsabile di eventuali danni alle persone ed alle opere, altresì obbligato a provvedere a suo carico e spese alla rimozione delle materie franate.

L'Appaltatore dovrà, inoltre, provvedere a sue spese affinché le acque scorrenti alla superficie del terreno siano deviate in modo che non abbiano a riversarsi negli scavi.

Le materie provenienti dagli scavi, ove non siano utilizzabili o non ritenute adatte (a giudizio insindacabile della Direzione dei Lavori) ad altro impiego nei lavori, dovranno essere portate fuori della sede del cantiere, alle pubbliche discariche ovvero su aree che l'Appaltatore dovrà provvedere a rendere disponibili a sua cura e spese.

Qualora le materie provenienti dagli scavi debbano essere successivamente utilizzate, il loro utilizzo e/o deposito temporaneo avverrà nel rispetto delle disposizioni del D.Lgs. n. 152/2006 e s.m.i. e del D.M. n. 161/2012 "Regolamento recante la disciplina dell'utilizzazione delle terre e rocce da scavo". In ogni caso le materie depositate non dovranno essere di intralcio o danno ai lavori, alle proprietà pubbliche o private ed al libero deflusso delle acque scorrenti in superficie.

La Direzione dei Lavori potrà fare asportare, a spese dell'Appaltatore, le materie depositate in contravvenzione alle precedenti disposizioni.

Qualora i materiali siano ceduti all'Appaltatore, si applicano le disposizioni di legge.

L'appaltatore deve trasportarli e regolarmente accatastarli nel luogo stabilito negli atti contrattuali, intendendosi di ciò compensato coi prezzi degli scavi e delle demolizioni relative.

Qualora gli atti contrattuali prevedano la cessione di detti materiali all'Appaltatore, il prezzo ad essi convenzionalmente attribuito deve essere dedotto dall'importo netto dei lavori, salvo che la deduzione non sia stata già fatta nella determinazione dei prezzi.

##### **6.1.2) SCAVI DI SBANCAMENTO**

Per scavi di sbancamento o sterri andanti s'intendono quelli occorrenti per lo spianamento o sistemazione del terreno su cui dovranno sorgere le costruzioni, per tagli di terrapieni, per la formazione di cortili, giardini, scantinati, piani di appoggio per platee di fondazione, vespai, rampe incassate o trincee stradali, ecc., e in generale tutti quelli eseguiti a sezione aperta su vasta superficie ove sia possibile l'allontanamento delle materie di scavo evitandone il sollevamento, sia pure con la formazione di rampe provvisorie ecc.

Saranno pertanto considerati scavi di sbancamento anche quelli che si trovano al di sotto del piano di campagna o del piano stradale di progetto (se inferiore al primo), quando gli scavi rivestano i caratteri sopra accennati, poiché per scavi di fondazione in generale si intendono quelli incassati ed a sezione ristretta.

##### **6.1.3) SCAVI DI FONDAZIONE O IN TRINCEA**

Per scavi di fondazione in generale si intendono quelli incassati ed a sezione ristretta necessari per dar luogo ai muri o pilastri di fondazione propriamente detti.

In ogni caso saranno considerati come gli scavi di fondazione quelli per dar luogo alle fogne, condutture, fossi e cunette.

Qualunque sia la natura e la qualità del terreno, gli scavi per fondazione, dovranno essere spinti fino alla profondità che dalla Direzione dei Lavori verrà ordinata all'atto della loro esecuzione. Le profondità, che si trovano indicate nei disegni, sono perciò di stima preliminare e la Stazione Appaltante si riserva piena facoltà di

variarle nella misura che reputerà più conveniente, senza che ciò possa dare all'Appaltatore motivo alcuno di fare eccezioni o domande di speciali compensi, avendo egli soltanto diritto al pagamento del lavoro eseguito, coi prezzi contrattuali stabiliti per le varie profondità da raggiungere. E' vietato all'Appaltatore, sotto pena di demolire il già fatto, di porre mano alle murature o ai getti prima che la Direzione dei Lavori abbia verificato ed accettato i piani delle fondazioni.

I piani di fondazione dovranno essere generalmente orizzontali, ma per quelle opere che cadono sopra falde inclinate, dovranno, a richiesta della Direzione dei Lavori, essere disposti a gradini ed anche con determinate contropendenze.

Compiuta la muratura di fondazione, lo scavo che resta vuoto, dovrà essere diligentemente riempito e costipato, a cura e spese dell'Appaltatore, con le stesse materie scavate, sino al piano del terreno naturale primitivo.

Gli scavi per fondazione dovranno, quando occorra, essere solidamente puntellati e sbadacchiati con robuste armature, in modo da proteggere contro ogni pericolo gli operai, ed impedire ogni smottamento di materie durante l'esecuzione tanto degli scavi che delle murature.

L'Appaltatore è responsabile dei danni ai lavori, alle persone, alle proprietà pubbliche e private che potessero accadere per la mancanza o insufficienza di tali puntellazioni e sbadacchiature, alle quali egli deve provvedere di propria iniziativa, adottando anche tutte le altre precauzioni riconosciute necessarie, senza rifiutarsi per nessun pretesto di ottemperare alle prescrizioni che al riguardo gli venissero impartite dalla Direzione dei Lavori.

Col procedere delle murature l'Appaltatore potrà recuperare i legnami costituenti le armature, sempreché non si tratti di armature formanti parte integrante dell'opera, da restare quindi in posto in proprietà della Stazione Appaltante; i legnami però, che a giudizio della Direzione dei Lavori, non potessero essere tolti senza pericolo o danno del lavoro, dovranno essere abbandonati negli scavi.

#### **6.1.4) OPERE DI IMPERMEABILIZZAZIONE**

Si intendono per opere di impermeabilizzazione quelle che servono a limitare (o ridurre entro valori prefissati) il passaggio di acqua (sotto forma liquida o gassosa) attraverso una parte dell'edificio (pareti, fondazioni, pavimenti controterra, ecc.) o comunque lo scambio igrometrico tra ambienti.

Esse si dividono in:

- impermeabilizzazioni costituite da strati continui (o discontinui) di prodotti;
- impermeabilizzazioni realizzate mediante la formazione di intercapedini ventilate.

Le impermeabilizzazioni, si intendono suddivise nelle seguenti categorie:

- a) impermeabilizzazioni di coperture continue o discontinue;
- b) impermeabilizzazioni di pavimentazioni;
- c) impermeabilizzazioni di opere interrato;
- d) impermeabilizzazioni di elementi verticali (non risalita d'acqua).

Per la realizzazione delle diverse categorie si utilizzeranno i materiali e le modalità indicate negli altri documenti progettuali; ove non siano specificate in dettaglio nel progetto od a suo completamento si rispetteranno le prescrizioni seguenti:

- 1) per le impermeabilizzazioni di coperture, vedere gli articoli "*Esecuzione di Coperture Continue (Piane)*" e "*Esecuzione di Coperture Discontinue (a Falda)*".
- 2) per le impermeabilizzazioni di pavimentazioni, vedere l'articolo "*Esecuzione delle Pavimentazioni*".
- 3) per la impermeabilizzazione di opere interrato valgono le prescrizioni seguenti:
  - a) per le soluzioni che adottino membrane in foglio o rotolo si sceglieranno i prodotti che per resistenza meccanica a trazione, agli urti ed alla lacerazione meglio si prestano a sopportare l'azione del materiale di reinterro (che comunque dovrà essere ricollocato con le dovute cautele) le resistenze predette potranno essere raggiunte mediante strati complementari e/o di protezione ed essere completate da soluzioni adeguate per ridurre entro limiti accettabili, le azioni di insetti, muffe, radici e sostanze chimiche presenti nel terreno.  
Inoltre durante la realizzazione si curerà che i risvolti, punti di passaggio di tubazioni, ecc. siano accuratamente eseguiti onde evitare sollecitazioni localizzate o provocare distacchi e punti di infiltrazione;
  - b) per le soluzioni che adottano prodotti rigidi in lastre, fogli sagomati e similari (con la formazione di interspazi per la circolazione di aria) si opererà, come indicato nel comma a) circa la resistenza meccanica. Per le soluzioni ai bordi e nei punti di attraversamento di tubi, ecc. si eseguirà con cura la soluzione adottata in modo da non costituire punti di infiltrazione e di debole resistenza meccanica;
  - c) per le soluzioni che adottano intercapedini di aria si curerà la realizzazione della parete più esterna (a



contatto con il terreno) in modo da avere continuità ed adeguata resistenza meccanica. Al fondo dell'intercapedine si formeranno opportuni drenaggi dell'acqua che limitino il fenomeno di risalita capillare nella parete protetta;

- d) per le soluzioni che adottano prodotti applicati fluidi od in pasta si sceglieranno prodotti che possiedano caratteristiche di impermeabilità ed anche di resistenza meccanica (urti, abrasioni, lacerazioni). Le resistenze predette potranno essere raggiunte mediante strati complementari e/o di protezione ed essere completate da soluzioni adeguate per ottenere valori accettabili di resistenza ad agenti biologici quali radici, insetti, muffe, ecc. nonché di resistenza alle possibili sostanze chimiche presenti nel terreno.

Durante l'esecuzione si curerà la corretta esecuzione di risvolti e dei bordi, nonché dei punti particolari quali passaggi di tubazioni, ecc. in modo da evitare possibili zone di infiltrazione e/o distacco. La preparazione del fondo, l'eventuale preparazione del prodotto (miscelazioni, ecc.), le modalità di applicazione, ivi comprese le condizioni ambientali (temperatura ed umidità), e quelle di sicurezza saranno quelle indicate dal Produttore nella sua documentazione tecnica ed accettate dalla Direzione dei Lavori.

- 4) Per le impermeabilizzazioni di elementi verticali (con risalita d'acqua) si eseguiranno strati impermeabili (o drenanti) che impediscano o riducano al minimo il passaggio di acqua per capillarità, ecc. Gli strati si eseguiranno con fogli, prodotti spalmati, malte speciali, ecc., curandone la continuità e la collocazione corretta nell'elemento.

L'utilizzo di estrattori di umidità per murature, malte speciali ed altri prodotti simili, sarà ammesso solo con prodotti di provata efficacia ed osservando scrupolosamente le indicazioni del progetto e del produttore per la loro realizzazione.

La Direzione dei Lavori per la realizzazione delle opere di impermeabilizzazione opererà come segue:

- a) Nel corso dell'esecuzione dei lavori, con riferimento ai tempi ed alle procedure, verificherà via via che i materiali impiegati e le tecniche di posa siano effettivamente quelle prescritte ed inoltre, almeno per gli strati più significativi, verificherà che il risultato finale sia coerente con le prescrizioni di progetto e comunque con la funzione attribuita all'elemento o strato considerato.

In particolare verificherà i collegamenti tra gli strati, la realizzazione di giunti/sovrapposizioni dei singoli prodotti costituenti uno strato, l'esecuzione accurata dei bordi e dei punti particolari ove sono richieste lavorazioni in sito. Per quanto applicabili verificherà con semplici metodi da cantiere le resistenze meccaniche (punzonamenti, resistenza a flessione, ecc.) la impermeabilità dello strato di tenuta all'acqua, le continuità (o discontinuità) degli strati, ecc.

- b) A conclusione dell'opera eseguirà prove (anche solo localizzate) per verificare le resistenze ad azioni meccaniche localizzate, la interconnessione e compatibilità con altre parti dell'edificio e con eventuali opere di completamento.

Avrà cura di far aggiornare e raccogliere i disegni costruttivi unitamente alla descrizione e/o schede tecniche dei prodotti impiegati (specialmente quelli non visibili ad opera ultimata) e le prescrizioni attinenti la successiva manutenzione.

### **6.1.5) RILEVATI E RINTERRI**

Per la formazione dei rilevati o per qualunque opera di rinterro, ovvero per riempire i vuoti tra le pareti degli scavi e le murature, o da addossare alle murature, e fino alle quote prescritte dalla Direzione dei Lavori, si impiegheranno in generale, nel rispetto delle norme vigenti relative tutela ambientale e salvo quanto segue, fino al loro totale esaurimento, tutte le materie provenienti dagli scavi di qualsiasi genere eseguiti per quel cantiere, in quanto disponibili ed adatte, a giudizio della Direzione dei Lavori, per la formazione dei rilevati.

Quando venissero a mancare in tutto o in parte i materiali di cui sopra, si preleveranno le materie occorrenti ovunque l'Appaltatore crederà di sua convenienza, purché i materiali siano riconosciuti idonei dalla Direzione dei Lavori.

Le terre, macinati e rocce da scavo, per la formazione di aree prative, sottofondi, rinterrati, riempimenti, rimodellazioni e rilevati, conferiti in cantiere, devono rispettare le norme vigenti, i limiti previsti dalla Tabella 1 - Valori di concentrazione limite accettabili nel suolo e nel sottosuolo riferiti alla specifica destinazione d'uso dei siti da bonificare, colonna A (Siti ad uso Verde pubblico, privato e residenziale) e colonna B (Siti ad uso Commerciale ed Industriale) dell'Allegato 5 al Titolo V della Parte Quarta del D.Lgs. 152/2006 e s.m.i. e il D.M. 161/2012 "Regolamento recante la disciplina dell'utilizzazione delle terre e rocce da scavo".

Per rilevati e rinterrati da addossarsi alle murature, si dovranno sempre impiegare materie sciolte, o ghiaiose, restando vietato in modo assoluto l'impiego di quelle argillose e, in generale, di tutte quelle che con l'assorbimento di acqua si rammolliscono e si gonfiano generando spinte.

Nella formazione dei suddetti rilevati, rinterrati e riempimenti dovrà essere usata ogni diligenza perché la loro esecuzione proceda per strati orizzontali di eguale altezza, disponendo contemporaneamente le materie bene sminuzzate con la maggiore regolarità e precauzione, in modo da caricare uniformemente le murature su tutti i lati e da evitare le sfiancature che potrebbero derivare da un carico male distribuito.

Le materie trasportate in rilevato o rinterro con vagoni, automezzi o carretti non potranno essere scaricate direttamente contro le murature, ma dovranno depositarsi in vicinanza dell'opera per essere riprese poi al momento della formazione dei suddetti rinterrati.

Per tali movimenti di materie dovrà sempre provvedersi alla pilonatura delle materie stesse, da farsi secondo le prescrizioni che verranno indicate dalla Direzione dei Lavori.

E' vietato addossare terrapieni a murature di fresca costruzione.

Tutte le riparazioni o ricostruzioni che si rendessero necessarie per la mancata od imperfetta osservanza delle prescrizioni del presente articolo, saranno a completo carico dell'Appaltatore. E' obbligo dell'Appaltatore, escluso qualsiasi compenso, di dare ai rilevati durante la loro costruzione, quelle maggiori dimensioni richieste dall'assessamento delle terre, affinché all'epoca del collaudo i rilevati eseguiti abbiano dimensioni non inferiori a quelle ordinate.

L'Appaltatore dovrà consegnare i rilevati con scarpate regolari e spianate, con i cigli bene allineati e profilati e compiendo a sue spese, durante l'esecuzione dei lavori e fino al collaudo, gli occorrenti ricarichi o tagli, la ripresa e la sistemazione delle scarpate e l'espurgo dei fossi.

La superficie del terreno sulla quale dovranno elevarsi i terrapieni, sarà previamente scoticata, ove occorra, e se inclinata sarà tagliata a gradoni con leggera pendenza verso monte.

## **6.1.6) OPERE E STRUTTURE DI CALCESTRUZZO**

### **Generalità**

#### **Impasti di Calcestruzzo**

Gli impasti di calcestruzzo dovranno essere eseguiti in conformità di quanto previsto dal D.M. 14 gennaio 2008 e dalle relative norme vigenti.

La distribuzione granulometrica degli inerti, il tipo di cemento e la consistenza dell'impasto, devono essere adeguati alla particolare destinazione del getto ed al procedimento di posa in opera del conglomerato.

Il quantitativo d'acqua deve essere il minimo necessario a consentire una buona lavorabilità del conglomerato tenendo conto anche dell'acqua contenuta negli inerti.

Partendo dagli elementi già fissati il rapporto acqua-cemento, e quindi il dosaggio del cemento, dovrà essere scelto in relazione alla resistenza richiesta per il conglomerato.

L'impiego degli additivi dovrà essere subordinato all'accertamento della assenza di ogni pericolo di aggressività e devono essere conformi alla norma europea armonizzata [UNI EN 934-2](#).

L'acqua di impasto, ivi compresa l'acqua di riciclo, dovrà essere conforme alla norma [UNI EN 1008](#).

L'impasto deve essere fatto con mezzi idonei ed il dosaggio dei componenti eseguito con modalità atte a garantire la costanza del proporzionamento previsto in sede di progetto.

Nei calcestruzzi è ammesso l'impiego di aggiunte, in particolare di ceneri volanti, loppe granulate d'altoforno e fumi di silice, purché non ne vengano modificate negativamente le caratteristiche prestazionali.

Le ceneri volanti devono soddisfare i requisiti della norma europea armonizzata [UNI EN 450-1](#). Per quanto riguarda l'impiego si potrà fare utile riferimento ai criteri stabiliti dalle norme [UNI EN 206](#) ed [UNI 11104](#).

I fumi di silice devono soddisfare i requisiti della norma europea armonizzata [UNI EN 13263-1](#).

Per i calcestruzzi preconfezionati si fa riferimento alla norma [UNI EN 206](#).

#### **Controlli sul Calcestruzzo**

Per i controlli sul calcestruzzo ci si atterrà a quanto previsto dal D.M. 14 gennaio 2008.

Il calcestruzzo viene individuato tramite la resistenza caratteristica a compressione secondo quanto specificato nel suddetto D.M.

La resistenza caratteristica del calcestruzzo dovrà essere non inferiore a quella richiesta dal progetto.

Il controllo di qualità del calcestruzzo si articola nelle seguenti fasi:

- Valutazione preliminare della resistenza;
- Controllo di produzione
- Controllo di accettazione
- Prove complementari

Le prove di accettazione e le eventuali prove complementari, sono eseguite e certificate dai laboratori di cui all'art. 59 del D.P.R. n. 380/2001.

La qualità del calcestruzzo, è controllata dalla Direzione dei Lavori, secondo le procedure di cui al punto 11.2.5. del D.M. 14 gennaio 2008.

### **Resistenza al Fuoco**

Le verifiche di resistenza al fuoco potranno eseguirsi con riferimento a [UNI EN 1992-1-2](#).

### **Norme per il Cemento Armato Normale**

Nella esecuzione delle opere di cemento armato normale l'Appaltatore dovrà attenersi a quanto contenuto nel D.P.R. 380/2001 e s.m.i., nelle norme tecniche del D.M. 14 gennaio 2008 e nella relativa normativa vigente.

#### **Armatura delle travi**

Negli appoggi di estremità all'intradosso deve essere disposta un'armatura efficacemente ancorata, calcolata per uno sforzo di trazione pari al taglio.

Almeno il 50% dell'armatura necessaria per il taglio deve essere costituita da staffe.

#### **Armatura dei pilastri**

Nel caso di elementi sottoposti a prevalente sforzo normale, le barre parallele all'asse devono avere diametro maggiore od uguale a 12 mm e non potranno avere interassi maggiori di 300 mm.

Le armature trasversali devono essere poste ad interasse non maggiore di 12 volte il diametro minimo delle barre impiegate per l'armatura longitudinale, con un massimo di 250 mm. Il diametro delle staffe non deve essere minore di 6 mm e di  $\frac{1}{4}$  del diametro massimo delle barre longitudinali.

#### **Copriferro e interferro**

L'armatura resistente deve essere protetta da un adeguato ricoprimento di calcestruzzo.

Al fine della protezione delle armature dalla corrosione, lo strato di ricoprimento di calcestruzzo (copriferro) deve essere dimensionato in funzione dell'aggressività dell'ambiente e della sensibilità delle armature alla corrosione, tenendo anche conto delle tolleranze di posa delle armature.

Per consentire un omogeneo getto del calcestruzzo, il copriferro e l'interferro delle armature devono essere rapportati alla dimensione massima degli inerti impiegati.

Il copriferro e l'interferro delle armature devono essere dimensionati anche con riferimento al necessario sviluppo delle tensioni di aderenza con il calcestruzzo.

#### **Ancoraggio delle barre e loro giunzioni**

Le armature longitudinali devono essere interrotte ovvero sovrapposte preferibilmente nelle zone compresse o di minore sollecitazione.

La continuità fra le barre può effettuarsi mediante:

- sovrapposizione, calcolata in modo da assicurare l'ancoraggio di ciascuna barra. In ogni caso la lunghezza di sovrapposizione nel tratto rettilineo deve essere non minore di 20 volte il diametro della barra. La distanza mutua (interferro) nella sovrapposizione non deve superare 4 volte il diametro;
- saldature, eseguite in conformità alle norme in vigore sulle saldature. Devono essere accertate la saldabilità degli acciai che vengono impiegati, nonché la compatibilità fra metallo e metallo di apporto nelle posizioni o condizioni operative previste nel progetto esecutivo;
- giunzioni meccaniche per barre di armatura. Tali tipi di giunzioni devono essere preventivamente validati mediante prove sperimentali.

Per barre di diametro  $\varnothing > 32$  mm occorrerà adottare particolari cautele negli ancoraggi e nelle sovrapposizioni.

Tutti i progetti devono contenere la descrizione delle specifiche di esecuzione in funzione della particolarità dell'opera, del clima, della tecnologia costruttiva.

In particolare il documento progettuale deve contenere la descrizione dettagliata delle cautele da adottare per gli impasti, per la maturazione dei getti, per il disarmo e per la messa in opera degli elementi strutturali. Si potrà a tal fine fare utile riferimento alla norma [UNI EN 13670](#) "Esecuzione di strutture di calcestruzzo".

### **Norme Ulteriori per il Cemento Armato Precompresso**

Nella esecuzione delle opere di cemento armato precompresso l'Appaltatore dovrà attenersi a quanto contenuto nel D.P.R. 380/2001 e s.m.i., nelle norme tecniche del D.M. 14 gennaio 2008 e nella relativa

normativa vigente.

I sistemi di precompressione con armature, possono essere a cavi scorrevoli ancorati alle estremità (sistemi post-tesi) o a cavi aderenti (sistemi pre-tesi).

La condizione di carico conseguente alla precompressione si combinerà con le altre (peso proprio, carichi permanenti e variabili) al fine di avere le più sfavorevoli condizioni di sollecitazione.

Nel caso della post-tensione, se le armature di precompressione non sono rese aderenti al conglomerato cementizio dopo la tesatura mediante opportune iniezioni di malta all'interno delle guaine (cavi non aderenti), si deve tenere conto delle conseguenze dello scorrimento relativo acciaio-calcestruzzo.

Le presenti norme non danno indicazioni su come trattare i casi di precompressione a cavi non aderenti per i quali si potrà fare riferimento ad [UNI EN 1992-1-1](#).

Nel caso sia prevista la parzializzazione delle sezioni nelle condizioni di esercizio, particolare attenzione deve essere posta alla resistenza a fatica dell'acciaio in presenza di sollecitazioni ripetute.

### **Esecuzione delle opere in calcestruzzo armato precompresso**

L'armatura resistente deve essere protetta da un adeguato ricoprimento di calcestruzzo.

Al fine della protezione delle armature dalla corrosione, lo strato di ricoprimento di calcestruzzo (copriferro) deve essere dimensionato in funzione dell'aggressività dell'ambiente e della sensibilità delle armature alla corrosione, tenendo anche conto delle tolleranze di posa delle armature.

Per consentire un omogeneo getto del calcestruzzo, il copriferro e l'interferro delle armature devono essere rapportati alla dimensione massima degli inerti impiegati.

Il copriferro e l'interferro delle armature devono essere dimensionati anche con riferimento al necessario sviluppo delle tensioni di aderenza con il calcestruzzo.

Nel caso di armature pre-tese, nella testata i trefoli devono essere ricoperti con adeguato materiale protettivo, o con getto in opera.

Nel caso di armature post-tese, gli apparecchi d'ancoraggio della testata devono essere protetti in modo analogo.

All'atto della messa in tiro si debbono misurare contemporaneamente lo sforzo applicato e l'allungamento conseguito.

La distanza minima netta tra le guaine deve essere commisurata sia alla massima dimensione dell'aggregato impiegato sia al diametro delle guaine stesse in relazione rispettivamente ad un omogeneo getto del calcestruzzo fresco ed al necessario sviluppo delle tensioni di aderenza con il calcestruzzo.

I risultati conseguiti nelle operazioni di tiro, le letture ai manometri e gli allungamenti misurati, vanno registrati in apposite tabelle e confrontate con le tensioni iniziali delle armature e gli allungamenti teorici previsti in progetto.

La protezione dei cavi scorrevoli va eseguita mediante l'iniezione di adeguati materiali atti a prevenire la corrosione ed a fornire la richiesta aderenza.

Per la buona esecuzione delle iniezioni è necessario che le stesse vengano eseguite secondo apposite procedure di controllo della qualità.

### **Responsabilità per le Opere in Calcestruzzo Armato e Calcestruzzo Armato Precompresso**

Nell'esecuzione delle opere in cemento armato normale e precompresso l'Appaltatore dovrà attenersi strettamente a tutte le disposizioni contenute nel D.P.R. 380/2001 e s.m.i., e nelle norme tecniche vigenti ([UNI EN 1991-1-6](#)).

Nelle zone sismiche valgono le norme tecniche emanate in forza del D.P.R. 380/2001 e s.m.i., e del D.M. 14 gennaio 2008.

Tutti i lavori di cemento armato facenti parte dell'opera appaltata, saranno eseguiti in base ai calcoli di stabilità accompagnati da disegni esecutivi e da una relazione, che dovranno essere redatti e firmati da un tecnico abilitato iscritto all'Albo, e che l'Appaltatore dovrà presentare alla Direzione dei Lavori entro il termine che gli verrà prescritto, attenendosi agli schemi e disegni facenti parte del progetto ed allegati al contratto o alle norme che gli verranno impartite, a sua richiesta, all'atto della consegna dei lavori.

L'esame e verifica da parte della Direzione dei Lavori dei progetti delle varie strutture in cemento armato non esonera in alcun modo l'Appaltatore e il progettista delle strutture dalle responsabilità loro derivanti per legge e per le precise pattuizioni del contratto.

Tutti i prodotti e/o materiali di cui al presente articolo, qualora possano essere dotati di marcatura CE secondo la normativa tecnica vigente, dovranno essere muniti di tale marchio.

## **Calcestruzzo di Aggregati Leggeri**

Nella esecuzione delle opere in cui sono utilizzati calcestruzzi di aggregati leggeri minerali, artificiali o naturali, con esclusione dei calcestruzzi aerati, l'Appaltatore dovrà attenersi a quanto contenuto nel D.P.R. 380/2001 e s.m.i., nelle norme tecniche del D.M. 14 gennaio 2008 e nella relativa normativa vigente.

Per le classi di densità e di resistenza normalizzate può farsi utile riferimento a quanto riportato nella norma [UNI EN 206](#).

Valgono le specifiche prescrizioni sul controllo della qualità date nei punti 4.1 e 11.1. del D.M. 14 gennaio 2008.

## **6.1.7) STRUTTURE IN ACCIAIO**

### **Generalità**

Le strutture di acciaio dovranno essere progettate e costruite tenendo conto di quanto disposto dal D.P.R. 380/2001 e s.m.i., dal D.M. 14 gennaio 2008, dalle circolari e relative norme vigenti.

I materiali e i prodotti devono rispondere ai requisiti indicati nel punto 11.3. del D.M. 14 gennaio 2008.

L'Appaltatore sarà tenuto a presentare in tempo utile, prima dell'approvvigionamento dei materiali, all'esame ed all'approvazione della Direzione dei Lavori:

- a) gli elaborati progettuali esecutivi di cantiere, comprensivi dei disegni esecutivi di officina, sui quali dovranno essere riportate anche le distinte da cui risultino: numero, qualità, dimensioni, grado di finitura e peso teorici di ciascun elemento costituente la struttura, nonché la qualità degli acciai da impiegare;
- b) tutte le indicazioni necessarie alla corretta impostazione delle strutture metalliche sulle opere di fondazione.

I suddetti elaborati dovranno essere redatti a cura e spese dell'Appaltatore.

### **Requisiti per la Progettazione e l'Esecuzione**

#### **Spessori limite**

È vietato l'uso di profilati con spessore  $t < 4$  mm.

Una deroga a tale norma, fino ad uno spessore  $t = 3$  mm, è consentita per opere sicuramente protette contro la corrosione, quali per esempio tubi chiusi alle estremità e profili zincati, od opere non esposte agli agenti atmosferici.

Le limitazioni di cui sopra non riguardano elementi e profili sagomati a freddo.

#### **Acciaio incrudito**

È proibito l'impiego di acciaio incrudito in ogni caso in cui si preveda la plasticizzazione del materiale (analisi plastica, azioni sismiche o eccezionali, ecc.) o prevalgano i fenomeni di fatica.

#### **Giunti di tipo misto**

In uno stesso giunto è vietato l'impiego di differenti metodi di collegamento di forza (ad esempio saldatura e bullonatura), a meno che uno solo di essi sia in grado di sopportare l'intero sforzo, ovvero sia dimostrato, per via sperimentale o teorica, che la disposizione costruttiva è esente dal pericolo di collasso prematuro a catena.

#### **Problematiche specifiche**

In relazione a:

- Preparazione del materiale,
- Tolleranze degli elementi strutturali di fabbricazione e di montaggio,
- Impiego dei ferri piatti,
- Variazioni di sezione,
- Intersezioni,
- Collegamenti a taglio con bulloni normali e chiodi,
- Tolleranze foro – bullone. Interassi dei bulloni e dei chiodi. Distanze dai margini,
- Collegamenti ad attrito con bulloni ad alta resistenza,
- Collegamenti saldati,
- Collegamenti per contatto, oltre al D.M. 14 gennaio 2008, si può far riferimento a normative di comprovata validità.

## **Apparecchi di appoggio**

La concezione strutturale deve prevedere facilità di sostituzione degli apparecchi di appoggio, nel caso in cui questi abbiano vita nominale più breve di quella della costruzione alla quale sono connessi.

## **Verniciatura e zincatura**

Gli elementi delle strutture in acciaio, a meno che siano di comprovata resistenza alla corrosione, devono essere adeguatamente protetti mediante verniciatura o zincatura, tenendo conto del tipo di acciaio, della sua posizione nella struttura e dell'ambiente nel quale è collocato. Devono essere particolarmente protetti i collegamenti bullonati (precaricati e non precaricati), in modo da impedire qualsiasi infiltrazione all'interno del collegamento.

Anche per gli acciai con resistenza alla corrosione migliorata (per i quali può farsi utile riferimento alla norma [UNI EN 10025-5](#)) devono prevedersi, ove necessario, protezioni mediante verniciatura.

Nel caso di parti inaccessibili, o profili a sezione chiusa non ermeticamente chiusi alle estremità, dovranno prevedersi adeguati sovrassessori.

Gli elementi destinati ad essere incorporati in getti di calcestruzzo non devono essere verniciati: possono essere invece zincati a caldo.

## **Controlli in Corso di Lavorazione**

L'Appaltatore dovrà essere in grado di individuare e documentare in ogni momento la provenienza dei materiali impiegati nelle lavorazioni e di risalire ai corrispondenti certificati di qualificazione, dei quali dovrà esibire la copia a richiesta della Direzione dei Lavori.

Alla Direzione dei Lavori è riservata comunque la facoltà di eseguire in ogni momento della lavorazione tutti i controlli che riterrà opportuni per accertare che i materiali impiegati siano quelli certificati, che le strutture siano conformi ai disegni di progetto e che le stesse siano eseguite a perfetta regola d'arte.

Ogni volta che le strutture metalliche lavorate si rendono pronte per il collaudo l'Appaltatore informerà la Direzione dei Lavori, la quale darà risposta entro 8 giorni fissando la data del collaudo in contraddittorio, oppure autorizzando la spedizione delle strutture stesse in cantiere.

## **Identificazione e Rintracciabilità dei Prodotti Qualificati**

Ciascun prodotto qualificato deve costantemente essere riconoscibile per quanto concerne le caratteristiche qualitative e riconducibile allo stabilimento di produzione tramite marchiatura indelebile depositata presso il Servizio Tecnico Centrale, dalla quale risulti, in modo inequivocabile, il riferimento all'Azienda produttrice, allo Stabilimento, al tipo di acciaio ed alla sua eventuale saldabilità.

Ogni prodotto deve essere marchiato con identificativi diversi da quelli di prodotti aventi differenti caratteristiche, ma fabbricati nello stesso stabilimento e con identificativi differenti da quelli di prodotti con uguali caratteristiche ma fabbricati in altri stabilimenti, siano essi o meno dello stesso produttore. La marchiatura deve essere inalterabile nel tempo e senza possibilità di manomissione.

La mancata marchiatura, la non corrispondenza a quanto depositato o la sua illeggibilità, anche parziale, rendono il prodotto non impiegabile.

Qualora, sia presso gli utilizzatori, sia presso i commercianti, l'unità marchiata (pezzo singolo o fascio) venga scorporata, per cui una parte, o il tutto, perda l'originale marchiatura del prodotto è responsabilità sia degli utilizzatori sia dei commercianti documentare la provenienza mediante i documenti di accompagnamento del materiale e gli estremi del deposito del marchio presso il Servizio Tecnico Centrale.

Nel primo caso i campioni destinati al laboratorio incaricato delle prove di cantiere devono essere accompagnati dalla sopraindicata documentazione e da una dichiarazione di provenienza rilasciata dalla Direzione dei Lavori, quale risulta dai documenti di accompagnamento del materiale.

I produttori ed i successivi intermediari devono assicurare una corretta archiviazione della documentazione di accompagnamento dei materiali garantendone la disponibilità per almeno 10 anni. Ai fini della rintracciabilità dei prodotti, l'Appaltatore deve, inoltre, assicurare la conservazione della medesima documentazione, unitamente a marchiature o etichette di riconoscimento, fino al completamento delle operazioni di collaudo statico.

Tutti i certificati relativi alle prove meccaniche degli acciai, sia in stabilimento che in cantiere o nel luogo di lavorazione, devono riportare l'indicazione del marchio identificativo, rilevato a cura del laboratorio incaricato dei controlli, sui campioni da sottoporre a prove. Ove i campioni fossero sprovvisti di tale marchio, oppure il marchio non dovesse rientrare fra quelli depositati presso il Servizio Tecnico Centrale le certificazioni emesse dal laboratorio non possono assumere valenza e di ciò ne deve essere fatta esplicita menzione sul certificato stesso.

In tal caso il materiale non può essere utilizzato ed il Laboratorio incaricato è tenuto ad informare di ciò il

Servizio Tecnico Centrale.

Le prove e le modalità di esecuzione sono quelle prescritte dal D.M. 14 gennaio 2008 ed altri eventuali a seconda del tipo di metallo in esame.

L'Appaltatore dovrà essere in grado di individuare e documentare in ogni momento la provenienza dei materiali impiegati nelle lavorazioni e di risalire ai corrispondenti certificati di qualificazione, dei quali dovrà esibire la copia a richiesta della Direzione dei Lavori.

Alla Direzione dei Lavori è riservata comunque la facoltà di eseguire in ogni momento della lavorazione tutti i controlli che riterrà opportuni per accertare che i materiali impiegati siano quelli certificati, che le strutture siano conformi ai disegni di progetto e che le stesse siano eseguite a perfetta regola d'arte.

Ogni volta che le strutture metalliche lavorate si rendono pronte per il collaudo l'Appaltatore informerà la Direzione dei Lavori, la quale darà risposta entro 8 giorni fissando la data del collaudo in contraddittorio, oppure autorizzando la spedizione delle strutture stesse in cantiere.

### **Forniture e Documentazione di Accompagnamento**

Tutte le forniture di acciaio, per le quali non sussista l'obbligo della Marcatura CE, devono essere accompagnate dalla copia dell'attestato di qualificazione del Servizio Tecnico Centrale.

L'attestato può essere utilizzato senza limitazione di tempo.

Il riferimento a tale attestato deve essere riportato sul documento di trasporto.

Le forniture effettuate da un commerciante intermedio devono essere accompagnate da copia dei documenti rilasciati dal Produttore e completati con il riferimento al documento di trasporto del commerciante stesso.

La Direzione dei Lavori prima della messa in opera, è tenuta a verificare quanto sopra indicato ed a rifiutare le eventuali forniture non conformi, ferme restando le responsabilità del produttore.

La Direzione dei Lavori è tenuta a verificare quanto indicato nel punto 11.3.1.7 del D.M. 14 gennaio 2008, a rifiutare le eventuali forniture non conformi, ferme restando le responsabilità del centro di trasformazione. Della documentazione di cui al punto 11.3.1.7 del medesimo decreto, dovrà prendere atto il collaudatore, che riporterà, nel Certificato di collaudo, gli estremi del centro di trasformazione che ha fornito l'eventuale materiale lavorato.

### **Centri di Trasformazione**

Tutti i prodotti forniti in cantiere dopo l'intervento di un trasformatore devono essere accompagnati da idonea documentazione, che identifichi in modo inequivocabile il centro di trasformazione stesso.

Ogni fornitura in cantiere di elementi presaldati, presagomati o preassemblati deve essere accompagnata:

a) da dichiarazione, su documento di trasporto, degli estremi dell'attestato di avvenuta

dichiarazione di attività, rilasciato dal Servizio Tecnico Centrale, recante il logo o il marchio del centro di trasformazione;

b) dall'attestazione inerente l'esecuzione delle prove di controllo interno fatte eseguire dal Direttore Tecnico del centro di trasformazione, con l'indicazione dei giorni nei quali la fornitura è stata lavorata. Qualora la Direzione dei Lavori lo richieda, all'attestazione di cui sopra potrà seguire copia dei certificati relativi alle prove effettuate nei giorni in cui la lavorazione è stata effettuata.

La Direzione dei Lavori è tenuta a verificare quanto sopra indicato ed a rifiutare le eventuali forniture non conformi, ferme restando le responsabilità del centro di trasformazione. Della documentazione di cui sopra dovrà prendere atto il collaudatore, che riporterà, nel Certificato di collaudo, gli estremi del centro di trasformazione che ha fornito l'eventuale materiale lavorato.

### **Montaggio**

Il montaggio in opera di tutte le strutture costituenti ciascun manufatto sarà effettuato in conformità a quanto, a tale riguardo, è previsto nella relazione di calcolo.

Durante il carico, il trasporto, lo scarico, il deposito ed il montaggio, si dovrà porre la massima cura per evitare che le strutture vengano sovrassollecitate o deformate.

Le parti a contatto con funi, catene od altri organi di sollevamento saranno opportunamente protette.

Il montaggio sarà eseguito in modo che la struttura raggiunga la configurazione geometrica di progetto, nel rispetto dello stato di sollecitazione previsto nel progetto medesimo.

In particolare, per quanto riguarda le strutture a travata, si dovrà controllare che la controfreccia ed il

posizionamento sugli apparecchi di appoggio siano conformi alle indicazioni di progetto, rispettando le tolleranze previste.

La stabilità delle strutture dovrà essere assicurata durante tutte le fasi costruttive e la rimozione dei collegamenti provvisori e di altri dispositivi ausiliari dovrà essere fatta solo quando essi risulteranno staticamente superflui.

L'assemblaggio ed il montaggio in opera delle strutture dovrà essere effettuato senza che venga interrotto il traffico di cantiere sulla eventuale sottostante sede stradale salvo brevi interruzioni durante le operazioni di sollevamento, da concordare con la Direzione dei Lavori.

Nella progettazione e nell'impiego delle attrezzature di montaggio, l'Appaltatore è tenuto a rispettare le norme, le prescrizioni ed i vincoli che eventualmente venissero imposti da Enti, Uffici e persone responsabili riguardo alla zona interessata, ed in particolare:

- per l'ingombro degli alvei dei corsi d'acqua;
- per le sagome da lasciare libere nei sovrappassi o sottopassi di strade, autostrade, ferrovie, tranvie, ecc.;
- per le interferenze con servizi di soprasuolo e di sottosuolo.

### **Prove di Carico e Collaudo Statico**

Prima di sottoporre le strutture di acciaio alle prove di carico, dopo la loro ultimazione in opera e di regola, prima che siano applicate le ultime mani di vernice, quando prevista, verrà eseguita da parte della Direzione dei Lavori una accurata visita preliminare di tutte le membrature per constatare che le strutture siano state eseguite in conformità ai relativi disegni di progetto, alle buone regole d'arte ed a tutte le prescrizioni di contratto.

Ove nulla osti, si procederà quindi alle prove di carico ed al collaudo statico delle strutture; operazioni che verranno condotte, a cura e spese dell'Appaltatore, secondo le prescrizioni contenute nei decreti ministeriali vigenti e nel D.P.R. 380/2001 e s.m.i.

### **Acciaio per Cemento Armato**

#### **Caratteristiche dimensionali e di impiego**

L'acciaio per cemento armato è generalmente prodotto in stabilimento sotto forma di barre o rotoli, reti o tralicci, per utilizzo diretto o come elementi di base per successive trasformazioni.

Prima della fornitura in cantiere gli elementi di cui sopra possono essere saldati, presagomati (staffe, ferri piegati, ecc.) o preassemblati (gabbie di armatura, ecc.) a formare elementi composti direttamente utilizzabili in opera.

La sagomatura e/o l'assemblaggio possono avvenire:

- in cantiere, sotto la vigilanza della Direzione dei Lavori;
- in centri di trasformazione, solo se provvisti dei requisiti di cui al punto 11.3.1.7. del D.M. 14 gennaio 2008.

Tutti gli acciai per cemento armato devono essere ad aderenza migliorata, aventi cioè una superficie dotata di nervature o indentature trasversali, uniformemente distribuite sull'intera lunghezza, atte ad aumentarne l'aderenza al conglomerato cementizio.

Per quanto riguarda la marchiatura dei prodotti e la documentazione di accompagnamento vale quanto indicato nel D.M. 14 gennaio 2008.

Reti e tralicci elettrosaldati: gli acciai delle reti e tralicci elettrosaldati devono essere saldabili. L'interasse delle barre non deve superare 330 mm.

I tralicci sono dei componenti reticolari composti con barre ed assemblati mediante saldature.

### **Procedure di controllo per acciai da cemento armato ordinario – barre e rotoli**

#### **Controlli di accettazione in cantiere**

I controlli di accettazione in cantiere sono obbligatori e secondo quanto disposto al punto 11.3.2.10 del D.M. 14 gennaio 2008 devono essere effettuati entro 30 giorni dalla data di consegna del materiale e campionati, nell'ambito di ciascun lotto di spedizione, in ragione di 3 spezzoni, marchiati, di uno stesso diametro, scelto entro ciascun lotto, sempre che il marchio e la documentazione di accompagnamento dimostrino la provenienza del materiale da uno stesso stabilimento. In caso contrario i controlli devono essere estesi ai lotti provenienti da altri stabilimenti.

Il prelievo dei campioni va effettuato a cura della Direzione dei Lavori o di tecnico di sua fiducia che deve assicurare, mediante sigle, etichettature indelebili, ecc., che i campioni inviati per le prove al laboratorio



incaricato siano effettivamente quelli da lui prelevati.

Qualora la fornitura, di elementi sagomati o assemblati, provenga da un Centro di trasformazione, il Direttore dei Lavori, dopo essersi accertato preliminarmente che il suddetto Centro di trasformazione sia in possesso di tutti i requisiti previsti al punto 11.3.1.7 del D.M. 14 gennaio 2008, può recarsi presso il medesimo Centro di trasformazione ed effettuare in stabilimento tutti i controlli di cui sopra. In tal caso il prelievo dei campioni viene effettuato dal Direttore tecnico del centro di trasformazione secondo le disposizioni del Direttore dei Lavori; quest'ultimo deve assicurare, mediante sigle, etichettature indelebili, ecc., che i campioni inviati per le prove al laboratorio incaricato siano effettivamente quelli da lui prelevati, nonché sottoscrivere la relativa richiesta di prove.

La domanda di prove al Laboratorio autorizzato deve essere sottoscritta dal Direttore dei Lavori e deve contenere indicazioni sulle strutture interessate da ciascun prelievo.

## **Procedure di controllo per acciai da cemento armato ordinario – reti e tralicci elettrosaldati**

### **Controlli di accettazione in cantiere**

I controlli sono obbligatori e devono essere effettuati su tre saggi ricavati da tre diversi pannelli, nell'ambito di ciascun lotto di spedizione.

Qualora uno dei campioni sottoposti a prove di accettazione non soddisfi i requisiti previsti nelle norme tecniche relativamente ai valori di snervamento, resistenza a trazione del filo, allungamento, rottura e resistenza al distacco, il prelievo relativo all'elemento di cui trattasi va ripetuto su un altro elemento della stessa partita. Il nuovo prelievo sostituisce quello precedente a tutti gli effetti.

## **Acciaio per Strutture Metalliche e per Strutture Composte**

### **Acciai laminati**

Gli acciai laminati di uso generale per la realizzazione di strutture metalliche e per le strutture composte comprendono:

Prodotti lunghi

- laminati mercantili (angolari, L, T, piatti e altri prodotti di forma);
- travi ad ali parallele del tipo HE e IPE, travi IPN;
- laminati ad U

Prodotti piani

- lamiere e piatti
- nastri

Profilati cavi

- tubi prodotti a caldo

Prodotti derivati

- travi saldate (ricavate da lamiere o da nastri a caldo);
- profilati a freddo (ricavati da nastri a caldo);
- tubi saldati (cilindrici o di forma ricavati da nastri a caldo);
- lamiere grecate (ricavate da nastri a caldo).

### **Acciaio per getti**

Per l'esecuzione di parti in getti si devono impiegare acciai conformi alla norma [UNI EN 10293](#).

### **Processo di saldatura**

La saldatura degli acciai dovrà avvenire con uno dei procedimenti all'arco elettrico codificati secondo la norma [UNI EN ISO 4063](#). È ammesso l'uso di procedimenti diversi purché sostenuti da adeguata documentazione teorica e sperimentale.

I saldatori nei procedimenti semiautomatici e manuali dovranno essere qualificati secondo la norma [UNI EN ISO 9606-1](#) da parte di un Ente terzo. A deroga di quanto richiesto nella norma [UNI EN ISO 9606-1](#), i saldatori che eseguono giunti a T con cordoni d'angolo dovranno essere specificamente qualificati e non potranno essere qualificati soltanto mediante l'esecuzione di giunti testa-testa.

Gli operatori dei procedimenti automatici o robotizzati dovranno essere certificati secondo la norma [UNI EN ISO 14732](#).

Tutti i procedimenti di saldatura dovranno essere qualificati secondo la norma [UNI EN ISO 3834](#) e la [UNI EN ISO 15614-1](#).

Le durezze eseguite sulle macrografie non dovranno essere superiori a 350 HV30.

Per la saldatura ad arco di prigionieri di materiali metallici (saldatura ad innesco mediante sollevamento e

saldatura a scarica di condensatori ad innesco sulla punta) si applica la norma [UNI EN ISO 14555](#); valgono perciò i requisiti di qualità di cui al prospetto A1 della appendice A della stessa norma.

Le prove di qualifica dei saldatori, degli operatori e dei procedimenti dovranno essere eseguite da un Ente terzo; in assenza di prescrizioni in proposito l'Ente sarà scelto dal costruttore secondo criteri di competenza e di indipendenza.

Sono richieste caratteristiche di duttilità, snervamento, resistenza e tenacità in zona fusa e in zona termica alterata non inferiori a quelle del materiale base.

Nell'esecuzione delle saldature dovranno inoltre essere rispettate le norme [UNI EN 1011 parti 1 e 2](#) per gli acciai ferritici e della parte 3 per gli acciai inossidabili. Per la preparazione dei lembi si applicherà, salvo casi particolari, la norma [UNI EN ISO 9692-1](#).

Le saldature saranno sottoposte a controlli non distruttivi finali per accertare la corrispondenza ai livelli di qualità stabiliti dal progettista sulla base delle norme applicate per la progettazione.

In assenza di tali dati per strutture non soggette a fatica si adotterà il livello C della norma [UNI EN ISO 5817](#) e il livello B per strutture soggette a fatica.

L'entità ed il tipo di tali controlli, distruttivi e non distruttivi, in aggiunta a quello visivo al 100%, saranno definiti dal Collaudatore e dal Direttore dei Lavori; per i cordoni ad angolo o giunti a parziale penetrazione si useranno metodi di superficie (ad es. liquidi penetranti o polveri magnetiche), mentre per i giunti a piena penetrazione, oltre a quanto sopra previsto, si useranno metodi volumetrici e cioè raggi X o gamma o ultrasuoni per i giunti testa a testa e solo ultrasuoni per i giunti a T a piena penetrazione.

Per le modalità di esecuzione dei controlli ed i livelli di accettabilità si potrà fare utile riferimento alle prescrizioni della norma [UNI EN ISO 17635](#).

Tutti gli operatori che eseguiranno i controlli dovranno essere qualificati secondo la norma [UNI EN ISO 9712](#) almeno di secondo livello.

### Bulloni e chiodi

I bulloni sono organi di collegamento tra elementi metallici, introdotti in fori opportunamente predisposti, composti dalle seguenti parti:

- gambo, completamente o parzialmente filettato con testa esagonale (vite);
- dado di forma esagonale, avvitato nella parte filettata della vite;
- rondella (o rosetta) del tipo elastico o rigido.

In presenza di vibrazioni dovute a carichi dinamici, per evitare lo svitamento del dado, vengono applicate rondelle elastiche oppure dei controdadi.

I bulloni, conformi per le caratteristiche alla norma [UNI EN ISO 4016](#), devono appartenere alle sottoindicate classi della norma [UNI EN ISO 898-1](#), associate nel modo indicato nelle seguenti tabelle.

**Tabella 1**

	Normali			Ad alta resistenza	
Vite	4.6	5.6	6.8	8.8	10.9
Dado	4	5	6	8	10

Le tensioni di snervamento  $f_{yb}$  e di rottura  $f_{tb}$  delle viti appartenenti alle classi indicate nella tabella sotto riportata.

**Tabella 2**

Classe	4.6	5.6	6.8	8.8	10.9
$f_{yb}$ (N/mm <sup>2</sup> )	240	300	480	649	900
$f_{tb}$ (N/mm <sup>2</sup> )	4	5	6	8	10

### Bulloni per giunzioni ad attrito

I bulloni per giunzioni ad attrito devono essere conformi alle prescrizioni della Tabella 3 Viti e dadi, devono essere associati come indicato nella Tabella 1 e 2.

**Tabella 3**

Elemento	Materiale	Riferimento
Viti	8.8 - 10.9 secondo <a href="#">UNI EN 898-1</a>	<a href="#">UNI EN 14399</a> parti 3 e 4
Dadi	8 - 10 secondo <a href="#">UNI EN ISO 898-2</a>	
Rosette	Acciaio C 50 UNI EN 10083-2 temperato e rinvenuto HRC 32-40	<a href="#">UNI EN 14399</a> parti 5 e 6
Piastrine	Acciaio C 50 UNI EN 10083-2 temperato e rinvenuto HRC 32-40	

Gli elementi di collegamento strutturali ad alta resistenza adatti al precarico devono soddisfare i requisiti di cui alla norma europea armonizzata [UNI EN 14399-1](#), e recare la relativa marcatura CE, con le specificazioni di cui al punto A del § 11.1 del D.M. 14 gennaio 2008.

## **Chiodi**

Per i chiodi da ribadire a caldo si devono impiegare gli acciai previsti dalla norma [UNI EN 10263 \(parti 1 - 5\)](#).

### **Procedure di controllo su acciai da carpenteria**

#### **Controlli di accettazione in cantiere**

I controlli in cantiere, demandati al Direttore dei Lavori, sono obbligatori e devono essere eseguiti secondo quanto disposto al punto 11.3.3.5.3 del D.M. 14 gennaio 2008, effettuando un prelievo di almeno 3 saggi per ogni lotto di spedizione, di massimo 30 t.

Qualora la fornitura, di elementi lavorati, provenga da un Centro di trasformazione, il Direttore dei Lavori, dopo essersi accertato preliminarmente che il suddetto Centro di trasformazione sia in possesso di tutti i requisiti previsti, può recarsi presso il medesimo Centro di trasformazione ed effettuare in stabilimento tutti i controlli di cui sopra. In tal caso il prelievo dei campioni viene effettuato dal Direttore Tecnico del Centro di trasformazione secondo le disposizioni del Direttore dei Lavori; quest'ultimo deve assicurare, mediante sigle, etichettature indelebili, ecc., che i campioni inviati per le prove al laboratorio incaricato siano effettivamente quelli da lui prelevati, nonché sottoscrivere la relativa richiesta di prove.

Per le modalità di prelievo dei campioni, di esecuzione delle prove e di compilazione dei certificati valgono le disposizioni di cui al punto 11.3.3.5.3 del D.M. 14 gennaio 2008.

# CAPITOLO 7

## OPERE FOGNANTI

### Art. 7.1

#### MODO DI ESECUZIONE DI OGNI CATEGORIA DI LAVORO -

#### OPERE DI FOGNATURA

Tutte le disposizioni di cui al presente capitolo sono relative esclusivamente alle opere relative alle opere di fognatura.

##### **7.1.1) - Opere fognarie**

Si procederà alla realizzazione di opere fognarie tramite la fornitura e posa di tubazioni in pvc del diametro indicato in progetto salvo più precise indicazioni che all'atto esecutivo potranno essere impartite dalla Direzione dei Lavori.

Gli scarichi esistenti, provenienti da singoli edifici, collettori e caditoie stradali saranno condotti sulle nuove tubazioni. Tutti i raccordi verranno effettuati con idonei pezzi speciali quali curve, tee, giunti di dilatazione selle, settori a gomito, manicotti, riduzioni ecc..

##### **7.1.2) - Allacciamenti alla condotta fognaria**

I collegamenti alla tubazione esistente saranno eseguiti, ove possibile, mediante pezzi speciali di derivazione con imboccatore (braghe), inseriti nella condotta.

Per l'esecuzione di allacci eseguiti successivamente alla realizzazione della condotta, si dovrà perforare dall'alto accuratamente la tubazione mediante carotatrice con corona cilindrica delle dimensioni della tubazione da allacciare. Il collegamento sarà realizzato da un pezzo speciale stabile nella sua posizione e sigillato alla giuntura, che assicuri la tenuta idraulica come la rimanente tubazione e non sporga all'interno della condotta principale.

##### **7.1.3) - Posa in opera delle tubazioni**

I tubi in P.V.C. con giunto a bicchiere saranno posti in opera su base di sabbia dello spessore di almeno 15 cm e dovranno essere immersi completamente in sabbia per almeno cm 30 in tutte le altre direzioni.

Le giunzioni dei tubi saranno sigillate con adesivi plastici che garantiscano nel tempo il comportamento elastico.

##### **7.1.4) - Pozzi, chiusini e caditoie**

Tutti i pozzetti dovranno essere provvisti di adeguata sifonatura.

I pozzi di ispezione per fognatura dovranno essere realizzati secondo le prescrizioni impartite di volta in volta dalla Direzione dei Lavori. In linea di massima dovranno avere un diametro interno di m 1,00. Lo spessore finito della canna dovrà essere di 25 cm., potrà essere ordinata in calcestruzzo o in muratura di mattoni pieni. La superficie interna dovrà essere intonacata con malta cementizia dello spessore compreso fra cm. 0,5 e 1, stuccata e lisciata.

I pozzi d'ispezione saranno inoltre muniti di regolari chiusini carrabili in ghisa sferoidale conformi alle norme UNI 4544 e UNI EN 124.

Per la copertura dei restanti pozzetti (allacciamenti, caditoie ecc.) verranno adottati analoghi chiusini e caditoie in ghisa sferoidale il cui peso, in relazione alle caratteristiche di impiego, dovrà essere concordato con la Direzione dei Lavori.

Il suggello di chiusura dovrà aderire perfettamente al telaio, senza dar luogo a spostamenti o movimenti di sorta al passaggio di carichi stradali.

Inoltre i chiusini dovranno risultare privi di irregolarità, di soffiature, incrinature, vaiolature, stuccature, porosità e di qualsiasi altro difetto.

Nell'apposito riquadro del suggello e del telaio dovrà essere impressa visibilmente la ragione sociale della ditta fornitrice.

La resistenza a rottura dei chiusini dovrà essere sempre maggiore a daN 40.000 e comunque mai inferiore a quella dichiarata dalla Ditta costruttrice.

L'Appaltatore è tenuto a sostituire i pezzi che risultino imperfetti e che subiscano rotture o guasti sia prima

che dopo la posa in opera e ciò fino alla data di approvazione del collaudo se trattasi di imperfezioni imputabili alla natura dei chiusini; l'Appaltatore sarà di conseguenza responsabile dei danni che deriveranno alla Stazione Appaltante od a terzi nel caso di rottura o di mancata o ritardata sostituzione dei pezzi in questione.

#### **7.1.5) - Griglie di raccolta acque meteoriche carrabili**

Lo smaltimento delle acque meteoriche verrà realizzato tramite caditoie con griglie di raccolta carrabili in ghisa, ed allacciate alla fognatura .

Le camerette per la raccolta delle acque saranno posizionate ad una distanza di m 25 l'una dall'altra e dovranno essere costituite da pozzetti in cemento armato prefabbricato posati su adeguato sottofondo in conglomerato cementizio dello spessore di cm 15.

L'eventuale muratura per adeguare il pozzetto alle quote della fognatura dovrà essere realizzata in mattoni pieni e malta cementizia, debitamente intonacata sulle pareti interne.

Le griglie di raccolta acque dovranno essere in ghisa sferoidale carreggiabili a norma UNI EN 124 CLASSE C 250 del tipo con parte mobile e telaio fisso in modo da facilitare le operazioni d'ispezione e pulizia delle tubazioni.

Le superfici di appoggio tra telaio e coperchio debbono essere lisce e sagomate in modo da consentire una perfetta aderenza ed evitare che si verifichino traballamenti.

La messa in quota comprenderà tutte le opere murarie occorrenti a portare i chiusini a perfetto piano con la pavimentazione di nuova esecuzione, nonché la loro messa in opera; pertanto dovranno essere messi a punto e bloccati definitivamente solo all'atto dei ripristini definitivi.

Le tubazioni di raccordo alla fognatura esistente dovranno essere posate secondo le seguenti modalità. Eseguiti gli scavi in trincea, si avrà cura di regolarizzare e pigiare convenientemente il fondo su cui sarà posto in opera il letto di posa delle tubazioni formato da sabbia granita.

Saranno quindi posti in opera i tubi con le pendenze previste e la sigillatura sarà eseguita mediante guarnizione incorporata con guarnizione elastomerica o mediante incollaggio con collante epossidico.

Non appena posate le tubazioni di cui sopra, si farà luogo al calottamento totale delle stesse con uno strato di cm 15 di calcestruzzo , avendo la massima cura nel verificare che non rimangano zone vuote sotto al tubo e che anche il rinfiacco tra tubo e parete dello scavo sia continuo e compatto. La compattazione dovrà sempre essere eseguita con la massima attenzione e solo lateralmente al tubo, mai sulla verticale.

L'Appaltatore dovrà porre particolare cura nel verificare, all'atto della posa in opera delle tubazioni, che il piano di posa sia omogeneo ed uniforme e che siano state accuratamente rispettate le previste pendenze, in quanto qualsiasi rottura delle tubazioni in opera come pure ogni inconveniente o ristagno nel deflusso delle acque dovuto a cedimento del terreno, a cattiva posa in opera delle tubazioni o a movimenti delle stesse conseguenti ai rinterrati, dovrà essere riportata a completo carico dell'Appaltatore.

#### **7.1.6) Pozzetti d'ispezione**

I pozzetti d'ispezione, d'incrocio, di salto, di cacciata, di manovra, di sfiato di scarico e simili, saranno eseguiti secondo i disegni di progetto, sia che si tratti di manufatti realizzati in opera che prefabbricati. Nel caso dei manufatti realizzati in opera, i gradini della scaletta dovranno essere ben fissati, posizionati in perfetta verticale, allineati fra loro ed in asse col foro del sovrastante passo d'uomo della copertura. Dovrà essere posta particolare cura per non danneggiare la protezione anticorrosiva dei gradini stessi e delle pareti del pozzetto, eventualmente prescritte. I pozzetti prefabbricati di ispezione o di raccordo componibili, per fognature, in calcestruzzo vibrocompresso, dovranno sopportare le spinte del terreno e del sovraccarico stradale in ogni componente, realizzato con l'impiego di cemento ad alta resistenza ai solfati in cui le giunzioni degli innesti, degli allacciamenti e delle canne di prolunga dovranno essere a tenuta ermetica affidata, se non diversamente prescritto, a guarnizioni di tenuta in gomma sintetica con sezione area non inferiore a 10 cm<sup>2</sup>, con durezza di 40 ± 5° IHRD conforme alle norme UNI EN 681-1/97, DIN 4060, ISO 4633, pr EN 681.1, incorporate nel giunto in fase di prefabbricazione.

I gradini dovranno essere conformi alla norma DIN 19555. Le solette di copertura verranno di norma realizzate fuori opera e saranno dimensionate, armate e realizzate in conformità alle prescrizioni progettuali ed ai carichi previsti in funzione della loro ubicazione.

#### **7.1.7) Interferenze con servizi pubblici sotterranei**

Prima dell'inizio dei lavori di scavo, sulla scorta dei disegni di progetto e/o mediante sopralluoghi con gli incaricati degli uffici competenti, si dovranno determinare con esattezza i punti dove la canalizzazione interferisce con servizi pubblici sotterranei (condutture per acqua e gas, cavi elettrici, telefonici e simili, nonché manufatti in genere).

Nel caso di intersezione, i servizi interessati dovranno essere messi a giorno ed assicurati solo alla presenza di incaricati degli uffici competenti. In ogni caso, appena venga scoperto un condotto non in precedenza

segnalato, appartenente ad un servizio pubblico sotterraneo, o si verifichi un danno allo stesso durante i lavori, l'Appaltatore dovrà avvertire immediatamente l'Ufficio competente.

I servizi intersecati devono essere messi a giorno mediante accurato scavo a mano, fino alla quota di posa della canalizzazione, assicurati mediante un solido sistema di puntellamento nella fossa e - se si tratta di acquedotti protetti dal gelo nella stagione invernale, prima di avviare i lavori generali di escavazione con mezzi meccanici.

Le misure di protezione adottate devono assicurare stabilmente l'esercizio dei servizi intersecati. Qualora ciò non sia possibile, su disposizione della Direzione dei Lavori, sentiti gli Uffici competenti, si provvederà a deviare dalla fossa i servizi stessi.

Saranno a carico della Stazione Appaltante esclusivamente le spese occorrenti per quegli spostamenti dei pubblici servizi che, a giudizio della Direzione dei Lavori, risultino strettamente indispensabili. Tutti gli oneri che l'Impresa dovrà sostenere per le maggiori difficoltà, derivanti ai lavori a causa dei servizi stessi, si intendono già remunerati dai prezzi stabiliti dall'Elenco per l'esecuzione degli scavi.

### **7.1.8) Interferenze con edifici**

Qualora i lavori si sviluppino lungo strade affiancate da edifici, gli scavi dovranno essere preceduti da attento esame delle loro fondazioni, integrato da sondaggi, tesi ad accertarne natura, consistenza e profondità, quando si possa presumere che lo scavo della trincea risulti pericoloso per la stabilità dei fabbricati. Verificandosi tale situazione, l'Appaltatore dovrà ulteriormente procedere, a sue cure e spese, ad eseguire i calcoli di verifica della stabilità nelle peggiori condizioni che si possano determinare durante i lavori ed a progettare le eventuali opere di presidio, provvisorie o permanenti, che risulti opportuno realizzare.

Le prestazioni relative all'esecuzione dei sondaggi e alla realizzazione delle opere di presidio alle quali - restando ferma ed esclusiva la responsabilità dell'Appaltatore - si sia dato corso secondo modalità consentite dalla Direzione dei Lavori, faranno carico alla Stazione Appaltante e verranno remunerate ai prezzi d'Elenco.

Qualora, lungo le strade sulle quali si dovranno realizzare le opere, qualche fabbricato presenti lesioni o, in rapporto al suo stato, induca a prevederne la formazione in seguito ai lavori, sarà obbligo dell'Appaltatore redigerne lo stato di consistenza in contraddittorio con le Proprietà interessate, corredandolo di un'adeguata documentazione fotografica e installando, all'occorrenza, idonee spie.

### **7.1.9) Scavi e riempimenti**

Senza che ciò dia diritto a pretendere delle maggiorazioni sui prezzi d'Elenco, i materiali scavati che, a giudizio della Direzione dei Lavori, possano essere riutilizzati, ed in modo particolare quelli costituenti le massicciate stradali, le cotiche erbose ed il terreno di coltivo, dovranno essere depositati in cumuli distinti in base alla loro natura, se del caso eseguendo gli scavi a strati successivi, in modo da poter asportare tutti i materiali d'interesse prima di approfondire le trincee.

In particolare, l'Appaltatore dovrà realizzare una tempestiva intesa con l'autorità stradale competente, al fine di identificare le modalità ed i luoghi più idonei per l'accatastamento dei materiali da riutilizzare per il successivo ripristino della massicciata stradale.

Di norma, i materiali scavati che risultino idonei per il reinterro verranno depositati a lato della fossa, semprechè sia disponibile la superficie necessaria, in modo tale da non ostacolare o rendere pericolosi il traffico stradale e l'attività delle maestranze.

Il materiale scavato dovrà essere accumulato con un'inclinazione corrispondente all'angolo di scarpa naturale. In generale dovranno essere adottati tutti gli accorgimenti atti a impedire l'allagamento degli scavi da parte delle acque superficiali, gli scoscendimenti dei materiali ed ogni altro eventuale danno, che, comunque, nel caso avesse a verificarsi, dovrà essere riparato a cure e spese dell'Appaltatore.

Tra lo spigolo superiore della fossa ed il piede della scarpata del materiale di risulta, si deve mantenere libera una striscia sufficiente, come corsia dell'escavatore e per il trasporto dei materiali.

Nel deposito dei materiali di risulta, si deve fare attenzione a non coprire gli idranti, i pozzetti d'ispezione ai condotti dei servizi pubblici sotterranei, i pozzetti per le acque di pioggia stradali e manufatti simili.

Nel caso in cui i cumuli dei materiali di risulta siano adiacenti ad alberature stradali, i tronchi degli alberi devono essere protetti con tavole di legno.

Di norma, i materiali occorrenti per la canalizzazione ed i materiali da riutilizzare per la massicciata stradale dovranno essere accatastati sul lato della fossa opposto a quello ove vengono realizzati i cumuli per il reinterro, avendo cura di mantenere libera una striscia sufficiente per il trasporto dei materiali lungo la fossa.

I materiali di risulta esuberanti e quelli non adatti al reinterro devono essere caricati sui mezzi di trasporto direttamente dagli escavatori o dagli operai addetti allo scavo e mandati a discarica senza deposito intermedio. Qualora, in particolare su strade strette, non sia possibile l'accumulo dei materiali di scavo accanto alla fossa, i materiali idonei al reimpiego devono essere direttamente caricati sui mezzi di trasporto e portati ad un deposito intermedio, prescritto o comunque accettato dalla Direzione dei Lavori, ovvero al reinterro dei tronchi di canalizzazione già ultimati.

## 7.1.10) ATTRAVERSAMENTI E PARALLELISMI

### Attraversamenti e parallelismi con ferrovie e simili

Nei casi di interferenza (attraversamenti e parallelismi) di condotte (convoglianti liquidi o gas o sostanze solide minute, polverulente, pastose o in sospensione in veicolo fluido) e di canali con: ferrovie, tranvie extraurbane, filovie extraurbane, funicolari, funivie e impianti simili, saranno osservate le norme UNI e CEI vigenti ed in particolare le prescrizioni del [D.M. 04 aprile 2014 n. 137](#).

Se progettualmente previsti, gli attraversamenti saranno distinti secondo la norma in:

- **interrati** (al disotto dei binari)
- **superiori** (mediante struttura portante propria ed attraversamenti con appoggio su altri manufatti)
- **inferiori** (realizzati in corrispondenza delle luci libere dei manufatti).

Tutte le condotte dovranno essere intercettabili a monte ed a valle dell'attraversamento. Gli organi di intercettazione dovranno essere ubicati in posizione facilmente accessibile, in modo che possa essere rapido l'intervento per intercettare il flusso in caso di necessità. Tali organi di intercettazione dovranno essere protetti da camerette interrate o pozzetti interrati in modo che la loro manovra possa essere effettuata soltanto da personale addetto.

Si avrà cura inoltre, di predisporre tutti gli elementi accessori previsti dal caso specifico in quanto a tubi di protezione, saracinesche, pozzetti e quant'altro necessario per rendere l'opera completa e funzionale.

Gli attraversamenti **interrati** saranno realizzati con un tracciato della condotta di norma rettilineo e normale all'asse del binario.

In prossimità di opere d'arte e di impianti tecnologici (sostegni trazione elettrica, antenne radio, ecc.) l'attraversamento dovrà essere realizzato in modo tale da non interessare le strutture delle opere d'arte e degli impianti stessi consentendone allo stesso modo l'eventuale esecuzione di lavori di manutenzione o consolidamento. In ogni caso l'attraversamento dovrà risultare a distanza dal filo esterno della struttura più vicina non minore dell'altezza del piano del ferro sul piano di fondazione dell'opera d'arte, con un massimo di 10 m. Nei confronti degli imbocchi delle gallerie va rispettata la distanza di 10 m.

La condotta attraversante dovrà essere contenuta entro un *tubo di protezione* di maggior diametro; se in acciaio dovrà avere uno spessore adeguato alle sollecitazioni da sopportare e comunque non inferiore ai 4 mm. Nel caso di impiego di altri materiali, per il tubo di protezione saranno osservate le norme dettate dal [D.M. 04 aprile 2014, n.137](#). La pendenza di posa dovrà essere uniforme e non inferiore al due per mille in direzione del pozzetto di valle.

La condotta attraversante dovrà essere interrata — per una estesa corrispondente alla distanza tra le due rotaie estreme più 3 m al di là di entrambe — a una profondità tale che l'altezza del terreno sovrastante il tubo di protezione risulti di almeno 1,20 m e che il punto più alto del tubo stesso si trovi ad almeno 2 m al di sotto del piano del ferro (della rotaia più bassa se vi è sopraelevazione del binario).

Se nella in tale estesa ricadono cunette, la profondità di interrimento rispetto al fondo d'essa dovrà risultare di almeno 0,80 m. Oltre detta estesa e fino a 20 m dalle rotaie estreme, la profondità di interrimento non dovrà essere minore di 0,80 m. Andrà inoltre rispettata una profondità di almeno 0,30 m rispetto alle condotte d'acqua ed ai cavi interrati, di pertinenza delle ferrovie.

Nel caso di attraversamenti **superiori** con struttura portante propria dovranno essere progettati e realizzati con l'esclusione di strutture metalliche, e con un passaggio che consenta l'ispezione della tubazione (o delle tubazioni) la cui disposizione dovrà essere tale da renderne anche agevole la manutenzione.

Non sarà ammesso l'attraversamento di marciapiedi di stazione, di piani caricatori o di altre installazioni fisse.

Nei casi di condotte con struttura portante propria quest'ultima dovrà assicurare un'altezza libera sul piano del ferro di almeno:

- a): 7,2 m per le ferrovie elettrificate a 25 kV C.A.;
- b): 7,0 m per tutte le altre ferrovie.

In ogni caso dovrà essere rispettato il franco elettrico minimo indicato nella [CEI EN 50119](#).

Negli attraversamenti sopra alle gallerie, sia interrati che allo scoperto, quando lo spessore del terreno esistente tra il piano di posa della condotta e l'estradosso del rivestimento della galleria risulti inferiore a 5 m dovrà essere previsto il tubo di protezione indicato in precedenza da estendersi da ambo i lati della galleria di almeno 10 m.

Gli attraversamenti **inferiori**, cioè quelli realizzati in corrispondenza delle luci libere dei manufatti, saranno

ammessi soltanto se compatibili con la funzione dei manufatti, secondo precisa indicazione della Direzione Lavori.

La profondità di interrimento non dovrà essere inferiore a 0,80 m rispetto al piano di campagna o al piano stradale. Di norma la condotta dovrà essere posata preferibilmente in corrispondenza della mezzera della luce libera dell'opera d'arte. Non sarà ammesso spingere gli scavi per l'interrimento di condotte al di sotto dei piani di posa delle fondazioni di dette opere.

Se progettualmente prevista, si procederà alla costruzione di condotte in parallelismo alle ferrovie, poste in opera a distanze, profondità e caratteristiche tecniche dettate dalla normativa citata. Detti **parallelismi**, dovranno essere posate parallelamente al binario, ad una distanza tale da non costituire pregiudizio alla sede ed alle opere ferroviarie; tale distanza, non dovrà essere inferiore a 10 m dalla più vicina rotaia e dovrà essere misurata ortogonalmente all'asse del binario. Contemporaneamente dovrà essere rispettata la distanza di 3 m dal piede del rilevato o 5 m dal ciglio della trincea, anche se ciò comporta un aumento della sopracitata distanza di 10 m. In ogni caso la distanza tra la generatrice esterna della condotta e il piede del rilevato, o il ciglio della trincea, non dovrà essere inferiore alla profondità del piano di posa della condotta stessa, rispetto al piano di campagna.

Ultimato l'attraversamento o il parallelismo, si dovrà procedere:

**1)** ad effettuare tutte le prove e verifiche in contraddittorio tra le parti (Appaltatore, Direzione Lavori ed Ente responsabile della ferrovia) per accertare la rispondenza fra progetto approvato ed esecuzione degli impianti;

**2)** a redigere apposito Verbale di regolare esecuzione che dovrà essere firmato da funzionari responsabili delle parti.

Negli attraversamenti o parallelismi di cui è prevista la protezione catodica, trascorsi centottanta giorni dalla data di emissione del Verbale di regolare esecuzione, si procederà alla redazione in contraddittorio, a firma di funzionari responsabili delle parti, in duplice copia, di un altro verbale dal quale dovrà risultare che l'impianto di protezione catodica è funzionante, ben dimensionato e che la condotta ed il relativo tubo di protezione, in relazione alle caratteristiche dell'elettrodo utilizzato, siano mantenuti ad un potenziale tale da garantire una protezione equivalente a quella garantita da un valore di almeno 0,85 Volt negativi con l'utilizzo di elettrodo Cu-CuSO<sub>4</sub>.

Il rilievo del potenziale di protezione catodica deve essere effettuato in conformità delle norme vigenti ed in particolare secondo la norma [UNI 11094](#).

### **Attraversamenti di corsi d'acqua e strade**

Si dovranno predisporre manufatti di attraversamento ogni volta che la condotta incontri:

- un corso d'acqua naturale o artificiale;
- una strada a traffico pesante.

Negli attraversamenti di corsi di acqua importanti, è in generale necessario effettuare il sovrappassaggio mediante piccoli ponti progettati per il sostegno della tubazione, oppure servirsi come appoggio di un ponte esistente. Nel caso di piccoli corsi d'acqua, come torrenti, sarà effettuato un sottopassaggio ricavato in una briglia del torrente, che abbia sufficiente robustezza.

In genere, in corrispondenza all'attraversamento di un corso d'acqua si ha un punto basso della condotta e in tale punto è conveniente sistemare un pozzetto.

Gli attraversamenti stradali saranno in genere posti in cunicolo, per non essere costretti, in caso di rottura del tubo, a manomettere la sede stradale per la riparazione; è in ogni caso necessario, quando non sia conveniente costruire un vero e proprio cunicolo, disporre la condotta in un tubo più grande (tubo guaina) od in un tombino, in modo da proteggerla dai sovraccarichi e dalle vibrazioni trasmesse dal traffico sul piano stradale e permettere l'eventuale sfilamento. Gli organi di intercettazione verranno posti in pozzetti prima e dopo l'attraversamento per facilitare eventuali riparazioni della condotta.

Le condotte contenute in tubi-guaina (es. negli attraversamenti stradali) saranno isolate elettricamente inserendo zeppe e tasselli - rispettivamente alle estremità del tubo-guaina e nella intercapedine fra condotta e tubo-gomma - di materiale elettricamente isolante e meccanicamente resistente. I tasselli non dovranno occupare più di un quarto dell'area dell'intercapedine e saranno in numero tale che in nessun caso i tubi possano venire a contatto per flessione.

I tubi-guaina saranno dotati di adeguato rivestimento esterno; i tubi di sfianto dei tubi-guaina saranno realizzati in modo da non avere contatti metallici con le condotte.

### **Distanze della condotta da esistenti tubazioni e cavi interrati**

La condotta sarà mantenuta alla massima distanza possibile dalle altre tubazioni (gasdotti, ecc.) e cavi (elettrici, telefonici, ecc.) interrati.

Per le condotte urbane:



- nei parallelismi, se eccezionalmente si dovesse ridurre la distanza a meno di 30 cm, verrà controllato anzitutto il rivestimento con particolare cura mediante un rilevatore a scintilla per verificarne in ogni punto la continuità e sarà poi eseguito un rivestimento supplementare (come quello per la protezione dei giunti nei tubi di acciaio); nella eventualità che possano verificarsi contatti fra le parti metalliche, saranno inseriti tasselli di materiale isolante (es. tela bachelizzata, PVC, ecc.) dello spessore di almeno 1 cm;

- negli incroci verrà mantenuta una distanza di almeno 30 cm; se eccezionalmente si dovesse ridurre, sarà eseguito un rivestimento supplementare come sopra per una estensione di 10 m a monte e 10 m a valle; se esiste il pericolo di contatto fra le parti metalliche (es. per assestamenti del terreno), verrà interposta una lastra di materiale isolante con spessore di almeno 1 cm, larghezza eguale a  $2 \div 3$  volte il diametro del tubo maggiore e lunghezza a seconda della posizione della condotta rispetto alle altre tubazioni o cavi.

Analogamente si procederà per le condotte extraurbane, nei parallelismi e negli incroci, quando la distanza di cui sopra si riduca a meno di 75 cm.

### **Attraversamenti di pareti e blocchi in calcestruzzo**

La tubazione, per la parte in cui attraversa pareti, blocchi di ancoraggio o briglie in calcestruzzo ecc., conserverà il rivestimento protettivo e verrà tenuta ad una distanza di almeno 10 cm dagli eventuali ferri di armatura.

Se in corrispondenza all'attraversamento deve essere realizzato l'ancoraggio, si ricorrerà a cerniere protette con idonee vernici isolanti (es. epossidiche) mentre il tubo sarà sempre dotato di rivestimento.

### **Sostegni per condotte aeree**

Fra la tubazione e le sellette di appoggio saranno interposte lastre o guaine di materiale isolante (es. polietilene, gomma telata, ecc.) sia nei punti in cui la condotta è semplicemente appoggiata che in quelli in cui la condotta è ancorata ai sostegni mediante collare di lamiera e zanche di ancoraggio.

## **7.1.11) PROVA IDRAULICA DELLA CONDOTTA**

### **Puntellamenti ed ancoraggi per la prova**

Prima di procedere al riempimento della condotta per la prova idraulica deve essere eseguito il rinfianco ed il rinterro parziale della condotta in modo da impedire che la pressione interna di prova provochi lo spostamento dei tubi; ed i raccordi corrispondenti alle estremità, alle curve planimetriche ed altimetriche, alle diramazioni ed alle variazioni di diametro devono essere opportunamente puntellati.

Prima di eseguire gli ancoraggi definitivi in muratura, (ma di quelli che venissero costruiti si dovrà accettare la stagionatura, prima della prova) saranno effettuati puntellamenti provvisori sulle pareti dello scavo a mezzo di carpenteria in legno o in ferro (p.e. puntelli in ferro telescopici regolabili in lunghezza, martinetti idraulici) per facilitare lo smontaggio della condotta nel caso di eventuali perdite.

Per equilibrare la spinta longitudinale sul terminale della condotta può rendersi talvolta opportuno costruire un blocco trasversale in calcestruzzo; in tale caso si provvederà nel blocco stesso un foro per il successivo passaggio, in prosecuzione, della condotta.

Nel caso di raccordi collegati a valvola di interruzione in linea, i raccordi stessi devono essere opportunamente ancorati mediante apposite staffe metalliche collegate alle murature del pozzetto, allo scopo di contrastare le spinte idrostatiche, derivanti dalla differenza di pressione monte-valle della valvola, generate dalla sua chiusura.

Per i blocchi di ancoraggio sarà generalmente adottata la forma a pianta trapezia ed altezza costante, con i lati maggiore e minore del trapezio di base adiacenti rispettivamente alla parete verticale dello scavo ed alla condotta.

I blocchi di ancoraggio destinati ad essere sollecitati esclusivamente a compressione saranno realizzati in calcestruzzo cementizio non armato dosato a 300 kg di cemento per 1 m<sup>3</sup> di inerti.

I blocchi destinati a sollecitazione di trazione e presso-flessione saranno realizzati in calcestruzzo cementizio armato.

Le dimensioni dei blocchi saranno quelle di progetto o stabilite dalla Direzione dei Lavori.

### **Tronchi di condotta - Preparazione della prova**

La condotta verrà sottoposta a prova idraulica per tronchi via via completati. Si farà in modo di provare tronchi aventi alle estremità nodi o punti caratteristici della condotta, quali incroci, diramazioni, sfiati, scarichi, così da avere a disposizione i raccordi ai quali collegare le apparecchiature occorrenti alla prova idraulica; in questo caso, quando manchino saracinesche di linea, può essere realizzato il sezionamento del tronco da collaudare interponendo temporaneamente, fra due flange piane, un disco di acciaio.

Se invece le estremità delle condotte non sono costituite da raccordi utilizzabili in via definitiva, occorre

chiudere provvisoriamente le estremità della condotta con gli opportuni raccordi a flangia (tazza o imbocco) e relativi piatti di chiusura aventi un foro filettato.

L'Appaltatore eseguirà le prove dei tronchi di condotta posata al più presto possibile e pertanto dovrà far seguire immediatamente alla esecuzione delle giunzioni quella degli ancoraggi provvisori e di tutte le operazioni per le prove.

La Direzione dei Lavori potrà prescrivere dispositivi speciali (come l'esecuzione di blocchi di calcestruzzo - da rimuovere in tutto o in parte dopo le prove per eseguire il tratto di tubazione corrispondente alla interruzione - con tubi di comunicazione tra l'uno e l'altro muniti di saracinesche per il passaggio dell'acqua).

L'Appaltatore dovrà provvedere a sue cure e spese a tutto quanto è necessario (acqua per il riempimento delle tubazioni, piatti di chiusura, pompe, rubinetti, raccordi, guarnizioni e manometro registratore ufficialmente tarato) per l'esecuzione delle prove e per il loro controllo da parte della Direzione dei Lavori.

Saranno inoltre effettuati, a cura e spese dell'Appaltatore, la provvista di materiali e tutti i lavori occorrenti per sbatacchiature e ancoraggi provvisori delle estremità libere della condotta e dei relativi piatti di chiusura durante le prove, curando l'esecuzione di tali operazioni sì da non dare luogo a danneggiamenti della tubazione e di altri manufatti.

### **Disinfezione della condotta**

Per ogni tratto collocato, e comunque per lunghezza non superiore di norma a 500 m, debbono essere posti 20 kg di grassello di calce nell'interno della condotta per la sua disinfezione.

L'acqua di calce sarà scaricata durante i lavaggi.

La Direzione dei Lavori potrà prescrivere altro sistema di disinfezione.

L'immissione del grassello o l'adozione di altri sistemi di disinfezione dovranno essere ripetuti tutte le volte che debbano rinnovarsi le prove delle condutture.

### **Riempimento della condotta**

Si riempirà la condotta con acqua immessa preferibilmente dall'estremità a quota più bassa del tronco, per assicurare il suo regolare deflusso e per la fuoriuscita dell'aria dall'estremità alta; il riempimento sarà sempre fatto molto lentamente per assicurare la completa evacuazione dell'aria.

Il piatto di chiusura del raccordo sull'estremità alta deve essere forato nel punto più alto corrispondente alla sezione interna del tubo e munito di rubinetto di spurgo d'aria.

In modo analogo occorre assicurare lo spurgo dell'aria in eventuali punti di colmo (sfiati) intermedi della tratta da provare e, in alcuni casi, in corrispondenza delle variazioni di diametro. L'immissione dell'acqua deve essere fatta ad una discreta pressione (2-3 bar almeno) collegando la condotta alla rete già in esercizio; nel caso di condotte di adduzione esterne si può prelevare l'acqua dai tronchi già collaudati o da vasche, pozzi, corsi d'acqua, mediante pompe munite di valvola di fondo. Nella fase di riempimento occorre tenere completamente aperti i rubinetti di sfiato.

Si lascerà fuoriuscire l'acqua dai rubinetti per il tempo necessario affinché all'interno della condotta non vi siano residue sacche d'aria (le quali renderebbero praticamente impossibile la messa in pressione).

In caso di necessità possono realizzarsi punti di sfiato mediante foratura della condotta in corrispondenza della generatrice superiore e posa in opera di "staffe a collare".

### **Collocazione della pompa e messa in pressione**

Ad avvenuto riempimento della condotta saranno lasciati aperti per un certo tempo gli sfiati per consentire l'uscita di ogni residuo d'aria e sarà poi disposta, preferibilmente nel punto più basso di essa, la pompa di prova a pistone o a diaframma (del tipo manuale o a motore) munita del relativo manometro registratore ufficialmente tarato. La pompa, se posta nel punto di immissione principale (collegamento alla rete, ecc.), va collegata mediante apposita diramazione e relative valvole di intercettazione, allo scopo di poter effettuare ulteriori riempimenti della condotta senza perdite di tempo per disconnessioni temporanee.

Agendo sulla leva della pompa (o sull'accensione del motore) si metterà la condotta in carico fino ad ottenere la pressione di prova stabilita, che sarà raggiunta gradualmente, in ragione di non più di 1 bar al minuto primo.

Specie nel periodo estivo e per le condotte sottoposte ai raggi solari nelle ore più calde della giornata, si controllerà il manometro, scaricando se necessario con l'apposita valvola della pompa l'eventuale aumento di pressione oltre i valori stabiliti.

Dopo il raggiungimento della pressione richiesta, verrà ispezionata la condotta per accertare che non vi siano in atto spostamenti dei puntelli o degli ancoraggi in corrispondenza dei punti caratteristici della condotta.

### **Le due prove**

La prova idraulica della condotta consisterà di due prove, una a giunti scoperti a condotta seminterrata e l'altra a cavo semichiuso, che saranno eseguite ad una pressione pari a 1,5-2 volte la pressione di esercizio.

Alle prove la Direzione dei Lavori potrà richiedere l'assistenza della ditta fornitrice dei tubi.

Durante il periodo nel quale la condotta sarà sottoposta alla prima prova, la Direzione dei Lavori, in contraddittorio con l'Appaltatore, eseguirà la visita accurata di tutti i giunti che, all'inizio della prova, debbono risultare puliti e perfettamente asciutti.

Il buon esito della prima prova sarà dimostrato dai concordi risultati dell'esame dei giunti e dal grafico del manometro registratore; non potrà perciò accettarsi una prova in base alle sole indicazioni, ancorché positive, del manometro registratore, senza che sia stata effettuata la completa ispezione di tutti i giunti.

Qualora la prima prova non abbia dato risultati conformi alle prescrizioni relative ai singoli tipi di tubi, essa dovrà essere ripetuta.

Dopo il risultato favorevole della prima prova, si procederà alla seconda prova a cavo semichiuso, il cui buon esito risulterà dal grafico del manometro registratore.

Se questa seconda prova non darà risultati conformi alle prescrizioni relative ai singoli tipi di tubo, il cavo dovrà essere riaperto, i giunti revisionati o rifatti e il rinterro rinnovato. La prova verrà quindi ripetuta con le stesse modalità di cui sopra.

La sostituzione dei tubi che risultassero rotti o si rompessero durante le prove è a totale carico dell'Appaltatore, sia per quanto riguarda la fornitura del materiale che per la manodopera e l'attrezzatura occorrenti.

Dopo il risultato favorevole della 1° e 2° prova, per le quali la Direzione dei Lavori redigerà "verbale di prova idraulica", verrà completato il rinterro.

### **7.1.12) POZZETTI PER APPARECCHIATURE**

I pozzetti di calcestruzzo, per l'alloggio delle apparecchiature in genere saranno costruiti in numero e posizione, che risulteranno dai profili altimetrici delle condotte, anche su condotte esistenti, nei punti indicati su ordine della Direzione Lavori: essi avranno in pianta le dimensioni interne e le altezze libere utili corrispondenti ai tipi indicati nell'elenco prezzi di contratto e nei disegni. La platea di fondazione, le pareti e la soletta di copertura, avranno lo spessore riportato nei disegni; il calcestruzzo della platea e delle pareti avrà resistenza caratteristica  $R_{ck} = 25 \text{ N/mm}^2$ , quello della soletta di copertura  $R_{ck} = 30 \text{ N/mm}^2$ . La soletta sarà armata con ferro tondo omogeneo del diametro 10-12 mm ad armatura incrociata calcolata a piastra, in appoggio perimetrale, con il sovraccarico determinato dal passaggio di un rullo compressore di 18 tonnellate, considerando, fra quelli possibili, il caso più sfavorevole. In particolare, nella sagomatura dei ferri e nella loro distribuzione, dovrà essere tenuto conto del vano necessario all'accesso del pozzetto, che sarà costituito da un passo d'uomo a chiave, con piastrone e cornice in ghisa, portante superiormente a vista le scritte dell'acquedotto. Detto passo d'uomo, con coperchio a filo del piano stradale, dovrà avere la sezione interna utile di passaggio minima conforme ai disegni di progetto e dovrà consentire in ogni caso l'estrazione dell'organo di manovra contenuto nel pozzetto stesso (saracinesca, ecc.) e dovrà pure resistere ai sovraccarichi citati. La soletta di copertura dovrà avere il ricoprimento di almeno 20 cm di pietrisco ed il piano di fondazione dovrà scendere fino alla quota necessaria ad ottenere l'altezza utile indicata.

Sulla stessa soletta dovranno essere annegati, a filo strada o campagna, i chiusini di ghisa per le manovre dall'esterno delle saracinesche con apposita chiave a croce.

I pezzi speciali e le apparecchiature dovranno essere sostenute da muretti anche in cotto, poggiati sulla platea opportunamente ancorati anche lateralmente contro le spinte orizzontali.

In particolare dovrà porsi cura che nell'interno dei pozzetti i giunti di collegamento siano liberi e staccati dalle murature in modo da consentire facile accesso o smontaggio. Le apparecchiature ed i pezzi speciali alloggiati nei pozzetti dovranno essere collegati tra loro da giunti che ne consentano un rapido smontaggio. I fori di passaggio delle tubazioni attraverso le pareti, saranno stuccati ad assestamento avvenuto con cemento plastico a perfetta tenuta d'acqua o sigillati con speciale giunto waterstop. Le pareti, la platea e la soletta dovranno essere impermeabilizzate tramite la stesura di resine epossidiche o appositi prodotti epossio-cementizi. I pozzetti dovranno risultare ispezionabili e liberi da acqua di qualsiasi provenienza. L'accesso dall'alto sarà permesso da scaletta alla marinara, in ferro zincato tondo del D.N. 20 mm ancorata alla muratura, estesa fra il fondo del pozzetto e la soletta di copertura. Ogni parte metallica scoperta situata entro il pozzetto sarà zincata a caldo mentre le condotte ed i pezzi speciali in acciaio dovranno essere protetti con vernice bituminosa e con due mani di vernice antiruggine. I pozzetti potranno essere ordinati dalla Direzione Lavori con la platea con funzione drenante senza che ciò comporti variazione di prezzo.

### **7.1.13) TUBAZIONI IN GENERE**

#### **Generalità**

Per le tubazioni e le apparecchiature idrauliche valgono le disposizioni dell'articolo "*Norme Generali - Accettazione Qualità ed Impiego dei Materiali*" del capitolo "*Qualità dei Materiali e dei Componenti*" esse devono

corrispondere alle vigenti Norme tecniche.

Le prescrizioni di tutto questo articolo si applicano a tutte le tubazioni in generale; si applicano anche ad ogni tipo delle tubazioni di cui agli articoli (tubazioni di acciaio, di ghisa, ecc.) del capitolo "Tubazioni" tranne per quanto sia incompatibile con le specifiche norme per esse indicate.

### **Fornitura diretta delle tubazioni da parte della Stazione Appaltante**

In caso di fornitura diretta delle tubazioni, la Stazione Appaltante effettuerà le ordinazioni - tenendo conto del programma di esecuzione dei lavori - in base alle distinte risultanti dai rilievi esecutivi presentati dall'Appaltatore a norma dell'articolo "*Oneri e Obblighi diversi a carico dell'Appaltatore - Responsabilità dell'Appaltatore*".

La Stazione Appaltante si riserva la facoltà di disporre variazioni nello sviluppo delle opere in dipendenza anche della consegna delle forniture; e comunque non assume nessuna responsabilità circa eventuali ritardi nella consegna delle forniture, per cause ad essa non imputabili, rispetto alle previsioni.

La consegna delle forniture dirette della Stazione Appaltante avverrà, a criterio insindacabile della Stazione Appaltante stessa, su banchina franco porto oppure su vagone franco stazione ferroviaria oppure franco camion, su strade statali, provinciali o comunali, oppure franco fabbrica. In quest'ultimo caso la consegna sarà effettuata da incaricati della Stazione Appaltante subito dopo il collaudo della fornitura, al quale potranno intervenire incaricati dell'Appaltatore.

A collaudo avvenuto e ad accettazione della fornitura, l'Appaltatore - quando è prevista la consegna franco fabbrica - può disporre alla Ditta fornitrice l'immediata spedizione con l'adozione dei provvedimenti necessari a garantire che i materiali rimangano assolutamente integri durante il trasporto. Diversamente la Stazione Appaltante disporrà la spedizione direttamente nel modo che riterrà più opportuno, a spese dell'Appaltatore, preavvertendolo.

All'atto della consegna, l'Appaltatore deve controllare i materiali ricevuti e nel relativo verbale di consegna che andrà a redigersi deve riportare eventuali contestazioni per materiali danneggiati (anche se solo nel rivestimento) nei riguardi della fabbrica o delle Ferrovie dello Stato o dell'armatore della nave o della ditta di autotrasporti).

L'Appaltatore dovrà provvedere nel più breve tempo possibile allo scarico da nave o da vagone o da camion - anche per evitare spese per soste, che rimarrebbero comunque tutte a suo carico oltre al risarcimento degli eventuali danni che per tale causale subisse la Stazione Appaltante - e poi al trasporto con qualsiasi mezzo sino al luogo d'impiego compresa ogni e qualsiasi operazione di scarico e carico sui mezzi all'uopo usati dall'Appaltatore stesso.

I materiali consegnati che residueranno alla fine dei lavori dovranno essere riconsegnati alla Stazione Appaltante - con relativo verbale in cui sarà precisato lo stato di conservazione di materiali ed al quale sarà allegata una dettagliata distinta degli stessi - con le modalità che saranno da questa, o per essa dalla Direzione dei Lavori, stabilite.

Per i materiali che a lavori ultimati risulteranno non impiegati né riconsegnati alla Stazione Appaltante oppure che saranno riconsegnati ma in condizioni di deterioramento o danneggiamento, sarà effettuata una corrispondente operazione di addebito, al costo, sul conto finale.

### **Ordinazione**

L'Appaltatore effettuerà l'ordinazione delle tubazioni entro il termine che potrà stabilire la Direzione dei Lavori e che sarà comunque tale, tenuto anche conto dei tempi di consegna, da consentire lo svolgimento dei lavori secondo il relativo programma e la loro ultimazione nel tempo utile contrattuale.

L'Appaltatore invierà alla Direzione dei Lavori, che ne darà subito comunicazione alla Stazione Appaltante, copia dell'ordinazione e della relativa conferma da parte della Ditta fornitrice, all'atto rispettivamente della trasmissione e del ricevimento.

L'ordinazione dovrà contenere la clausola seguente o equipollente.

"La Ditta fornitrice si obbliga a consentire, sia durante che al termine della lavorazione, libero accesso nella sua fabbrica alle persone all'uopo delegate dalla Stazione Appaltante appaltatrice dei lavori e ad eseguire i controlli e le verifiche che esse richiedessero, a cura e spese dell'Appaltatore, sulla corrispondenza della fornitura alle prescrizioni del contratto di appalto relativo ai lavori sopra indicati.

Si obbliga inoltre ad assistere, a richiesta ed a spese dell'Appaltatore, alle prove idrauliche interne delle tubazioni poste in opera".

L'unica fornitura o ciascuna delle singole parti in cui l'intera fornitura viene eseguita, sarà in ogni caso accompagnata dal relativo certificato di collaudo compilato dalla Ditta fornitrice, attestante la conformità della fornitura alle Norme vigenti e contenente la certificazione dell'avvenuto collaudo e l'indicazione dei valori ottenuti nelle singole prove.

I risultati delle prove di riferimento e di collaudo dei tubi, dei giunti e dei pezzi speciali effettuate in stabilimento a controllo della produzione, alle quali potranno presenziare sia l'Appaltatore e sia la Direzione dei

Lavori od altro rappresentante della Stazione Appaltante e le quali comunque si svolgeranno sotto la piena ed esclusiva responsabilità della Ditta fornitrice, saranno valutati con riferimento al valore della pressione nominale di fornitura PN.

L'Appaltatore richiederà alla ditta fornitrice la pubblicazione di questa, di cui un esemplare verrà consegnato alla Direzione dei Lavori, contenente le istruzioni sulle modalità di posa in opera della tubazione.

### **Accettazione delle tubazioni - Marcatura**

L'accettazione delle tubazioni è regolata dalle prescrizioni di questo capitolato nel rispetto di quanto indicato al punto 2.1.4. del D.M. 12 dicembre 1985, del D.M. 6 aprile 2004, n. 174 "Regolamento concernente i materiali e gli oggetti che possono essere utilizzati negli impianti fissi di captazione, trattamento, adduzione e distribuzione delle acque destinate al consumo umano" nonché delle istruzioni emanate con la Circolare Ministero Lavori Pubblici del 20 marzo 1986 n.27291 e, per i tubi in cemento armato ordinario e in cemento armato precompresso, delle Norme vigenti per le strutture in cemento armato, in quanto applicabili.

Nei riguardi delle pressioni e dei carichi applicati staticamente devono essere garantiti i requisiti limiti indicati nelle due tabelle allegate al D.M. 12 dicembre 1985: tabella I, per tubi di adduzione in pressione (acquedotti) e II, per le fognature.

Tutti i tubi, i giunti ed i pezzi speciali dovranno giungere in cantiere dotati di marcature indicanti la ditta costruttrice, il diametro nominale, la pressione nominale (o la classe d'impiego) e possibilmente l'anno di fabbricazione; le singole paratie della fornitura dovranno avere una documentazione dei risultati delle prove eseguite in stabilimento caratterizzanti i materiali ed i tubi forniti.

La Stazione Appaltante ha la facoltà di effettuare sulle tubazioni fornite in cantiere - oltre che presso la fabbrica - controlli e verifiche ogni qualvolta lo riterrà necessario, secondo le prescrizioni di questo capitolato e le disposizioni della Direzione dei Lavori.

Tutti i tubi, i giunti ed i pezzi speciali dovranno essere conformi, ove applicabili, alle norme [UNI EN 10311](#), [UNI EN 10312](#), [UNI EN 1123-1-2](#), [UNI EN 1124-1-2-3](#), [UNI EN 10224](#), [UNI EN 13160-1](#).

Tutti i prodotti e/o materiali impiegati, comunque, qualora possano essere dotati di marcatura CE secondo la normativa tecnica vigente, dovranno essere muniti di tale marchio.

### **Rivestimento interno**

Il rivestimento interno delle tubazioni non deve contenere alcun elemento solubile in acqua né alcun prodotto che possa dare sapore od odore all'acqua dopo un opportuno lavaggio della condotta.

Per le condotte di acqua potabile il rivestimento interno non deve contenere elementi tossici.

### **Tipi di giunti**

Oltre ai giunti specificati per i vari tipi di tubazioni (acciaio, ghisa, ecc.), potranno adottarsi, in casi particolari (come l'allestimento di condotte esterne provvisorie), i seguenti altri tipi di giunti:

- Giunto a flange libere con anello di appoggio saldato a sovrapposizione, secondo la norma [UNI EN 1092-1](#).
- Giunto a flange saldate a sovrapposizione, secondo le norme [UNI EN 1092-1](#).
- Giunto a flange saldate di testa, secondo le norme [UNI EN 1092-1](#).
- Giunto Victaulic, automatico (che è di rapido montaggio e smontaggio, particolarmente indicato per condotte provvisorie e per tracciati accidentali).
- Giunto Gibault (o simili, come Dresser, Viking-Johnson), costituito da un manicotto (botticella) e da due flange in ghisa, da bulloni di collegamento in ferro e da due anelli di gomma a sezione circolare, da impiegare per la giunzione di tubi con estremità lisce.

### **Apparecchiature idrauliche**

Le apparecchiature idrauliche dovranno corrispondere alle caratteristiche e requisiti di accettazione delle vigenti norme UNI.

Su richiesta della Direzione dei Lavori, l'Appaltatore dovrà esibire, comunicando il nominativo della ditta costruttrice, i loro prototipi che la Direzione dei Lavori, se li ritenga idonei, potrà fare sottoporre a prove di fatica nello stabilimento di produzione od in un laboratorio di sua scelta; ogni onere e spesa per quanto sopra resta a carico dell'Appaltatore.

L'accettazione delle apparecchiature da parte della Direzione dei Lavori non esonera l'Appaltatore dall'obbligo di consegnare le apparecchiature stesse in opera perfettamente funzionanti.

### **7.1.14) TUBAZIONI IN PVC RIGIDO NON PLASTIFICATO (ACQUEDOTTI E FOGNATURE)**

Le tubazioni in PVC (cloruro di polivinile) rigido non plastificato devono corrispondere alle caratteristiche ed ai requisiti di accettazione prescritti dalle Norme vigenti, dalla norma [UNI EN ISO 1452](#), [UNI EN 1401](#) ed alle Raccomandazioni I.I.P. e conformi, inoltre, al D.M. 6 aprile 2004, n.174 "Regolamento concernente i materiali e gli oggetti che possono essere utilizzati negli impianti fissi di captazione, trattamento, adduzione e distribuzione delle acque destinate al consumo umano".

I tubi in PVC sono fabbricati con cloruro di polivinile esente da plastificanti e cariche inerti, non colorato artificialmente e miscelato - a scelta del fabbricante, purché il manufatto ottenuto risponda ai requisiti stabiliti dalle Norme vigenti - con opportuni stabilizzanti e additivi nelle quantità necessarie.

Devono avere costituzione omogenea e compatta, superficie liscia ed esente da ondulazioni e da striature cromatiche notevoli, da porosità e bolle; presentare una sezione circolare costante; ed avere le estremità rifinite in modo da consentire il montaggio ed assicurare la tenuta del giunto previsto per le tubazioni stesse.

I tubi e i raccordi di PVC devono essere contrassegnati con il marchio di conformità IIP che ne assicura la rispondenza alle norme UNI.

I raccordi e i pezzi speciali in PVC per acquedotti e per fognature dovranno rispondere alle caratteristiche stabilite rispettivamente dalle norme [UNI EN ISO 1452-3](#) o [UNI 1401-1](#).

Per la fognatura (scarichi di acque di rifiuto civili e industriali: acque bianche, nere e miste) saranno impiegati tubi del tipo in PVC SN8.

La condotta sarà collegata con il tipo di giunto [a bicchiere](#).

Tutti i prodotti e/o materiali impiegati, qualora possano essere dotati di marcatura CE secondo la normativa tecnica vigente, dovranno essere muniti di tale marchio.

### **Art. 7.1.15 COSTRUZIONE DELLE CONDOTTE DI PVC (ACQUEDOTTI E FOGNATURE)**

#### **Norme da osservare**

Per la movimentazione e la posa dei tubi in PVC (cloruro di polivinile) saranno scrupolosamente osservate le prescrizioni contenute nelle Raccomandazioni I.I.P.

#### **Movimentazione**

Tutte le operazioni di cui appresso - per trasporto, carico, scarico, accatastamento, ed anche per posa in opera - devono essere effettuate con cautela ancora maggiore alle basse temperature (perché aumentano le possibilità di rotture o fessurazione dei tubi).

##### *Trasporto*

Nel trasporto bisogna supportare i tubi per tutta la loro lunghezza onde evitare di danneggiare le estremità a causa delle vibrazioni.

Si devono evitare urti, inflessioni e sporgenze eccessive, contatti con corpi taglienti ed acuminati.

Le imbragature per il fissaggio del carico possono essere realizzate con funi o bande di canapa, di nylon o similari; se si usano cavi d'acciaio, i tubi devono essere protetti nelle zone di contatto. Si deve fare attenzione affinché i tubi, generalmente provvisti di giunto ad una delle estremità, siano adagiati in modo che il giunto non provochi una loro inflessione; se necessario si può intervenire con adatti distanziatori tra tubo e tubo.

Nel caricare i mezzi di trasporto, si adageranno prima i tubi più pesanti, onde evitare la deformazione di quelli più leggeri.

Qualora il trasporto venga effettuato su autocarri, i tubi non dovranno sporgere più di un metro dal piano di carico. Durante la movimentazione in cantiere e soprattutto durante il defilamento lungo gli scavi, si deve evitare il trascinarsi dei tubi sul terreno, che potrebbe provocare danni irreparabili dovuti a rigature profonde prodotte da sassi o da altri oggetti acuminati.

##### *Carico e scarico*

Queste operazioni devono essere effettuate con grande cura. I tubi non devono essere né buttati, né fatti strisciare sulle sponde degli automezzi caricandoli o scaricandoli dai medesimi; devono invece essere sollevati

ed appoggiati con cura.

#### *Accatastamento e deposito*

I tubi lisci devono essere immagazzinati su superfici piane prive di parti taglienti e di sostanze che potrebbero intaccare i tubi.

I tubi bicchierati, oltre alle avvertenze di cui sopra, devono essere accatastati su traversini di legno, in modo che i bicchieri della fila orizzontale inferiore non subiscano deformazioni; inoltre i bicchieri stessi devono essere sistemati alternativamente dall'una e dall'altra parte della catasta in modo da essere sporgenti (in questo modo i bicchieri non subiscono sollecitazioni ed i tubi si presentano appoggiati lungo un'intera generatrice).

I tubi devono essere accatastati ad un'altezza non superiore a 1,50 m (qualunque sia il loro diametro), per evitare possibili deformazioni nel tempo.

Se i tubi non vengono adoperati per un lungo periodo, devono essere protetti dai raggi solari diretti con schermi opachi che però non impediscano una regolare aerazione.

Qualora i tubi venissero spediti in fasci legati con gabbie, è opportuno seguire, per il loro accatastamento, le istruzioni del produttore. Nei cantieri dove la temperatura ambientale può superare agevolmente e per lunghi periodi i 25 °C, è da evitare l'accatastamento di tubi infilati l'uno nell'altro, che provocherebbe l'ovalizzazione, per eccessivo peso, dei tubi sistemati negli strati inferiori.

#### *Raccordi e accessori*

I raccordi e gli accessori vengono in generale forniti in appositi imballaggi. Se invece sono sfusi si dovrà evitare, in fase di immagazzinamento e di trasporto, di ammicchiarli disordinatamente così come si dovrà evitare che possano deformarsi o danneggiarsi per urti tra loro o con altri materiali pesanti.

### **Posa in opera e rinterro**

#### *Letto di posa*

Il fondo dello scavo, che dovrà essere stabile, verrà accuratamente livellato in modo da evitare gibbosità ed avvallamenti onde consentire che il tubo in PVC vi si appoggi per tutta la sua lunghezza.

Prima della collocazione del tubo sarà formato il letto di posa per una altezza minima di 10 cm distendendo sul fondo della trincea, ma dopo la sua completa stabilizzazione, uno strato di materiale incoerente - quale sabbia o terra sciolta e vagliata - che non contenga pietruzze; il materiale più adatto è costituito da ghiaia o da pietrisco di pezzatura 10 - 15 mm oppure da sabbia mista a ghiaia con diametro massimo di 20 mm.

Su tale strato verrà posato il tubo che verrà poi rinfiancato quanto meno per 20 cm per lato e ricoperto con lo stesso materiale incoerente per uno spessore non inferiore a 20 cm misurato sulla generatrice superiore. Su detto ricoprimento dovrà essere sistemato il materiale di risulta dello scavo per strati successivi non superiori a 30 cm di altezza, costipati e bagnati se necessario.

#### *Posa della tubazione*

Prima di procedere alla loro posa in opera, i tubi in PVC devono essere controllati uno ad uno per scoprire eventuali difetti. Le code, i bicchieri, le guarnizioni devono essere integre.

I tubi ed i raccordi devono essere sistemati sul letto di posa in modo da avere un contatto continuo con il letto stesso.

Le nicchie precedentemente scavate per l'alloggiamento dei bicchieri devono, se necessario, essere accuratamente riempite, in modo da eliminare eventualmente spazi vuoti sotto i bicchieri stessi.

#### *Rinterro*

Il materiale già usato per la costituzione del letto verrà sistemato attorno al tubo e costipato a mano per formare strati successivi di 20-30 cm fino alla mezzera del tubo, avendo la massima cura nel verificare che non rimangano zone vuote sotto al tubo e che il rinfianco tra tubo e parete dello scavo sia continuo e compatto. Durante tale operazione verranno recuperate le eventuali impalcature poste per il contenimento delle pareti dello scavo.

Il secondo strato di rinfianco giungerà fino alla generatrice superiore del tubo. La sua compattazione dovrà essere eseguita sempre con la massima attenzione. Il terzo strato giungerà ad una quota superiore per 15 cm a quella della generatrice più alto del tubo. La compattazione avverrà solo lateralmente al tubo, mai sulla sua verticale. L'ulteriore riempimento sarà effettuato con il materiale proveniente dallo scavo, depurato dagli elementi con diametro superiore a 10 cm e dai frammenti vegetali ed animali.

Gli elementi con diametro superiore a 2 cm, presenti in quantità superiore al 30%, devono essere eliminati, almeno per l'aliquota eccedente tale limite. Le terre difficilmente comprimibili (torbose, argillose, ghiacciate) sono da scartare. Il riempimento va eseguito per strati successivi di spessore pari a 30 cm che devono essere

compattati ed eventualmente bagnati per lo spessore di 1 m (misurato dalla generatrice superiore del tubo). Infine va lasciato uno spazio libero per l'ultimo strato di terreno vegetale.

## **Pozzetti, giunzioni e prova delle condotte in PVC per acquedotto**

### *Pozzetti*

Nei pozzetti da costruire per il contenimento di apparecchiature idrauliche (scarichi, sfiati, ecc.) lungo la condotta in PVC per acquedotti, è indispensabile che i due tronchetti di acciaio calibrato a flangia - che vanno collocati per collegarsi da una parte con la tubazione in PVC (un tronchetto mediante giunto meccanico e l'altro tronchetto mediante giunto scorrevole con guarnizione elastomerica) e dall'altra parte con la saracinesca o lo sfiato, ecc. mediante giunto a flangia - fuoriescano, per la parte flangiata, dalla muratura verso l'interno del pozzetto.

### *Giunzioni*

Le giunzioni delle tubazioni di PVC per acquedotti saranno eseguite, a seconda del tipo di giunto stabilito, con le seguenti modalità.

#### *A) Giunti a bicchiere e a manicotto a scorrimento assiale con tenuta mediante guarnizioni elastomeriche*

- a) Verificare che le estremità dei tubi siano smussate correttamente;
- b) provvedere ad una accurata pulizia delle parti da congiungere, assicurandosi che esse siano integre; se già inserita, togliere provvisoriamente la guarnizione di tenuta;
- c) segnare sulla parte maschia del tubo una linea di riferimento procedendo come segue:
  - si introduce il tubo nel bicchiere fino a rifiuto, segnando la posizione raggiunta;
  - si ritira il tubo non meno di 10 mm;
  - si segna in modo ben visibile sul tubo la nuova posizione raggiunta, che è la linea di riferimento;
- d) inserire la guarnizione elastomerica di tenuta nell'apposita sede;
- e) lubrificare la superficie interna della guarnizione e la superficie esterna della punta con apposito lubrificante (acqua saponosa o lubrificante a base di silicone, ecc.);
- f) infilare la punta nel bicchiere fino alla linea di riferimento, facendo attenzione che la guarnizione non esca dalla sede.

#### *B) Giunti a bicchiere e a manicotto del tipo non scorrevole ottenuti mediante incollaggio*

- a) Verificare che tubo e bicchiere abbiano diametri di accoppiamento rispondenti alle norme UNI;
- b) verificare che le estremità dei tubi siano smussate correttamente;
- c) pulire accuratamente le superfici di accoppiamento del tubo e del bicchiere con carta vetrata o solventi adeguati (molti incollaggi difettosi sono imputabili alla cattiva esecuzione di questa operazione);
- d) introdurre il tubo nel bicchiere fino a battuta e fare un segno sulla superficie dello stesso in corrispondenza della bocca del bicchiere. Ciò consente di predeterminare la porzione di tubo che dovrà essere spalmata di collante;
- e) assicurarsi che il collante impiegato non sia un adesivo ma realizzi una saldatura chimica;
- f) spalmare il collante, con un pennello di dimensioni adeguate, in maniera uniforme sulla superficie interna del bicchiere e sulla superficie esterna del tubo in corrispondenza della zona precedentemente marcata, avendo cura di accertarsi che non resti un'eccessiva quantità di collante nell'interno del bicchiere;
- g) introdurre immediatamente il tubo nel bicchiere fino a battuta. Dopo questa operazione è opportuno non sottoporre a tensioni il collegamento effettuato. Prima di mettere l'impianto in esercizio è consigliabile attenersi alle istruzioni del fabbricante relativamente al tempo di consolidamento del collante.

#### *C) Giunti a serraggio meccanico tipo <<Gibault>>*

Qualunque sia la forma esterna ed il tipo di serraggio con cui questo giunto è realizzato è necessario che la sua lunghezza utile, ossia la distanza assiale fra le due guarnizioni, sia non inferiore alla somma delle massime possibili variazioni lineari dei due tronchi da congiungere più una quantità variabile dai 30 ai 100 mm in relazione al diametro dei tronchi stessi.

Provvedere ad un'accurata pulizia delle parti da congiungere, assicurarsi che esse siano integre, infilare le due estremità nel giunto meccanico assicurandosi che ciascuna di esse sia introdotta per una lunghezza corrispondente ad almeno 1/3 della lunghezza del manicotto senza però che vengano a contatto fra di loro; infilare i bulloni, le rondelle ed i dadi attuandone il serraggio a croce.

#### *D) Giunti con ancoraggio mediante anello o ghiera di graffaggio*

- a) Tagliare il tubo nella lunghezza richiesta. Per il montaggio dei raccordi di misure medie e grandi, la parte



- terminale del tubo dovrà essere smussata accuratamente;
- b) separare le parti del raccordo e montarle sul tubo: prima la ghiera, seguita dall'anello di serraggio. Fare attenzione che l'anello di serraggio conico sia disposto nella direzione esatta, cioè con la parte terminale maggiore verso il raccordo;
  - c) infilare il tubo nel corpo del raccordo fino a che non oltrepassi la guarnizione toroidale elastomerica e tocchi la battuta interna del corpo del raccordo. Nel caso di misure medie e grandi è bene lubrificare con acqua saponata o vasellina la parte terminale del tubo e la guarnizione toroidale elastomerica;
  - d) accostare l'anello di serraggio conico al corpo del raccordo. Per fare scivolare meglio l'anello di serraggio, dilatarlo con un cacciavite;
  - e) avvitare strettamente la ghiera al corpo del raccordo. Per il serraggio finale, nelle misure medie e grandi, dovrà essere usata una chiave a nastro.

#### *E) Giunti a flangia libera con collare di appoggio o fissa*

Anche per questo tipo di giunto si tenga conto di quanto indicato al punto C):

- a) infilare la flangia libera nell'estremità del tubo;
- b) unire il collare d'appoggio al tubo procedendo come descritto al punto B);
- c) disporre la guarnizione elastomerica nell'apposita scanalatura del collare;
- d) bullonare effettuando il serraggio a croce.

#### *Collegamento dei tubi in PVC per acquedotto con tubi di altro materiale*

In genere, il collegamento fra tubazioni per acquedotto di diverso materiale avviene a mezzo flange opportunamente predisposte, oppure a mezzo di raccordi di PVC o PVC e metallo con una derivazione filettata e l'altra per incollaggio.

Nel giunto di PVC confezionato con bicchiere con guarnizione elastomerica non può essere inserito un normale tubo di acciaio perché di diverse dimensioni. Ne consegue che per la costruzione di tronchetti adatti bisogna utilizzare tubi calibrati di acciaio senza saldatura (tubi di precisione) di cui alla norma [UNI EN 10220](#), oppure calibrare opportunamente al tornio tubi di acciaio senza saldatura di cui alla norma [UNI EN 10220](#), scegliendo in ogni caso i diametri adatti.

Al tronchetto verrà poi saldata una flangia ([UNI EN 1092-1](#)) avente dimensioni opportune, oppure una flangia cieca ([UNI EN 1092-1](#)).

Sarà così possibile "confezionare" un tronchetto di partenza adatto all'unione con saracinesche, idranti, sfiati, T, croci, ecc. a mezzo di flangia e connettere il tutto ai tubi di PVC inserendo il tronchetto nel giunto con guarnizione elastomerica.

#### *Prova idraulica della condotta in PVC per acquedotto*

La prova si intende riferita alla condotta con i relativi giunti, curve, T, derivazioni e riduzioni, escluso quindi qualsiasi altro accessorio idraulico, e cioè: saracinesche, sfiati, scarichi di fondo, idranti, ecc.

La prova idraulica in opera dei tubi di PVC per acquedotto sarà effettuata su tratte di lunghezza fino a 1000 metri.

Come prima operazione si dovrà procedere ad ancorare la condotta nello scavo mediante parziale riempimento con terra vagliata, con l'avvertenza però di lasciare i giunti scoperti ed ispezionabili. Ciò per consentire il controllo della loro tenuta idraulica e per evitare comunque il movimento orizzontale e verticale dei tubi e dei giunti stessi sottoposti a pressione. Si procederà quindi al riempimento con acqua dal punto più depresso della tratta ove verrà installato pure il manometro. Si avrà la massima cura nel lasciare aperti i rubinetti, sfiati, ecc. onde consentire la completa fuoriuscita dell'aria.

Riempita la tratta nel modo sopra descritto la si metterà in pressione a mezzo di una pompa a mano, salendo gradualmente di un kgf/cm<sup>2</sup> al minuto primo fino a raggiungere la pressione di esercizio a 20°C. Questa verrà mantenuta per circa 2 ore, per consentire l'assestamento dei giunti e la eliminazione di eventuali perdite che non richiedono lo svuotamento della condotta. Ad esito positivo di questa prova si procederà a portare la tratta interessata alla pressione di prova idraulica. Questa ultima sarà di 1,5 volte la pressione di esercizio a 20 °C e dovrà essere raggiunta con la gradualità sopra specificata e dovrà rimanere costante per una durata di 2 ore.

Solo ad esito positivo della suddetta prova, si procederà al totale rinterro del tronco in esame.

## **Pozzetti, giunzioni, prova e collaudo delle condotte in PVC per fognatura**

### **1) Pozzetti**

Per i pozzetti di una rete fognaria con tubazione in PVC (che devono essere stagni) le installazioni più frequenti sono le seguenti.

- Pozzetto di linee per ispezione e lavaggio con derivazione a 45°, la cui entrata deve essere chiusa con

- tappo a vite o con un normale tappo per tubi bloccato con una staffa.
- Pozzetto di linea con immissione di utenza, con o senza acqua di falda. Se l'acqua di falda ha un livello superiore, verrà inserito un elemento di tubo di lunghezza adeguata, previo posizionamento di un anello elastomerico in modo di garantire la tenuta da e verso l'esterno.
- Pozzetto di linea con immissione di utenza e cambio, in aumento, di diametro. L'aumento può essere ruotato di 180° in modo da determinare un piccolo salto. In presenza di acqua di falda vale quanto si è già detto precedentemente.
- Pozzetto di salto senza o con continuità di materiale.
- Pozzetto di linea di ispezione e di lavaggio totalmente realizzato in materiale plastico.

## 2) Giunzioni

Le giunzioni delle tubazioni in PVC per fognatura saranno eseguite, a seconda del tipo di giunto, con le seguenti modalità:

*A) Giunti di tipo rigido (giunto semplice o a manicotto del tipo rigido ottenuto per incollaggio).*

- a) Eliminare le bave nella zona di giunzione;
- b) eliminare ogni impurità dalle zone di giunzione;
- c) rendere uniformemente scabre le zone di giunzione, trattandole con carta o tela smerigliate di grana media;
- d) completare la preparazione delle zone da incollare, sgrassandole con solventi adatti;
- e) mescolare accuratamente il collante nel suo recipiente prima di usarlo;
- f) applicare il collante nelle zone approntate, ad avvenuto essiccamento del solvente stendendolo longitudinalmente, senza eccedere, per evitare indebolimenti della giunzione stessa;
- g) spingere immediatamente il tubo, senza ruotarlo, nell'interno del bicchiere e mantenerlo in tale posizione almeno per 10 secondi;
- h) asportare l'eccesso di collante dall'orlo del bicchiere;
- i) attendere almeno un'ora prima di maneggiare i tubi giuntati;
- l) effettuare le prove idrauliche solo quando siano trascorse almeno 24 ore.

*B) Giunti di tipo elastico (giunto semplice od a manicotto del tipo elastico con guarnizione elastomerica).*

- a) Provvedere ad una accurata pulizia delle parti da congiungere, assicurandosi che siano integre: togliere provvisoriamente la guarnizione elastomerica qualora fosse presente nella sua sede;
- b) segnare sulla parte maschio del tubo (punta), una linea di riferimento. A tale scopo si introduce la punta nel bicchiere fino a rifiuto, segnando la posizione raggiunta. Si ritira il tubo di 3 mm per ogni metro di interasse. Tra due giunzioni (in ogni caso tale ritiro non deve essere inferiore a 10 mm), si segna sul tubo tale nuova posizione che costituisce la linea di riferimento prima accennata;
- c) inserire in modo corretto la guarnizione elastomerica di tenuta nella sua sede nel bicchiere;
- d) lubrificare la superficie interna della guarnizione e la superficie esterna della punta con apposito lubrificante (grasso od olio siliconato, vaselina, acqua saponosa, ecc.);
- e) infilare la punta nel bicchiere fino alla linea di riferimento, facendo attenzione che la guarnizione non esca dalla sua sede. La perfetta riuscita di questa operazione dipende esclusivamente dal preciso allineamento dei tubi e dall'accurata lubrificazione;
- f) le prove idrauliche possono essere effettuate non appena eseguita la giunzione.

Per effettuare tanto una giunzione rigida quanto una giunzione elastica, il tubo alla sua estremità liscia va tagliato normalmente al suo asse con una sega a denti fini oppure con una fresa. L'estremità così ricavata, per essere introdotta nel rispettivo bicchiere, deve essere smussata secondo un'angolazione precisata dalla ditta costruttrice (normalmente 15°) mantenendo all'orlo uno spessore (crescente col diametro), anch'esso indicato dal produttore.

## 3) Collegamento dei tubi in PVC per fognatura con tubi di altro materiale

Per il collegamento con tubo di ghisa, a seconda che questo termini con un bicchiere o senza il bicchiere, si usano opportune guarnizioni doppie (tipo Mengerling) oppure si applica una guarnizione doppia e un raccordo di riduzione.

Per il collegamento con tubi di gres o di altro materiale si usa un raccordo speciale; lo spazio libero tra bicchiere e pezzo conico speciale viene riempito con mastice a base di resine poliestere o con altri materiali a freddo.

Per i collegamenti suddetti si seguiranno gli schemi indicati nelle Raccomandazioni I.I.P. per fognature.

## 4) Prova idraulica della condotta in PVC per fognatura

La tubazione verrà chiusa alle due estremità con tappi a perfetta tenuta, dotati ciascuno di un raccordo con un tubo verticale per consentire la creazione della pressione idrostatica voluta.

La tubazione dovrà essere adeguatamente ancorata per evitare qualsiasi movimento provocato dalla

pressione idrostatica.

Il riempimento dovrà essere accuratamente effettuato dal basso in modo da favorire la fuoriuscita dell'aria curando che, in ogni caso, non si formino sacche d'aria.

Una pressione minima di 0,3 m d'acqua (misurata al punto più alto del tubo) sarà applicata alla parte più alta della canalizzazione ed una pressione massima non superiore a 0,75 m d'acqua sarà applicata alla parte terminale più bassa.

Nel caso di canalizzazioni a forti pendenze, la Direzione dei Lavori potrà ordinare l'esecuzione della prova per sezioni onde evitare pressioni eccessive.

Il sistema dovrà essere lasciato pieno d'acqua almeno un'ora prima di effettuare qualsiasi rilevamento.

La perdita d'acqua, trascorso tale periodo, sarà accertata aggiungendo acqua, ad intervalli regolari, con un cilindro graduato e prendendo nota della quantità necessaria per mantenere il livello originale.

La perdita d'acqua non deve essere superiore a 3 l/km per ogni 25 mm di diametro interno, per 3 bar e per 24 ore.

In pratica la condotta si ritiene favorevolmente provata quando, dopo un primo rabbocco per integrare gli assestamenti, non si riscontrano ulteriori variazioni di livello.

Per i pozzetti, la prova di tenuta si limita al riempimento del pozzetto con acqua ed alla verifica della stazionarietà del livello per un tempo non inferiore a 45 minuti primi. La variazione di livello non deve essere superiore al 5%.

### **5) Verifiche, in sede di collaudo, della condotta in PVC per fognatura**

In sede di collaudo dell'opera appaltata, sarà verificata la perfetta tenuta idraulica della tubazione e la deformazione diametrale; questa deve essere inferiore ai valori consigliati dalla raccomandazione ISO/DTR 7073.

La verifica può essere effettuata mediante strumenti meccanici (sfera o doppio cono) o mediante strumenti ottici (telecamere).

Dalla verifica possono essere escluse, per difficoltà di esecuzione, le tratte che comprendono i pezzi speciali.

Possono essere ammessi valori di deformazione, misurata due anni dopo l'installazione, superiori a quelli massimi sopra stabiliti, ma non oltre 1,25 volte, se si accerta che tale deformazione è dovuta ad un sovraccarico locale o ad un assestamento diseguale determinato dalla diversa resistenza dei letti di posa (con una conseguente flessione longitudinale), per cui si può dimostrare che la durata dell'installazione non è intaccata.

## **7.1.16) TUBAZIONE DI ACCIAIO (ACQUEDOTTI)**

### **Tubi di acciaio senza saldatura e saldati.**

I tubi di acciaio avranno caratteristiche e requisiti di accettazione conformi alle norme [UNI EN 10224](#), con diametro nominale DN da 40 a 900 mm per pressioni di esercizio rispettivamente da circa 40 a 140 kgf/cm<sup>2</sup>, e conformi, inoltre, al D.M. 6 aprile 2004, n.174 "Regolamento concernente i materiali e gli oggetti che possono essere utilizzati negli impianti fissi di captazione, trattamento, adduzione e distribuzione delle acque destinate al consumo umano".

Saranno senza saldatura (per i diametri minori) oppure saldati longitudinalmente con saldatura elettrica a resistenza (per i diametri maggiori).

I tubi in acciaio saldato dovranno essere conformi alla norma [UNI EN 10312](#) e corrisponderanno alle istruzioni fornite sul loro impiego dalla Circolare Ministero Lavori Pubblici 5 maggio 1966 n. 2136, in quanto non contrastanti con le norme sopra indicate.

Le estremità dei tubi saranno a cordone e a bicchiere cilindrico per tubi con DN ≤ 125 mm o sferico per tubi con DN ≥ 150 mm, per giunti con saldatura autogena per sovrapposizione.

Possono anche prevedersi tubi con estremità predisposte per saldatura di testa.

Saranno in lunghezza da 8 a 13,5 m. ma saranno ammessi tubi lunghi da 4 a 8 m. nella misura massima dell'8% sull'intera fornitura; la lunghezza è misurata fra le due estremità di ogni tubo, dedotta la lunghezza della profondità del bicchiere.

Saranno protetti internamente con una semplice bitumatura che soddisfi l'esigenza della buona conservazione della superficie interna del tubo nel tempo intercorrente tra la fabbricazione del tubo e la sua posa in opera.

Saranno protetti esternamente con rivestimento normale (realizzato con una pellicola di bitume ed uno strato protettivo isolante di miscela bituminosa, la cui armatura è costituita da un doppio strato di feltro di vetro impregnato con la stessa miscela bituminosa e con una successiva pellicola di finitura di idrato di calcio) oppure con rivestimento pesante (consistente in una pellicola di bitume ed uno strato protettivo isolante di miscela bituminosa, la cui armatura è costituita da uno strato di feltro ed uno di tessuto di vetro impregnati con la stessa miscela bituminosa, e in una successiva pellicola di finitura di idrato di calcio).

I rivestimenti interni ed esterni dovranno corrispondere alle norme [UNI EN 10224](#).

Insieme con i tubi dovrà essere consegnato dal fornitore il materiale occorrente per la protezione dei giunti saldati e per le eventuali riparazioni ai rivestimenti.

All'atto dell'ordinazione l'Appaltatore richiederà al fornitore il certificato di controllo.

### **Tubi di acciaio filettabili [UNI CEI EN ISO/IEC 17065](#) e [UNI EN 10255](#)**

I tubi di acciaio filettabili saranno saldati (per i diametri minori) oppure senza saldatura (per i diametri maggiori) e avranno caratteristiche e requisiti di accettazione conformi rispettivamente alle norme [UNI CEI EN ISO/IEC 17065](#) ed alle norme [UNI EN 10255](#).

Le estremità dei tubi saranno predisposte per giunzione filettata a vite e manicotto e per giunzione saldata di testa.

I tubi saldati saranno in lunghezza da 6 m (con una tolleranza di + 100 mm e - 50 mm), ma saranno ammessi tubi lunghi da 4 a 7 m nella misura massima del 10% sull'intera fornitura.

I tubi senza saldatura saranno in lunghezza da 4 a 7 m.

I tubi di acciaio filettabili saranno protetti con bitumatura interna e con rivestimento esterno normale o pesante, oppure saranno zincati secondo la norma [UNI EN 10240](#).

All'atto dell'ordinazione l'Appaltatore richiederà al fornitore un attestato di conformità alle norme [UNI CEI EN ISO/IEC 17065](#) o [UNI EN 10255](#).

### **Pezzi speciali d'acciaio**

I pezzi speciali di acciaio avranno le stesse caratteristiche previste per i tubi, con una maggiore tolleranza sulle dimensioni e la massa lineica e con esclusione della prova idraulica (che sarà effettuata sul tubo da cui i pezzi speciali sono ricavati) e saranno bitumati internamente e con rivestimento esterno normale o pesante, come per i tubi.

L'ordinazione sarà in genere riferita ai pezzi speciali di serie adatti per pressione di esercizio di 10 kgf/cm<sup>2</sup>; ma per esigenze particolari saranno ordinati anche pezzi speciali non di serie, e cioè quelli di tabella ma adatti per pressioni di esercizio superiori e/o con giunti diversi o altri pezzi speciali ricavati, per la loro parte tubolare, da tubi di acciaio aventi caratteristiche appropriate e, per le altre parti, da profilati o da pezzi fucinati.

## **7.1.17) COSTRUZIONE DELLE CONDOTTE DI ACCIAIO (ACQUEDOTTI)**

### **Movimentazione**

Durante il trasporto, i tubi di acciaio devono essere sistemati in modo da impedire le oscillazioni e gli sfregamenti; i montanti contro i quali poggiano i tubi esterni devono essere convenientemente imbottiti o fasciati con materiali morbidi (paglia, stracci, ecc.).

I tubi non devono essere lasciati cadere a terra, rotolati o strisciati, ma sollevati e trasportati sul luogo di impiego con cura per evitare danni al rivestimento.

Durante le operazioni di carico e scarico, i tubi, singoli o in fascio, non devono essere sostenuti con funi o con catene, ma con larghe bande di tela gommata od imbottita; se i tubi hanno un diametro maggiore di 100 mm, saranno manovrati singolarmente agganciandoli alle due estremità.

I tubi di acciaio devono essere accatastati interponendo tra i vari strati dei listoni di legno o dei materassini di paglia in modo che le estremità a flangia o a bicchiere non penetrino nel rivestimento dei tubi sovrastanti e sottostanti.

Si deve limitare l'altezza delle cataste per evitare lo schiacciamento del rivestimento dei tubi posti negli strati inferiori tenendo presenti le condizioni ambientali (in particolare modo la temperatura).

La zona di accatastamento deve avere una superficie di appoggio piana e priva di ghiaia, pietre o altri oggetti acuminati che possono penetrare nel rivestimento; deve inoltre essere sgomberata dalla gramigna che ha il potere di intaccare i rivestimenti a base di bitume.

### **Revisione del rivestimento - Protezione dei giunti - Posa in opera**

Prima di calare i tubi di acciaio nello scavo si deve procedere ad un'accurata revisione del rivestimento per individuarne e ripararne gli eventuali difetti.

La riparazione si esegue asportando accuratamente tutta la parte danneggiata, pulendo a mezzo di spazzola metallica la superficie scoperta e verniciandola con vernice al bitume. Quando la vernice è asciutta al tatto, si applica uno strato di bitume fuso e si ricopre accuratamente con tessuto di vetro imbevuto dello stesso bitume; la ricopertura deve estendersi con un buon margine sul contorno della parte lesionata.

Nel caso di piccoli difetti o di piccole avarie la riparazione può limitarsi a semplice spalmatura di bitume caldo.

La protezione del giunto viene eseguita come segue.

- Sulle estremità del rivestimento di fabbrica si realizza, con opportuno utensile, un invito a becco di flauto;

- si pulisce a fondo tutta la superficie da rivestire con spazzola metallica in modo che risulti esente da polvere, terra, scorie di saldatura, ecc.; una accurata pulizia deve essere effettuata anche su un tratto di 10 ÷ 15 cm del rivestimento esistente sui tubi nelle parti adiacenti alla zona metallica nuda;
- si applica sulle parti sopra indicate, rese pulite ed asciutte, almeno una mano di vernice bituminosa;
- si applica, dopo che la pellicola di vernice è ben essiccata, uno strato di bitume fuso dello spessore di almeno 2 mm; l'operazione va eseguita versando il bitume con un mestolo nella parte superiore e spalmandolo con un tampone od una spatola od altro idoneo sistema in quella inferiore;
- si controlla, eventualmente con un rilevatore elettrico a scintilla (detector), la continuità del rivestimento;
- si esegue una fasciatura in doppio strato con tessuto di vetro imbevuto di bitume caldo, sovrapponendo la fasciatura al rivestimento preesistente per almeno 15 cm.

Per effettuare la posa, la condotta deve essere sollevata in punti ravvicinati in modo da evitare sollecitazioni pericolose nel materiale; parimenti il rivestimento deve essere conservato intatto impiegando sistemi idonei (esempio: fasce di tessuto a base di iuta).

A seconda dal tipo di giunzione, si avvicinano le testate dei tubi e si accoppiano i bicchieri e poi si procede alla loro giunzione mediante saldatura, onde formare dei lunghi tronchi da deporre a lato dello scavo, ed in qualche caso sopra lo scavo stesso.

### **Giunzioni con saldatura**

La saldatura in cantiere dei giunti a sovrapposizione (giunti a bicchiere cilindrico o sferico) o di testa delle tubazioni di acciaio deve assicurare, oltre alla tenuta idraulica, l'efficienza nelle normali condizioni di collaudo e di esercizio.

Si richiedono perciò:

- materiale base atto ad essere saldato con il procedimento adottato;
- materiale d'apporto con caratteristiche meccaniche adeguate a quelle del materiale base;
- procedimento di saldatura appropriato;
- preparazione, esecuzione e controlli della saldatura adeguati al procedimento adottato ed alla importanza della condotta;
- saldatori qualificati.

La realizzazione dei giunti saldati in cantiere sarà ottenuta, di norma, per fusione ed apporto di acciaio al carbonio, o a bassa lega, normalmente con saldatura manuale all'arco elettrico con elettrodi rivestiti. Nel caso di tubazioni di spessore piccolo ( $\leq 3,2$  mm) e di piccolo diametro ( $\leq 80$  mm) sarà usato il procedimento al cannello ossiacetilenico.

Le saldatrici, le motosaldatrici, le linee elettriche di collegamento e gli accessori relativi dovranno essere mantenuti durante tutta la durata del lavoro in condizioni tali da assicurare la corretta esecuzione e la continuità del lavoro nonché la sicurezza del personale.

Gli elettrodi rivestiti per saldatura manuale ad arco dovranno essere classificati secondo la norma [UNI EN ISO 2560](#).

Per i giunti a bicchiere cilindrico e sferico, prima del loro accoppiamento, le estremità deformate a causa di danneggiamenti subiti durante il trasporto dovranno essere ripristinate, normalmente previo adeguato riscaldamento della zona interessata.

Per la saldatura di testa, quando questi tubi presentino ovalizzazioni o comunque un eccessivo disallineamento anche locale delle superfici interne, si dovrà usare un accoppiatubi interno o esterno di allineamento che non dovrà essere tolto prima che sia stata eseguita la prima passata, avente una lunghezza totale non inferiore al 50% della circonferenza del tubo e comunque uniformemente distribuita sulla circonferenza stessa.

Prima della saldatura le estremità da congiungere dovranno risultare completamente esenti da scorie, vernici, grasso, ruggine, terra, ecc. Le impurità eventualmente presenti dovranno essere accuratamente rimosse con spazzole metalliche, decapaggio a fiamma o altri mezzi idonei.

Le saldature dovranno essere effettuate con temperatura ambiente uguale o superiore a + 15 °C; per temperature più basse dovrà eseguirsi un opportuno preriscaldamento; inoltre si eviterà di effettuare saldature quando le condizioni atmosferiche per pioggia, forte umidità, vento, siano giudicate, dalla Direzione dei Lavori, pregiudizievoli per la buona esecuzione delle saldature stesse.

I saldatori terranno gli elettrodi da impiegare negli appositi fornelli riscaldatori ad una temperatura di 40 ÷ 80 °C.

Il preriscaldamento si rende necessario se la temperatura ambiente è inferiore a + 5 °C e in ogni caso per tubi di spessore superiore a 8 mm; esso potrà essere effettuato con fiamma di qualunque tipo (bruciatori a gas propanici, ecc.) a induzione o con resistenze elettriche.

Dovranno essere impiegati saldatori qualificati.

Per quanto non indicato nelle suddette norme UNI, si seguiranno le norme ANDIS.

### **Prova idraulica**

La pressione di prova idraulica delle condotte di acciaio sarà pari a 10 kgf/cm<sup>2</sup> oltre quella di esercizio e dovrà mantenersi costante per una durata di 24 ore continue, durante le quali nessuna perdita dovrà verificarsi in corrispondenza delle saldature. Qualora si dovessero invece verificare perdite le saldature relative verranno contrassegnate e, dopo lo svuotamento della condotta, riparate o rifatte come potrà ordinare la Direzione dei Lavori.

Per le tubazioni con giunti saldati l'Appaltatore ha la facoltà, previa autorizzazione della Direzione dei Lavori, di eseguire preliminarmente una prova di tenuta ad aria che permette di localizzare ed eliminare le eventuali saldature difettose senza attendere il risultato della prova idraulica.

Detta prova di tenuta consiste nella immissione, nel tronco di condotta da provare chiuso alle due estremità, di aria compressa a 6 ÷ 7 bar mentre si bagnano con acqua fortemente saponata le singole saldature; se la prova di tenuta ha esito favorevole, l'Appaltatore potrà rivestire i giunti anche prima di collocare i tubi nello scavo. Seguiranno il rinterro e la prova idraulica di cui ai relativi articoli.

## **7.1.18) GARANZIE E DOCUMENTAZIONE**

### **Garanzia degli impianti**

Gli impianti ed i macchinari dovranno essere garantiti, sia per la qualità dei materiali, sia per il montaggio, sia infine per il regolare funzionamento. Pertanto, fino al termine del periodo di garanzia, l'Appaltatore dovrà riparare tempestivamente ed a sue spese, tutti i guasti e le imperfezioni che si verificassero negli impianti per l'effetto della non buona qualità dei materiali o per difetto di montaggio e funzionamento, escluse soltanto le riparazioni dei danni che non possono attribuirsi all'ordinario esercizio dell'impianto, ma ad evidente imperizia o negligenza di chi ne fa uso.

### **Prove dell'impianto**

Tutte le prove che la Direzione Lavori ordini a suo tempo, sia per verificare la qualità dei materiali impiegati sia per verificare la funzionalità, l'efficienza e la resa dell'impianto o di una sua parte, sono a carico dell'Appaltatore compresi l'adatta manodopera, gli apparecchi e gli strumenti di controllo e di misura preventivamente tarati e quanto altro occorrente per eseguire le prove e le verifiche dell'impianto.

### **Documentazione**

Prima dell'emissione dello Stato Finale dei lavori, al fine di avere una esatta documentazione degli impianti installati, dovranno essere consegnati alla Direzione Lavori i manuali d'uso e manutenzione delle apparecchiature installate e la certificazione di collaudo.

# CAPITOLO 8

## SCHEDE TECNICHE

### Art. 8.1 SCHEDE TECNICHE

#### 8.1.1) S01-SERBATOIO STOCCAGGIO CLORURO FERRICO

Serbatoio verticale, fondo inferiore piano, fondo superiore bombato, realizzato in vetroresina PRFV realizzato secondo EN 13121-3 aventi le seguenti caratteristiche

Capacità:	10 m <sup>3</sup> .
Dimensioni interne:	Ø 2000 mm
Altezza totale	3390 mm
Resina Liner:	Vinilestere DERAKANE D-411
Resina struttura:	Poliestere SYNOLITE 0179
Finitura:	Traslucida con UV-Absorber Geal Coat
Prodotto:	Cloruro Ferrico PS: max.1,4 kg/dm <sup>3</sup> Conc.: 40 %
Temperatura di progetto:	50°C Installazione: All'esterno
Temperatura di Esercizio:	Ambiente
Pressione di progetto:	ATM
Pressione di esercizio:	Battente di liquido
Piedi:	nr.5 h=350 mm

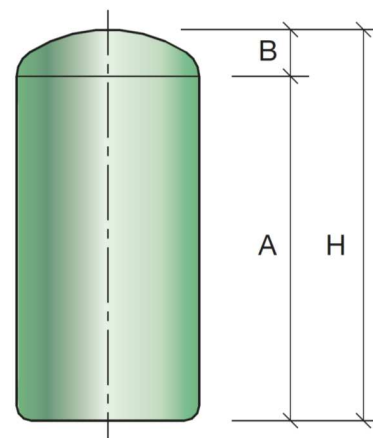

Completo dei seguenti accessori:

Rif.	Qtà	Descrizione	Pos.	Note
	1	Passo d'uomo DN 500 superiore centrale	laterale	
	1	Sfiato libero ricurvo DN 100 in PVC	Superiore	
	1	Attacco flangiato DN 65	Superiore	carico
	1	Attacco flangiato DN 32	Inferiore	scarico
	1	Targa dati standard integrata nel corpo serbatoio	Laterale	
	1	Fascia di ancoraggio per serbatoio DN 2000, composta da 2 semianelli da montare "on site", con nr.4 tirafondi. Materiale in acciaio zincato.		

### 8.1.2) S02, S03 -SERBATOIO STOCCAGGIO IDROSSIDO DI SODIO

Serbatoio verticale, fondo inferiore piano, fondo superiore bombato, realizzato in vetroresina PRFV realizzato secondo EN 13121-3 aventi le seguenti caratteristiche

Capacità:	10 m <sup>3</sup> .
Dimensioni interne:	Ø 2000 mm
Altezza totale	3390 mm
Resina Liner:	Vinilestere DERAKANE D-411
Resina struttura:	Poliestere SYNOLITE 0179
Finitura:	Traslucida con UV-Absorber Geal Coat
Prodotto:	Cloruro Ferrico PS: max.1,4 kg/dm <sup>3</sup> Conc.: 40 %
Temperatura di progetto:	50°C Installazione: All'esterno
Temperatura di Esercizio:	Ambiente
Pressione di progetto:	ATM
Pressione di esercizio:	Battente di liquido
Piedi:	nr.5 h=350 mm

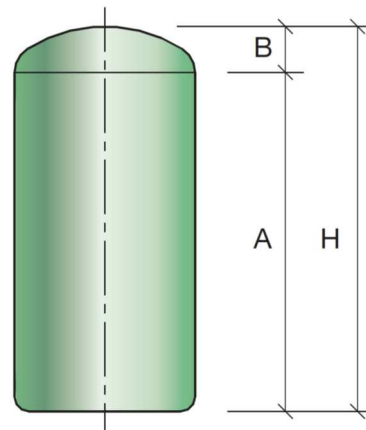

Completo dei seguenti accessori:

Rif.	Qtà	Descrizione	Pos.	Note
	1	Passo d'uomo DN 500 superiore centrale	laterale	
	1	Sfiato libero ricurvo DN 100 in PVC	Superiore	
	1	Attacco flangiato DN 65	Superiore	carico
	1	Attacco flangiato DN 32	Inferiore	scarico
	1	Targa dati standard integrata nel corpo serbatoio	Laterale	
	1	Fascia di ancoraggio per serbatoio DN 2000, composta da 2 semianelli da montare "on site", con nr.4 tirafondi. Materiale in acciaio zincato. Materiale in acciaio zincato."		



### 8.1.3) S06 –CISTERNA STOCCAGGIO POLIELETTROLITA

Cisterna in polietene ad alta densità da 1000 litri aventi le seguenti caratteristiche:

Colorazione: standard dell'otre neutra;

Gabbia: in acciaio zincato;

Pallet: in legno;

Valvola di scarico: da 2";

Bocca di carico: da 220 mm con coperchio.



### 8.1.4) S07 -SERBATOIO STOCCAGGIO RIFIUTI D15

Serbatoio verticale, fondo inferiore bombato, fondo superiore bombato, con piedi in PRFV, realizzato in vetroresina PRFV.

realizzato secondo EN 13121-3 aventi le seguenti caratteristiche

Capacità:	35 m <sup>3</sup> .
Dimensioni interne:	Ø 2500 mm
Altezza totale	8020 mm
Resina Liner:	Vinilestere DERAKANE D-411
Resina struttura:	Poliestere SYNOLITE 0179
Finitura:	Traslucida con UV-Absorber Geal Coat
Prodotto:	Rifiuti liquidi PS: max.1,3 kg/dm <sup>3</sup> Conc.: 100 %
Temperatura di progetto:	50°C Installazione: All'esterno
Temperatura di Esercizio:	Ambiente
Pressione di progetto:	ATM
Pressione di esercizio:	Battente di liquido

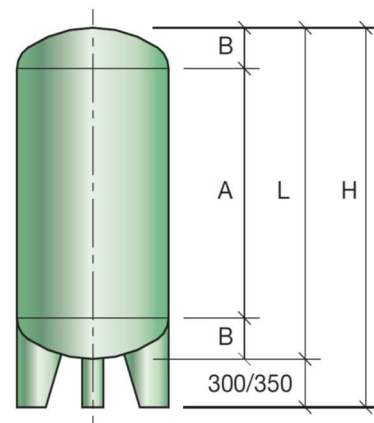

Completo dei seguenti accessori:

Rif.	Qtà	Descrizione	Pos.	Note
	1	passo d'uomo DN 500	laterale	
	1	sfiato libero ricurvo DN 200 in PVC su serbatoio	Superiore	
	1	attacco flangiato DN 100	Superiore	carico
	2	attacco flangiato DN 100	Superiore	servizio
	1	attacco flangiato DN 400	Superiore	servizio
	2	attacco flangiato DN 100	Laterale	livelli
	1	attacco flangiato DN 100 - portato sul davanti	Inferiore	scarico
	1	Targa dati standard integrata nel corpo serbatoio	Laterale	
	2	attacchi di sollevamento serbatoio a vuoto, realizzati in acciaio inox AISI 304, per serbatoi verticali ,inclusi nello standard	Superiore	
	5	piedi in PRFV - H=650 mm, per serbatoio DN 2500		
	5	staffa di ancoraggio per serbatoio con PIEDI - DN 2500. Materiale in acciaio zincato.		

### 8.1.5) S10,S11 -SERBATOIO LAMINAZIONE

Serbatoio verticale, fondo inferiore bombato, fondo superiore bombato, con piedi in PRFV, realizzato in vetroresina PRFV.

realizzato secondo EN 13121-3 aventi le seguenti caratteristiche

Capacità:	35 m <sup>3</sup> .
Dimensioni interne:	Ø 2500 mm
Altezza totale	8020 mm
Resina Liner:	Vinilestere DERAKANE D-411
Resina struttura:	Poliestere SYNOLITE 0179
Finitura:	Traslucida con UV-Absorber Geal Coat
Prodotto:	Rifiuti liquidi PS: max.1,3 kg/dm <sup>3</sup> Conc.: 100 %
Temperatura di progetto:	50°C Installazione: All'esterno
Temperatura di Esercizio:	Ambiente
Pressione di progetto:	ATM
Pressione di esercizio:	Battente di liquido

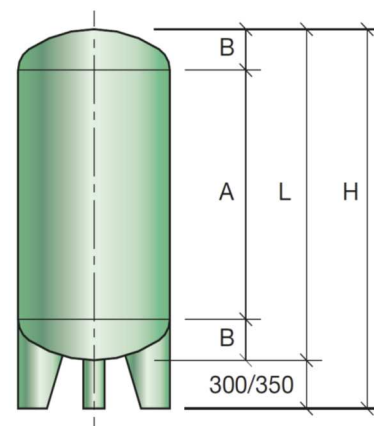

Completo dei seguenti accessori:

Rif.	Qtà	Descrizione	Pos.	Note
	1	passo d'uomo DN 500	laterale	
	1	sfiato libero ricurvo DN 100 in PVC su serbatoio	Superiore	
	1	attacco flangiato DN 100	Superiore	carico
	1	attacco flangiato DN 100	Superiore	servizio
	2	attacco flangiato DN 100	Laterale	livelli
	1	attacco flangiato DN 100 - portato sul davanti	Inferiore	scarico
	1	Targa dati standard integrata nel corpo serbatoio	Laterale	
	2	attacchi di sollevamento serbatoio a vuoto, realizzati in acciaio inox AISI 304, per serbatoi verticali, inclusi nello standard	Superiore	
	5	piedi in PRFV - H=650 mm, per serbatoio DN 2500		
	5	staffa di ancoraggio per serbatoio con PIEDI - DN 2500. Materiale in acciaio zincato.		

### 8.1.6) S12,S13,S14 -SERBATOIO STOCCAGGIO RIFIUTI D8

Serbatoio verticale, fondo inferiore bombato, fondo superiore bombato, con piedi in PRFV, realizzato in vetroresina PRFV.

realizzato secondo EN 13121-3 aventi le seguenti caratteristiche

Capacità:	35 m <sup>3</sup> .
Dimensioni interne:	Ø 2500 mm
Altezza totale	8020 mm
Resina Liner:	Vinilestere DERAKANE D-411
Resina struttura:	Poliestere SYNOLITE 0179
Finitura:	Traslucida con UV-Absorber Geal Coat
Prodotto:	Rifiuti liquidi PS: max.1,3 kg/dm <sup>3</sup> Conc.: 100 %
Temperatura di progetto:	50°C Installazione: All'esterno
Temperatura di Esercizio:	Ambiente
Pressione di progetto:	ATM
Pressione di esercizio:	Battente di liquido

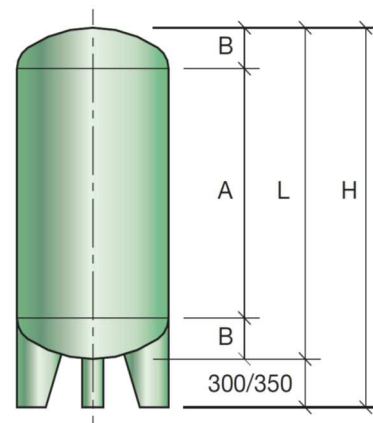

Completo dei seguenti accessori:

Rif.	Qtà	Descrizione	Pos.	Note
	1	passo d'uomo DN 500	laterale	
	1	sfiato libero ricurvo DN 200 in PVC su serbatoio	Superiore	
	1	attacco flangiato DN 100	Superiore	carico
	1	attacco flangiato DN 100	Superiore	servizio
	2	attacco flangiato DN 100	Laterale	livelli
	1	attacco flangiato DN 100 - portato sul davanti	Inferiore	scarico
	1	Targa dati standard integrata nel corpo serbatoio	Laterale	
	2	attacchi di sollevamento serbatoio a vuoto, realizzati in acciaio inox AISI 304, per serbatoi verticali, inclusi nello standard	Superiore	
	5	piedi in PRFV - H=650 mm, per serbatoio DN 2500		
	5	staffa di ancoraggio per serbatoio con PIEDI - DN 2500. Materiale in acciaio zincato.		

### 8.1.7) S16 – DISSOLUTORE LATTE DI CALCE

Serbatoio verticale realizzato in Acciaio al carbonio spessore 3 mm verniciato esternamente RAL7038 aventi le seguenti caratteristiche:

Capacità:	1500 litri
Diametro:	Ø 1200 mm
Altezza totale da terra	1930 mm
Altezza parte cilindrica	1250 mm

#### EQUIPAGGIAMENTO:

- Bocchello di carico: DN 150
- Bocchello di prelievo prodotto: DN 50
- Bocchello di ricircolo prodotto: DN 50
- Bocchello scarico di fondo: DN 50
- Bocchello troppo pieno: DN 50
- Bocchello ingresso acqua di diluizione: DN 50
- N. 3 gambe di sostegno
- Sonde di livello: escluse



### 8.1.8) S06 –CISTERNA STOCCAGGIO REAGENTI

Cisterna in polietene ad alta densità da 1000 litri aventi le seguenti caratteristiche:

Colorazione: standard dell'otre neutra;

Gabbia: in acciaio zincato;

Pallet: in legno;

Valvola di scarico: da 2";

Bocca di carico: da 220 mm con coperchio.



### 8.1.9) S18 -SERBATOIO ACQUE ISPESSITORE

Serbatoio verticale, fondo inferiore bombato, fondo superiore bombato, con piedi in PRFV, realizzato in vetroresina PRFV.

realizzato secondo EN 13121-3 aventi le seguenti caratteristiche

Capacità:	4 m <sup>3</sup> .
Dimensioni interne:	Ø 1500 mm
Altezza totale	2880 mm
Resina Liner:	Vinilestere DERAKANE D-411
Resina struttura:	Poliestere SYNOLITE 0179
Finitura:	Traslucida con UV-Absorber Geal Coat
Prodotto:	Rifiuti liquidi PS: max.1,3 kg/dm <sup>3</sup> Conc.: 100 %
Temperatura di progetto:	50°C Installazione: All'esterno
Temperatura di Esercizio:	Ambiente
Pressione di progetto:	ATM
Pressione di esercizio:	Battente di liquido

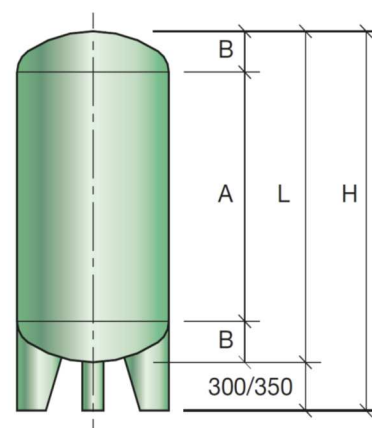

Completo dei seguenti accessori:

Rif.	Qtà	Descrizione	Pos.	Note
	1	passo d'uomo DN 400 superiore con tappo a vite in PP	Superiore	
	1	sfiato libero ricurvo DN 100 in PVC su serbatoio	Superiore	
	1	attacco flangiato DN 100	Superiore	carico
	1	attacco flangiato DN 300	Superiore	servizio
	2	attacco flangiato DN 100	Laterale	livelli
	1	attacco flangiato DN 100 - portato sul davanti	Inferiore	scarico
	1	Targa dati standard integrata nel corpo serbatoio	Laterale	
	3	piedi in PRFV - H=300 mm, per serbatoio DN 1500		
	5	staffa di ancoraggio per serbatoio con PIEDI - DN 1500. Materiale in acciaio zincato.		

### 8.1.10) M02 – PONTE A PICCHETTI ISPESSITORE

Ponte a picchetti da installarsi in contenitore in acciaio inox Aisi 304 esistente, realizzato su passerella in acciaio inox Aisi 304, con parti a contatto con il liquido (rebbi, raschie di fondo, cilindro di calma, tiranti e stramazzi a profilo Thompson) in acciaio inox Aisi 304, il tutto con le seguenti caratteristiche:

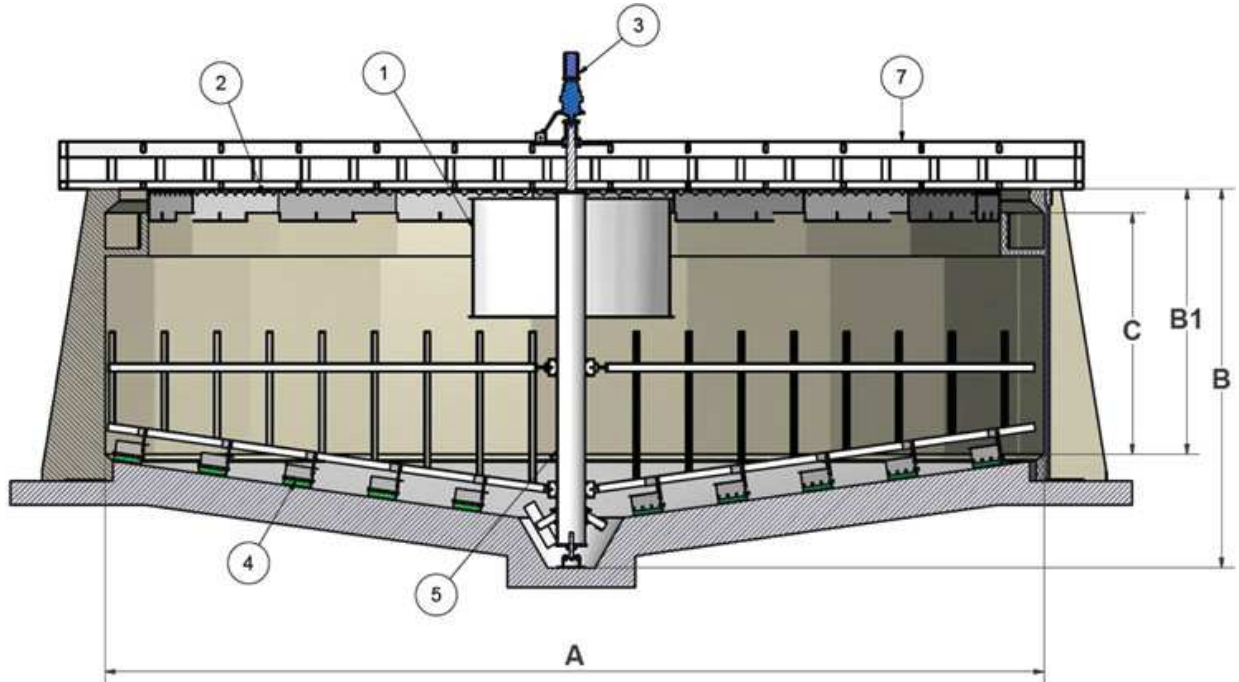

A	B / B1	C
DIAMETRO VASCA TANK DIAMETER DIAMETRE DE LA BAIN	PROFONDITA' VASCA TANK DEPTH PROFONDEUR DE LA BAIN	BATTENTE ACQUA WATER HEAD NIVEAU D'EAU

Diametro interno vasca (A)	4000	mm
Altezza periferica (B)	3000	mm
Diametro deflettore	800	mm
Larghezza passerella	800	mm
Diametro albero	168	mm
Spessore	6	mm
Velocità di rotazione	1	m/min
Potenza installata	0,18	kW



### 8.1.11) M04 –TRASPORTATORE A COCLEA LATTE DI CALCE

trasportatore a coclea intubata inclinata realizzato con struttura, tramoggia di carico, tubo di contenimento, tronchetto di scarico e piedi regolabili in altezza in acciaio Fe verniciato, il tutto con le seguenti caratteristiche tecniche:

Carpenteria	FE verniciato
Diametro coclea	DN 100
Lunghezza	3000 mm
Inclinazione max	20°
Potenza installata	0,75 kW
Riduttore	ad assi paralleli
Esecuzione	a spingere
Bocca di carico	conica per attacco al silos
Bocca di scarico	tonda diam. 114 mm.

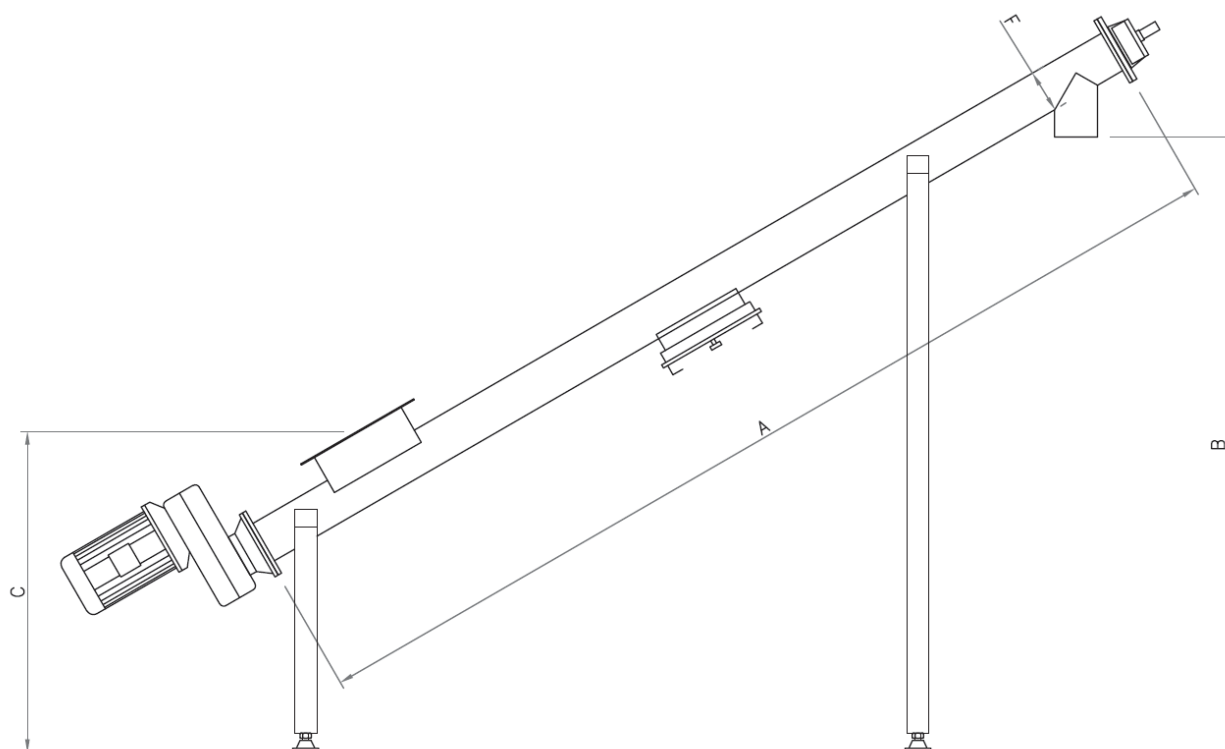

### 8.1.12) M07 – STAZIONE TRATTAMENTO BOTTINI

E' una macchina utilizzata per il pretrattamento del liquame proveniente da fosse settiche, ricevendo il liquame stesso direttamente dall'autobotte, attraverso un attacco rapido, tipo Perrot, DN100. Il liquame viene fatto passare attraverso una griglia per rimuovere le particelle più grandi; il grigliato viene poi lavato e compattato prima di essere scaricato. La macchina si compone di una vasca di ricezione dotata di attacco rapido e valvola a sfera motorizzata e una filtro coclea con sistema di compattazione finale. Sia la vasca che la filtro coclea sono dotati di sistema di lavaggio per eliminare il contenuto organico del grigliato, prima che questo venga compattato e scaricato.



#### CARATTERISTICHE COSTRUTTIVE

Elica:	Acciaio al carbonio ad alta resistenza o acciaio inox AISI 304/316
Struttura:	Acciaio inox AISI 304/316
Vaglio filtro coclea:	Lamiera forata 6mm
Protezione truogolo:	Piatti di scorrimento in acciaio inox AISI 304/316
Portata:	100 m3/h
Inclinazione:	35°
Tubo in ingresso:	DN 100 – Di tipo a Perrot
Valvola in ingresso:	Motorizzata 0,12 kW / 400 V
Tubo in uscita:	DN 200 – PN 10
Modello coclea:	Senz'albero
Tipo di coclea:	Rinforzata
Diametro griglia esterno:	700 mm
Diametro della coclea nella zona di grigliatura:	690 mm
Spessore coclea nella zona di grigliatura:	6 mm
Spaziatura:	6 mm
Tipo di spaziatura:	Forata
Diametro della coclea nella zona di trasporto:	295 mm
Diametro tubo esterno:	323 mm
Motoriduttore:	STM
Tipo Motoriduttore:	Ad assi paralleli
Potenza installata:	1,1 Kw 400 V. 50Hz Class F
Velocità di rotazione:	10 rpm
Scarico verticale:	Dopo la zona di compattazione
Riduzione del volume del grigliato:	Da 40% a 60%
Secchezza:	25% - 35%

Materiale carpenteria:	Acciaio inox Aisi 304
Bulloni:	Acciaio inox Aisi 304
Coclea:	Acciaio al carbonio ad alta resistenza
Trattamento superficiale:	Passivazione

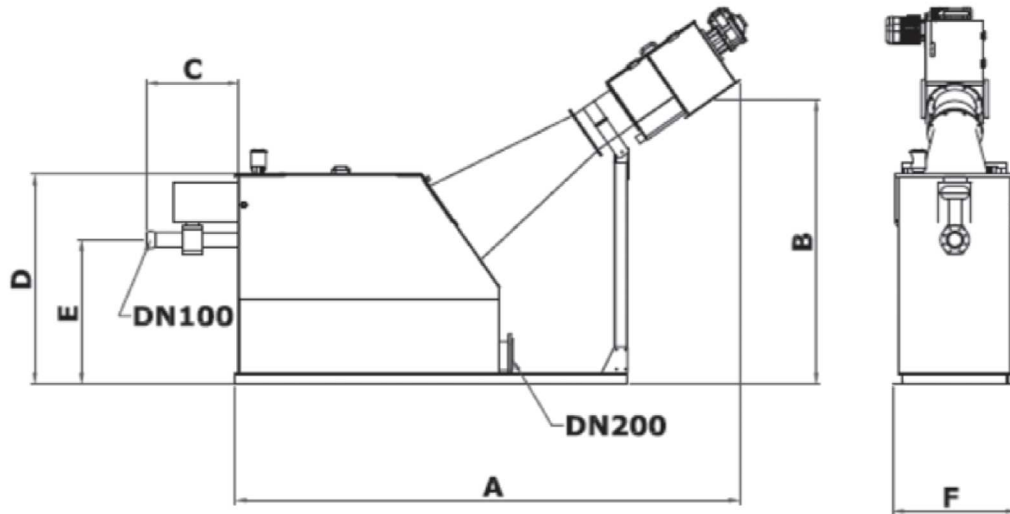

### 8.1.13) M08,M08a,M08b – TRASPORTATORE A COCLEA ISPESSIMENTO

Le coclee di trasporto senza albero sono formate da una elica senza albero centrale, che, azionata da una trasmissione di potenza, ruota all'interno di un truogolo trasportando il materiale caricato attraverso una o più tramogge, verso una o più bocche di scarico, eventualmente dotate di valvola di chiusura a ghigliottina. La macchina può essere nella versione "in tiro", quando il motoriduttore, posizionato dopo la bocca di scarico, attira il materiale verso l'uscita, oppure nella versione "in spinta", quando il materiale viene spinto dalla spirale verso lo scarico. L'azionamento può effettuarsi tramite collegamento diretto del motoriduttore alla spirale, oppure con un sistema di trasmissione motoriduttore - catena – albero flangiato della spirale.



L'assenza dell'albero centrale rende queste macchine adatte al trasporto di materiali appiccicosi, tipicamente fanghi e grigliati, che altrimenti tenderebbero ad incollarsi all'albero della spirale.

Il campo di lavoro della macchina è compreso tra 0° e 30° di inclinazione, con un rendimento di trasporto che scende all'aumentare dell'inclinazione.

#### CARATTERISTICHE COSTRUTTIVE:

- un truogolo con coperchi imbullonati realizzato in Acciaio Inox AISI 304 o AISI 316
- un'elica di trasporto senza albero centrale, realizzabile in Acciaio al Carbonio, AISI 304 o AISI 316
- una o più tramogge di ingresso, a seconda dell'applicazione
- una o più bocche di scarico (una sola in caso di scarico assiale / anche più di una in caso di scarico verticale)
- un motoriduttore che può essere in tiro o in spinta

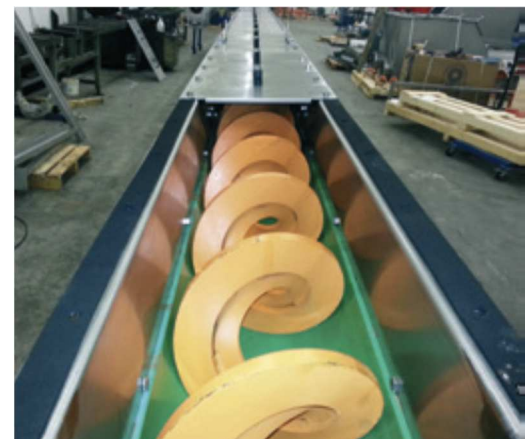

Il materiale da convogliare viene trasportato dall'elica che ruota su barre antiusura o su polietilene ad alta densità molecolare a seconda del tipo di materiale da trasportare. Le eliche possono essere fornite con spirale singola o doppia.

Le coclee di trasporto sono formate da sezioni imbullonate, per quanto riguarda le parti soggette a manutenzione, e da parti saldate nelle strutture portanti, in modo da garantirne una resistenza strutturale elevata ed una perfetta tenuta idraulica.

Le coclee di trasporto sono ideali per il trasporto di solidi difficili da gestire, irregolari e diversi tra loro.

Tipo coclea:	Senz'albero
Prodotto per trasportare:	Fango
Portata:	7 m <sup>3</sup> /h
Lunghezza coclea:	2000 mm
Inclinazione:	0-15°
Diametro nominale:	250 mm
Diametro esterno della coclea:	240 mm
Spessore coclea:	20 mm
Tipo elica:	Semplice
Passo elica:	1/1

Tipo truogolo:	U
Diametro truogolo:	275 mm
Spessore truogolo:	3 mm
Tramoggia:	N°1
Tipo tramoggia:	Verticale
Supporti:	N°2
Scarico:	N°1
Tipo di scarico:	Assiale
Potenza installata:	1,5 kW / 400 V./ 50Hz / Class F
Velocità di rotazione:	30 rpm
Carpenteria:	Acciaio Inox AISI 304
Coclea:	Acciaio al carbonio ad alta resistenza
Trattamento superficiale	Passivazione

### 8.1.14) AG01 – AGITATORE PREPARATORE LATTE DI CALCE

Agitatori lenti con riduttore di tipo coassiale con ingranaggi cilindrici a denti elicoidali, accoppiati direttamente tramite giunto rigido. Questi agitatori possono anche essere forniti con doppia supportazione.

Le giranti sono normalmente del tipo "turbina assiale" con 4 pale a 45° o "turbina radiale" con 4 pale. Gli agitatori di questa serie possono essere anche forniti con tenute meccaniche per montaggio su serbatoi in pressione.



Motore	1,1 kw 380/50/3
Attacco	DN150 PN 10
Velocità rotazione:	140 giri/min
Materiale	in AISI 304

### 8.1.15) AG02 – AGITATORE POLIELETTROLITA

Agitatori lenti con una configurazione adatta ad un impiego non gravoso.

La riduzione di velocità è ottenuta con un riduttore a vite senza fine il cui albero cavo è accoppiato con chiavetta all'albero dell'agitatore. Il fissaggio sulla struttura di supporto è ottenuto utilizzando la flangia stessa del riduttore.

Motore	1.5 Kw 4 poli (1400 rpm) V400/230 50 Hz IP 55
Riduttore Coassiale	90 RPM
Albero	in AISI 304 Ø 35 H 1500
Girante	4 pale 45° aisi 304 Ø 550



### 8.1.16) PS1a,PS1b– POMPA SOLLEVAMENTO CHIMICO FISICO

Pompa sommersa a Girante brevettata a canale autopulente semiaperto, ideale per la maggior parte delle applicazioni di pompaggio di acque reflue.

Dati motore:

Frequenza	50 Hz
Pot. Nom.	4,5 kW
Numero di poli	2
Velocità	3000 rpm
Monofase / trifase	3~
Tensione nominale	400 V
Corrente nominale	8,6 A
Corrente di spunto	65 A
Corrente di spunto , diretta avviante	65 A
Corrente di spunto, stella-triangolo	22 A
Corrente misurata di avvio (avviamento stella-triangolo)	7,56
Classe isolam.	H
Approvazione	Standard coupling
Total moment of inertia	0,01033 kg m <sup>2</sup>
Tipo di servizio	S1
Variante statore	62
Modulo	150
Problema del motore	10
Codice di rotore bloccato	J
Avviamenti / ora	30
Fattore di potenza 1/1 Load	0,85
Fattore di potenza 3/4 Load	0,80
Fattore di potenza 1/2 Load	0,69
Rendimento 1/1 Load	89,1 %
Rendimento 3/4 Load	89,2 %
Rendimento 1/2 Load	87,6 %
Velocità nominale	3000 rpm
Potenza motore corretta	4,5 kW
Max. potenza all'albero	4,281 kW

Dati tecnici:

Portata:	17,3 l/s
Prevalenza:	15,2 m



Misure ingombri:

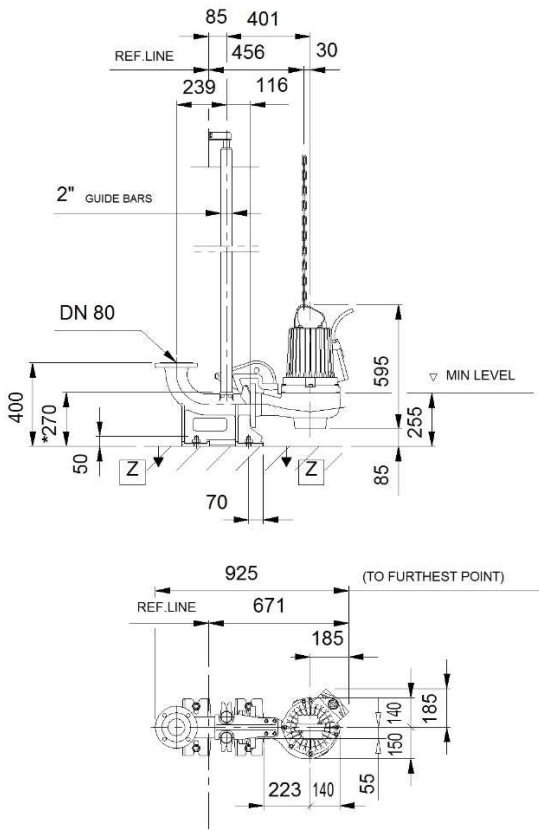

Curva pompa:

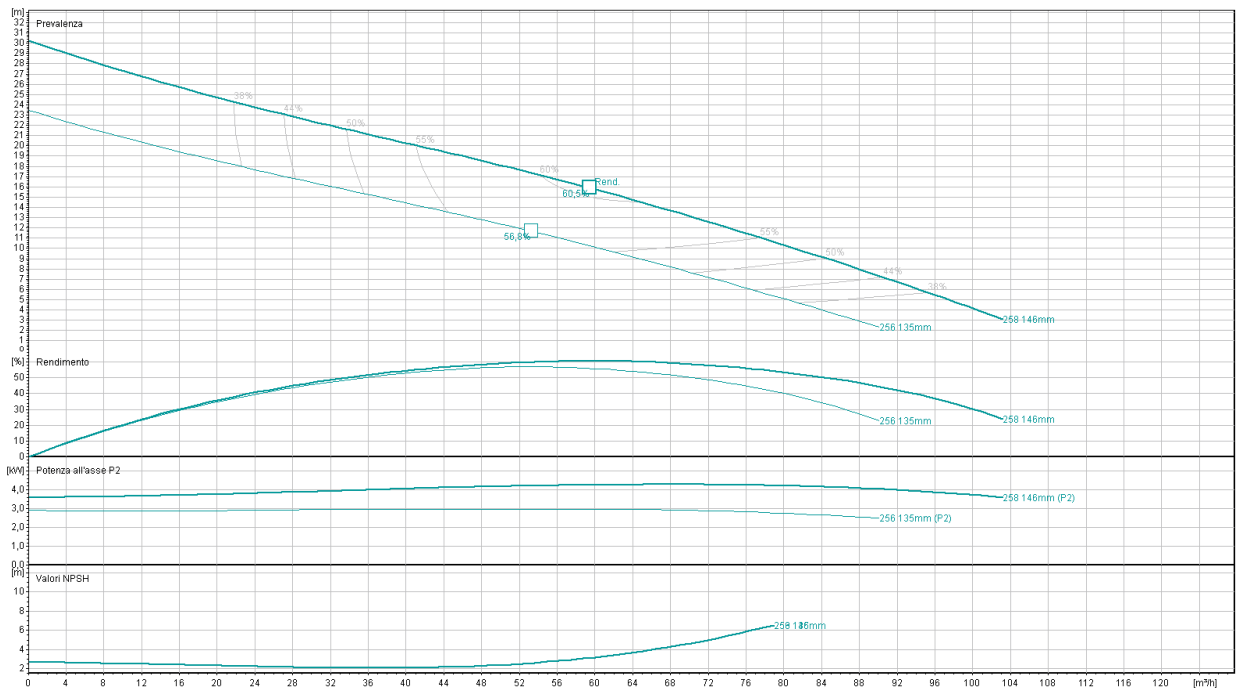

### 8.1.17) PS2a,PS2b– POMPA SOLLEVAMENTO D8

Pompa sommersa a Girante brevettata a canale autopulente semiaperto, ideale per la maggior parte delle applicazioni di pompaggio di acque reflue.

Dati motore:

Frequenza	50 Hz
Pot. Nom.	4,5 kW
Numero di poli	2
Velocità	3000 rpm
Monofase / trifase	3~
Tensione nominale	400 V
Corrente nominale	8,6 A
Corrente di spunto	65 A
Corrente di spunto , diretta avviante	65 A
Corrente di spunto, stella-triangolo	22 A
Corrente misurata di avvio (avviamento stella-triangolo)	7,56
Classe isolam.	H
Approvazione	Standard coupling
Total moment of inertia	0,01033 kg m <sup>2</sup>
Tipo di servizio	S1
Variante statore	62
Modulo	150
Problema del motore	10
Codice di rotore bloccato	J
Avviamenti / ora	30
Fattore di potenza 1/1 Load	0,85
Fattore di potenza 3/4 Load	0,80
Fattore di potenza 1/2 Load	0,69
Rendimento 1/1 Load	89,1 %
Rendimento 3/4 Load	89,2 %
Rendimento 1/2 Load	87,6 %
Velocità nominale	3000 rpm
Potenza motore corretta	4,5 kW
Max. potenza all'albero	4,281 kW

Dati tecnici:

Portata:	17,3 l/s
Prevalenza:	15,2 m

Misure ingombri:

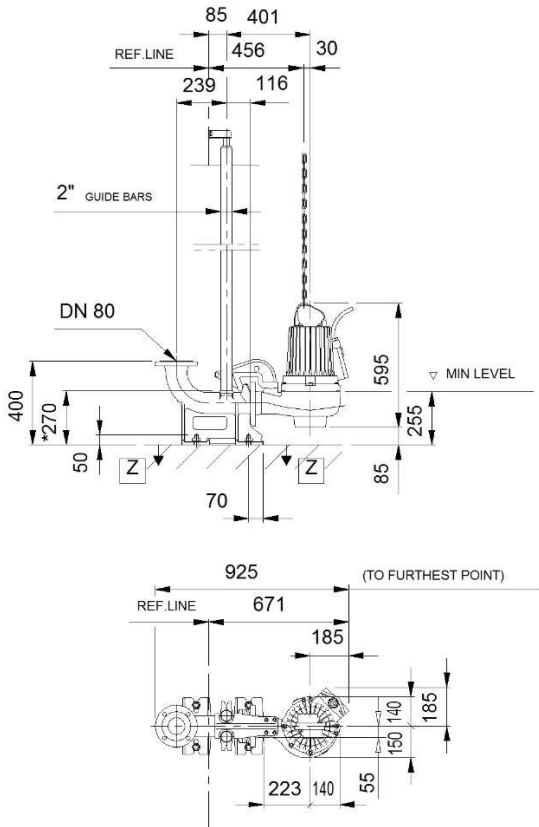

Curva pompa:

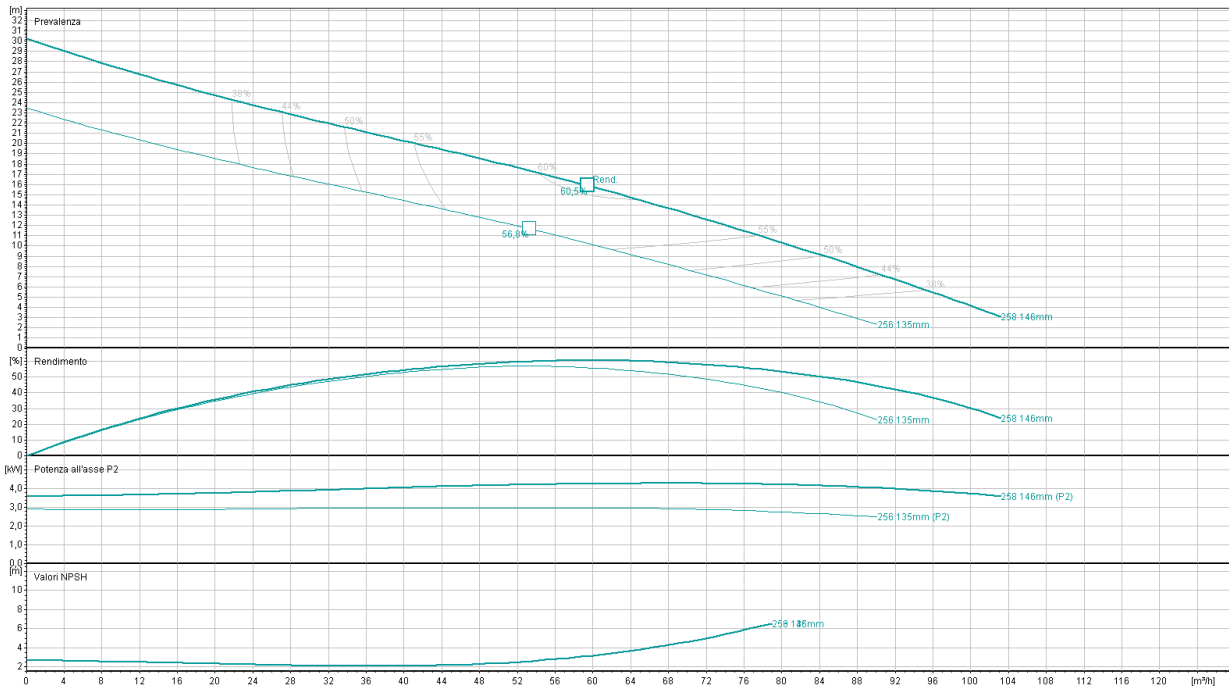

### 8.1.18) PC1...PC13 – POMPA CENTRIFUGA GIRANTE APERTA

Le pompe centrifughe a girante aperta sono principalmente studiate per il pompaggio di liquidi contenenti solidi o filamenti in sospensione, fanghi e liquidi viscosi, evitando intasamenti. La girante è del tipo a vortice arretrato ed il liquido viene pompato tramite il momento vorticoso impressogli dalla girante stessa senza venirne direttamente a contatto. Pompa centrifuga monostadio monoblocco a girante aperta avente le seguenti caratteristiche:



DATI DI PROCESSO	
Liquido pompato:	Rifiuto liquido non pericoloso
Temperatura:	0-30°C
Viscosità:	1 Cp
DATI DI FUNZIONAMENTO	
Portata:	120 m <sup>3</sup> /h
Prevalenza	17 m
Npsh:	3 mca
Potenza assorbita:	10 kW
Giri:	1750 RPM
Potenza installata:	15 kW

I valori di portata, prevalenza e potenza indicati si intendono con tolleranze secondo gli standard in vigore e trasformati per il peso specifico e la viscosità, partendo dal funzionamento con acqua, secondo le procedure interne basate sulla norma ISO 9906:2012 (paragrafo 4.1). Il valore di NPSH è riferito esclusivamente al funzionamento con acqua e senza alcuna correzione. Non si effettuano e non si garantiscono prove con altri liquidi.

DATI POMPA	
Pompa tipo	Pompa Centrifuga Monostadio a girante aperta arretrata Derivata ISO 2858
Bocche Aspiraz./Mand.:	125 PN 16 / 80 PN 16 - (UNI 2223-2229)
Motore elettrico:	IP55 IE3 Efficiency / kW 15 / 4P / V 400/690 / Hz 60 / B3 / Frame 160LA
Materiale corpo:	AISI 316
Materiale albero:	AISI 316
Materiale girante:	AISI 316
Materiale bussola:	AISI 316

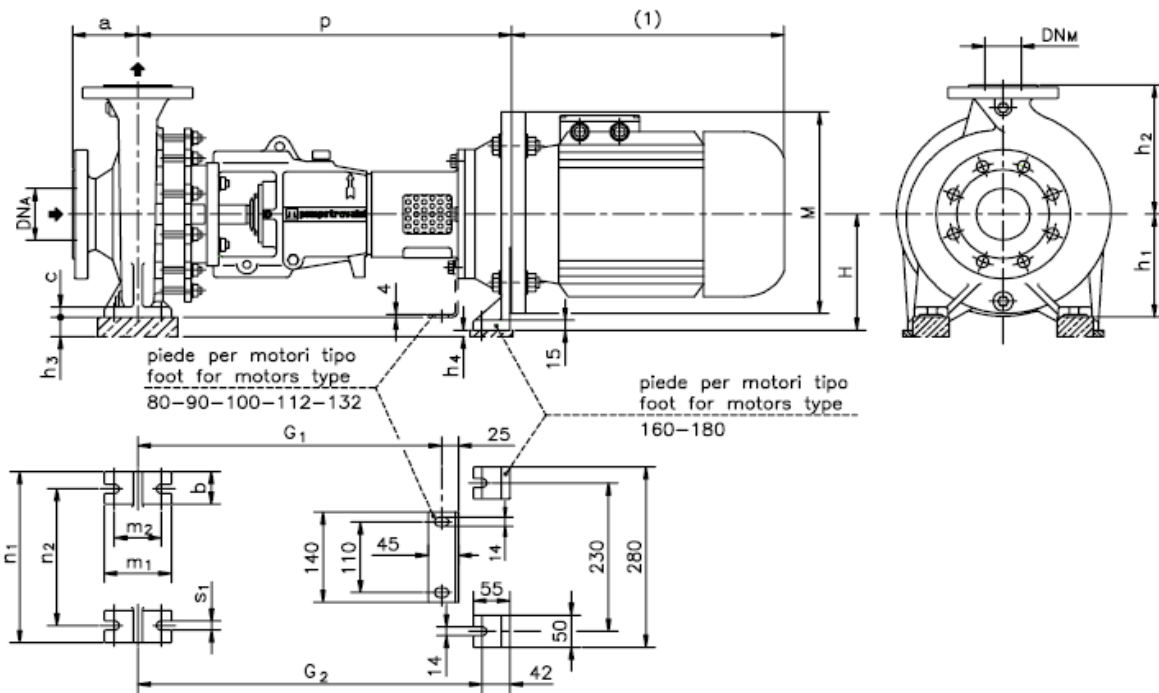
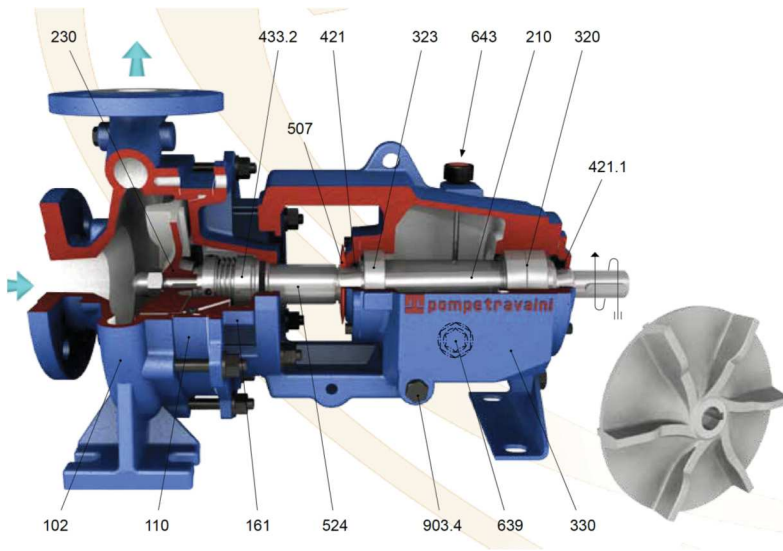

MOTORE 100-112			MOTORE 132			MOTORE 160-180				
p	G1	h3	p	G1	h3	H	h3	h4	p	G2
606	566	-	627	588	-	200	20	-	656	611

I DATI RIPORTATI SONO RIFERITI A :

Data refers to :

TEMPERATURA MAX.	30 °C - (86 °F)	Max. Temperature
PESO SPECIFICO	1 Kg/dm <sup>3</sup>	Specific gravity
VISCOSITA'	1 cP	Viscosity

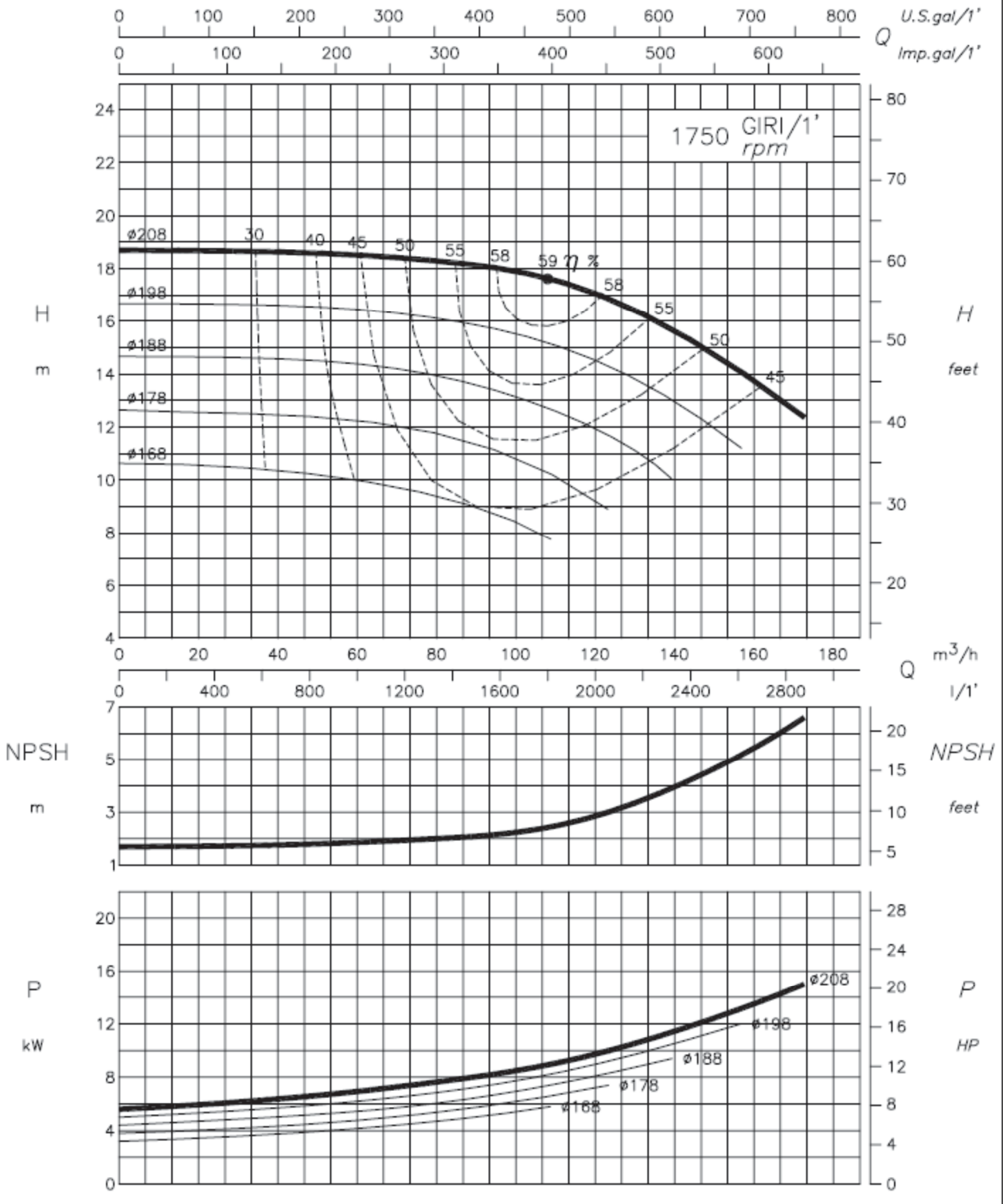

### 8.1.19) PM01a,PM01b – POMPA MONOVITE PER FANGHI ISPESSITI

La pompa monovite appartiene al gruppo delle pompe rotative volumetriche. Il principio della pompa monovite consiste in un "rotore" - vite elicoidale metallica - che ruota dentro uno "statore" - parte fissa egualmente elicoidale in gomma vulcanizzata in un cilindro di ferro - facendo avanzare il fluido in una serie di cavità lungo l'asse della pompa. Le pompe monovite sono realizzate in una esecuzione molto semplice e senza bisogno di particolari manutenzioni: le parti soggette ad usura possono essere infatti facilmente sostituite sul posto senza fare ricorso a personale specializzato. Le pompe monovite sono utilizzate in servizi molto gravosi per il convogliamento di fanghi abrasivi, liquidi viscosi, olii o emulsioni ecc. Oltre al pompaggio di liquidi difficili in servizi "pesanti" le pompe monovite sono utilizzate con successo nel pompaggio di liquidi delicati o prodotti tixotropici o solidi in sospensione riducendo al minimo l'aerazione e l'agitazione del fluido.



Caratteristiche costruttive e materiali:

Corpo pompa:	Ghisa GJL 250 EN 1561
Bocca di mandata:	Ghisa GJL 250 EN 1561
Rotore:	Acciaio al carbonio C45 EN 10083 cromato a spessore durezza 65-70 HRC
Parti rotanti:	Acciaio al carbonio C45 EN 10083(albero di comando cromato in zona tenuta baderna)
Statore:	Gomma nitrile/NBR/Perbunan
Tenuta albero di comando:	A baderna
Bocca di aspirazione/mandata:	Flange DN 100 - UNI EN 1092-1

Caratteristiche tecniche:

Velocità:	~290 giri/min
Capacità (acqua a 20°C):	~ 25 m3/h (± 5%)
Pressione di lavoro:	~ 2 bar
Pompa posizionata	Sotto battente
Senso di rotazione:	Antiorario visto dall'albero di comando della pompa
Installazione:	Orizzontale su piedini di supporto (senza basamento)
Tipo di accoppiamento:	Giunto rigido (diretto) - Supporto flangiato
Azionamento:	Riduttore meccanico di giri, a velocità fissa (NO inverter)
Dati motore elettrico:	5,5kW - 3x400V - 50 Hz - IP 55 - Cl. F - IE3 (NUOVA DIRETTIVA)

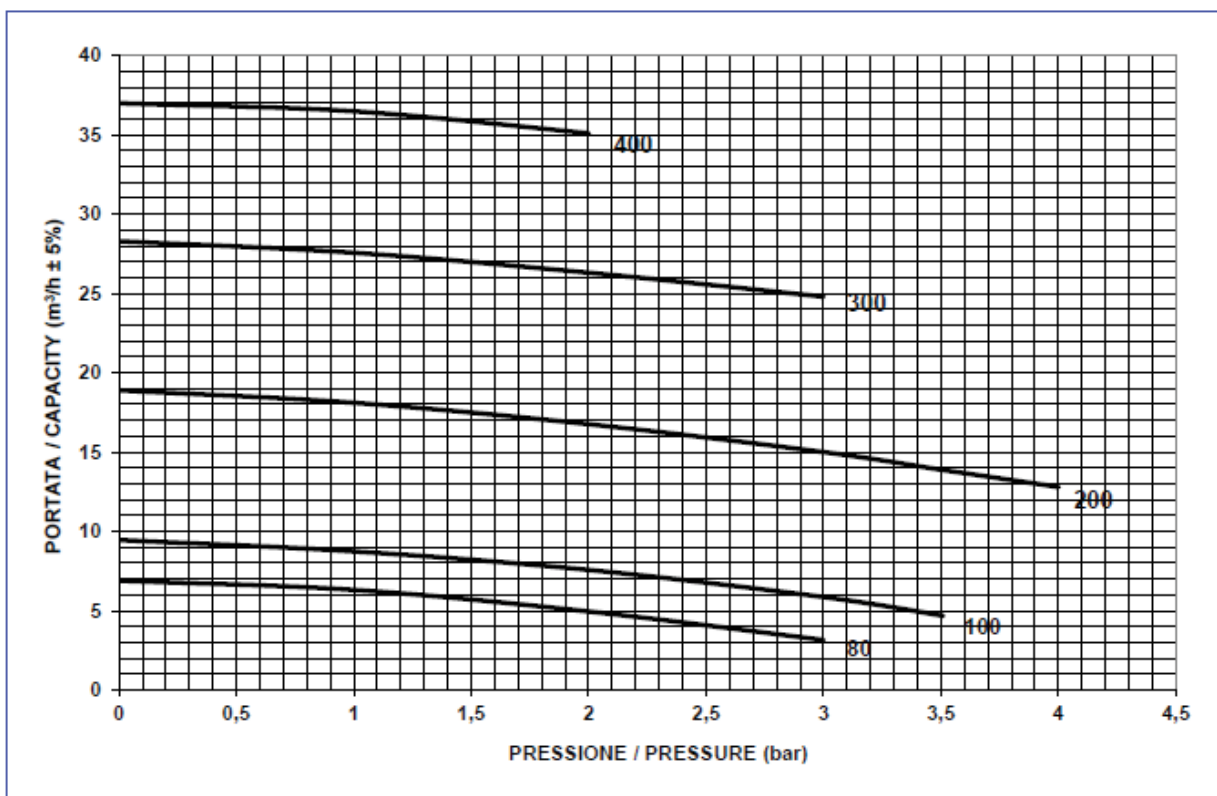
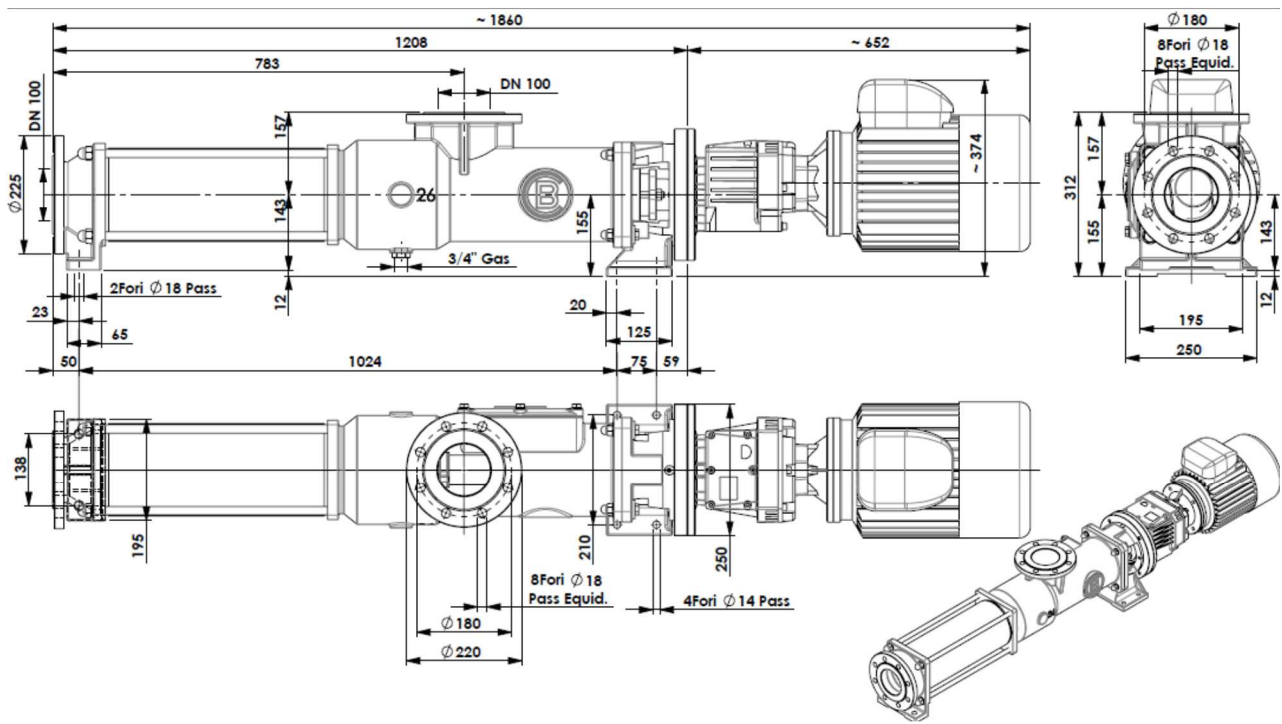



### 8.1.20) PM02a,PM02b – POMPA MONOVITE PER FANGHI REATTORI R1,R2

La pompa monovite appartiene al gruppo delle pompe rotative volumetriche. Il principio della pompa monovite consiste in un "rotore" - vite elicoidale metallica - che ruota dentro uno "statore" - parte fissa egualmente elicoidale in gomma vulcanizzata in un cilindro di ferro - facendo avanzare il fluido in una serie di cavità lungo l'asse della pompa. Le pompe monovite sono realizzate in una esecuzione molto semplice e senza bisogno di particolari manutenzioni: le parti soggette ad usura possono essere infatti facilmente sostituite sul posto senza fare ricorso a personale specializzato. Le pompe monovite sono utilizzate in servizi molto gravosi per il convogliamento di fanghi abrasivi, liquidi viscosi, olii o emulsioni ecc. Oltre al pompaggio di liquidi difficili in servizi "pesanti" le pompe monovite sono utilizzate con successo nel pompaggio di liquidi delicati o prodotti tixotropici o solidi in sospensione riducendo al minimo l'aerazione e l'agitazione del fluido.



Caratteristiche costruttive e materiali:

Corpo pompa:	Ghisa GJL 250 EN 1561
Bocca di mandata:	Ghisa GJL 250 EN 1561
Rotore:	Acciaio al carbonio C45 EN 10083 cromato a spessore durezza 65-70 HRC
Parti rotanti:	Acciaio al carbonio C45 EN 10083(albero di comando cromato in zona tenuta baderna)
Statore:	Gomma nitrile/NBR/Perbunan
Tenuta albero di comando:	A baderna
Bocca di aspirazione/mandata:	Flange DN 100 - UNI EN 1092-1

Caratteristiche tecniche:

Velocità:	~290 giri/min
Capacità (acqua a 20°C):	~ 25 m3/h (± 5%)
Pressione di lavoro:	~ 2 bar
Pompa posizionata	Sotto battente
Senso di rotazione:	Antiorario visto dall'albero di comando della pompa
Installazione:	Orizzontale su piedini di supporto (senza basamento)
Tipo di accoppiamento:	Giunto rigido (diretto) - Supporto flangiato
Azionamento:	Riduttore meccanico di giri, a velocità fissa (NO inverter)
Dati motore elettrico:	5,5kW - 3x400V - 50 Hz - IP 55 - Cl. F - IE3 (NUOVA DIRETTIVA)

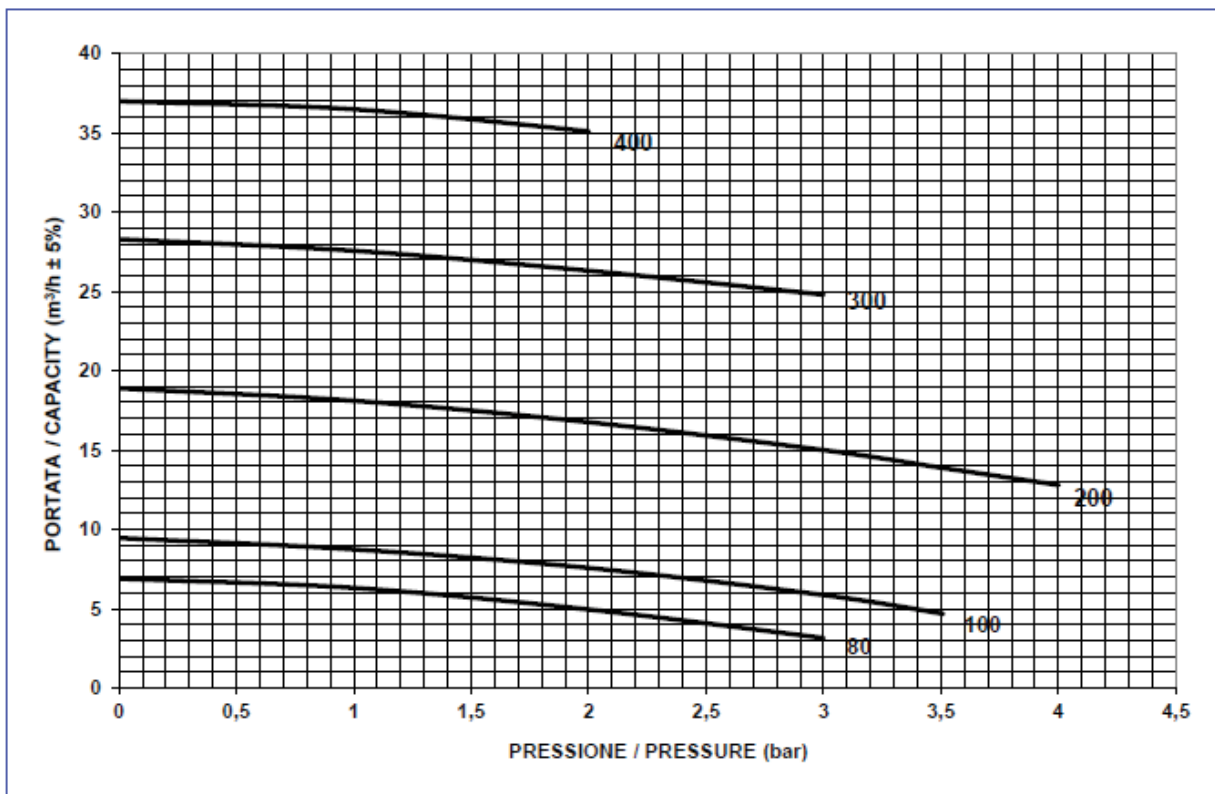
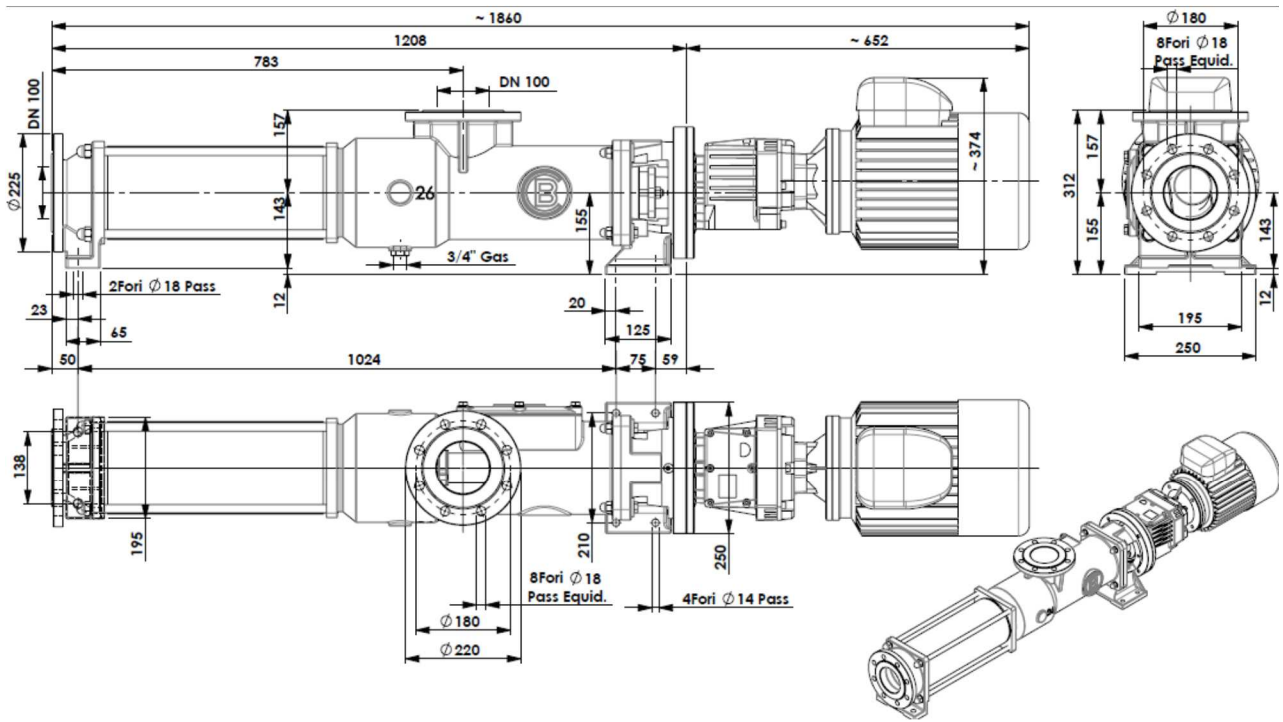

## 8.1.21) PD01...PD08 – POMPA DOSATRICE A MEMBRANA MECCANICA

Pompe dosatrici a membrana meccanica.

### TESTATA POMPE

Testata pompante di serie in AISI 316 o in PP (standard).

### MEMBRANA IN PTFE

I materiali a contatto con il liquido da dosare sono riportati nella tabella (a richiesta possono essere fornite anche esecuzioni speciali).

### TEMPERATURE MAX DI DOSAGGIO

- Testata in AISI 316: 40° C

- Testata in PVC/PP 40° C

### REGOLAZIONE DELLA PORTATA

Di serie la regolazione della pompa è manuale, ma è possibile comandarla con un segnale remoto, tramite servocomando elettrico con un segnale 4÷20 mA.



Caratteristiche tecniche :

Portate massime da	5,5 a 500 l/h
Pressione max	10 bar
Velocità pistone	58 • 78 • 116 corse al minuto
Diametro membrana	da 64 a 165 mm
Motore	0,18 • 0,25 • 0,37 Kw di tipo unificato IP 55
Corsa	2 • 4 • 6 mm

### 8.1.22) VP02...VP21,VP24...VP51 – VALVOLA PNEUMATICA A GHIgliOTTINA

Valvola a ghigliottina unidirezionale con attuatore pneumatico a doppio effetto

Norma Progetto: EN 1171

Flange: foratura secondo EN 1092-2

Collaudi: EN 12266-1

Temp. Esercizio: EPDM ≤ 90°C

Rivestimento Esterno/Interno: Vernice *epossidica* di colore blu RAL 5015 con spessore di 80μm.

	DENOMINAZIONE	MATERIALI
1	Corpo	En-Gjl 250
2	Guarnizione	Epdm
3	Anello Di Tenuta	Acc.Inox Aisi 316
4	Guida	Polietilene
5	Paratia	Acc.Inox Aisi 304
6	Premistoppa	En Gjs 500-7
7	Baderna	Corda Teflonata
8	O-Ring	Epdm
9	Prigioniero	Acciaio Zincato
10	Supporto	Acciaio
11	Testata Cilindro	Ghisa Sferoidale
12	Coperchio Cilindro	Ghisa Sferoidale
13	Boccola Di Guida	Nylon
14	Camicia Cilindro	Alluminio
15	Stelo	Acc.Inox Aisi 304
16	Tirante	Acciaio Zincato
17	Rondella	Acciaio
18	Pistone	Acciaio +Nitrile
19/20 21/22	O-Ring	Epdm
23	Raschietto	Acciaio +Nitrile
24	Anello Elastico	Acciaio

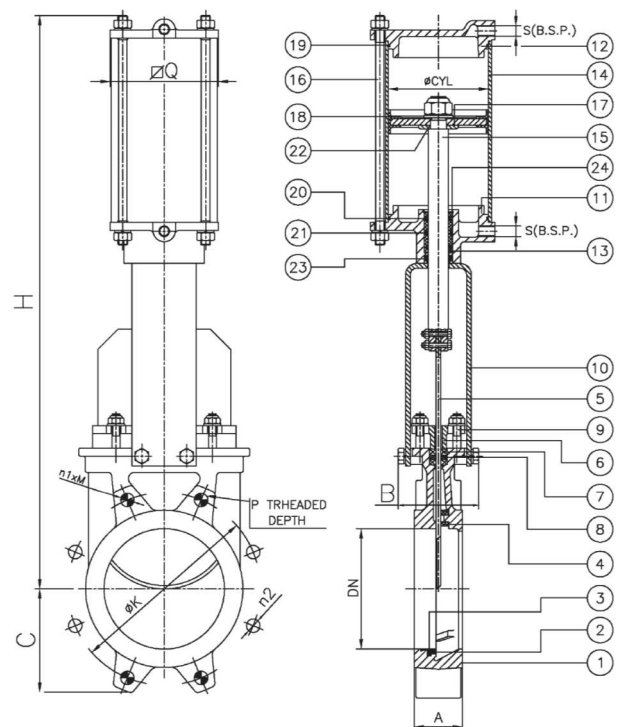

### 8.1.23) FC01,FC02,FC03 – MISURATORE DI PORTATA ELETTRONICO

Tronchetto di misura, esecuzione Flangiata, materiali tubo di misura: acciaio al carbonio verniciato, rivestimento interno: gomma dura, elettrodi acciaio Inox 1.4571 (Aisi 316).

Precisione migliore del  $\pm 0,25\%$ , temperature Liquido:  $-10 \div +80$  °C in funzione dalla versione, ambiente:  $-10 \div +60$  °C (esecuzione compatta)  $-10 \div +80$  °C (esecuzione separata), protezione IP 67

Convertitore indicatore, precisione  $\pm 0,1\%$  del valore misurato (precisione del sistema migliore del  $\pm 0,25\%$ ), ingresso da sensore MagFlux, uscita analogica 4-20 mA attiva, con separazione galvanica (max. 800  $\Omega$ ), uscite digitali: un relè elettromeccanico (max 50 VDC / 1 A), un relè opto-isolato (max 50 VDC / 120 mA), ingresso digitale; un ingresso digitale max 30 VDC, comunicazione Modbus modalità RTU, 9600 baud, 2 fili RS 485, modalità slave, datalogger 160.000 letture con data ed ora di acquisizione, interfaccia RS 485 per collegamento al Display, alimentazione 230 VAC, 50 / 60 Hz  $\pm 10\%$ , assorbimento 10 W Max, custodia policarbonato rinforzato in fibra di vetro, grado di protezione IP 67. Soluzione compatta con elettronica a bordo.



### 8.1.24) M03 – SCRUBBER DOPPIO STADIO ORIZZONTALE

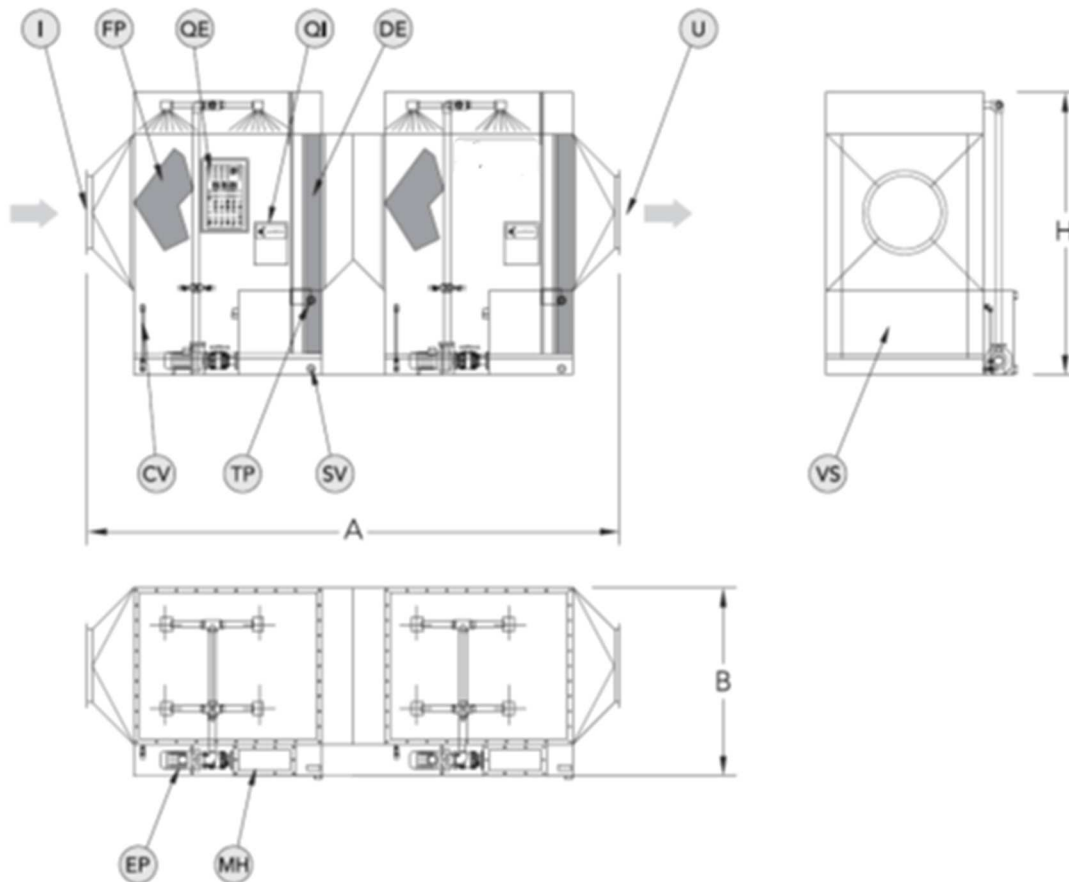

LEGENDA					
CV	CONTROLLO VISIVO DI LIVELLO VISUAL LEVEL CONTROL	I	INGRESSO ARIA DA TRATTARE AIR INLET	SV	SCARICO VASCA TANK DISCHARGE
DE	SEPARATORE DI GOCCE DROPMISTER	MH	PORTELLO DI ISPEZIONE INSPECTION HOLE	TP	TROPPO PIENO OVER FILL
EP	ELETTROPOMPA DI RICIRCOLO RECYCLING PUMP ELECTRICAL	QE	QUADRO ELETTRICO ELECTRICAL PANEL	U	USCITA ARIA TRATTATA
FP	PACCHI DI SCAMBIO FILTERING PACKING	QI	PANNELLO IDRAULICO HYDRAULIC PANEL	VS	VASCA SCRUBBER SCRUBBER TANK

**Scrubber orizzontale a doppio stadio** con camera a flussi incrociati, costruito interamente in PP sp. 12 mm – dalle seguenti dimensioni:

- Larghezza : 1.500 mm.
- Altezza : 2.150 mm.
- Lunghezza : 7.200 m. completo di:
  - a) Vasca di ricircolo soluzione posizionata nella parte inferiore della torre divisa in due (1 in ogni stadio) – ogni vasca sarà completa di :
    - Troppo pieno da DN 40
    - Bocchello di scarico con valvole da DN 40
    - Bocchello per soluzione reagente da Ø 1/2"
    - Sede per pompe verticali
    - Livello visivo trasparente da Ø 20
  - b) Serie di oblò per il carico e scarico degli anelli
  - c) n.1 Camera di contatto da 1,2 mt. con griglia interna per il contenimento degli anelli PALL Ø 50 (per 1° stadio ad acido solforico)
  - d) n.1 Camera di contatto da 2,4 mt. con griglia interna per il contenimento degli anelli PALL Ø 50 (per 2° e 3° stadio basico ed ossidante)
  - e) Serie di rampe spruzzatori poste sopra il riempimento complete di ugelli in PVC a cono pieno anti occlusione
  - f) n.2 Separatori di gocce lamellari ad alta efficienza,
    - 1 tra il primo e il II stadio
    - 1 finale
      - Rinforzi interni in PP
      - Tubazione di ricircolo soluzione costruita in PVC completa di valvole a sfera – e raccorderia varia
      - Manometri in AISI 304
      - Bulloneria in AISI 304
      - Guarnizioni in PVC espanso
  - g) n.1 Pompa centrifuga verticale per 1° stadio - costruita interamente in PP . tipo V3B2 aventi le seguenti caratteristiche:
    - Portata : 20 mc/h
    - Prevalenza : 15 mt.

- Motore : Kw 4 – V. 380/660 50 Hz – 2 poli – trifase
- h) n.1 Pompa centrifuga verticale per 2° e 3° stadio - costruite interamente in PP tipo V4B3 aventi le seguenti caratteristiche:
- Portata : 35 mc/h
  - Prevalenza : 15 mt.
  - Motore : Kw 5,5 – V. 380/660 50 Hz – 2 poli – trifase
- i) Gruppi di spurgo in PVC - completi di solenoide Ø 20 mm - 24VAC
- j) n.2 Gruppi automatici di reintegro H2O e by-pass da Ø 1/2" completo di elettrovalvola da 24 VAC
- k) n.2 Sensori di livello ad aste a 3 posizioni - per ogni stadio – tipo OMRON
- l) n.1 Ventilatore centrifugo – VMST 12 direttamente accoppiato costruito interamente in PPH con girante in Aisi 304 aventi le seguenti caratteristiche:
- Classe II
  - Portata 5.000 mc/h
  - Hs 230 H2O
  - Ht 250 H2O
  - Velocità di rotazione 2.950 giri/m'
  - Rendimento 79 %
  - Livello sonoro 77 db A
  - Potenza assorbita 5,5 kw
  - Potenza installata 7,5 kw – 4 poli - 50 Hz

Accessori:

- Basamento in ferro verniciato
  - Monoblocco in ghisa cuscinetti lubrificati a grasso
  - Set di ammortizzatori in gomma
  - Portina d'ispezione in PP
  - Tappo di scarico in PP
  - Tenuta a labirinti in PP
  - Trasmissione antistatica (cinghie + pulegge)
  - Carter in ferro verniciato
- m) n.1 Camino di uscita in PP da Ø 400 x h. 5 mt. – completo di:
- Curva terminale
  - Bocchello prelievo campioni
- n) n.1 Quadro elettrico di comando cablato sulla macchina
- o) n.3 Gruppi di dosaggio per soluzioni reagenti (H2SO4 - NaOH - NaClO) ognuno composto da:
- p) n.1 Serbatoio di stoccaggio da 1 mc – costruito in PEHD - aventi le seguenti dimensioni:

- Diametro 1.000 mm
  - Altezza 1.350 mm completo di:
  - Bocchello di carico
  - Bocchello di scarico
  - Passo d'uomo
  - Livelli a 2 posizioni
  - Sfiati
- q) n.1 Pompa dosatrice da 50 lt/h
- r) n.1 – pH
- s) n.1 Cella di deflusso
- t) Tubazioni di collegamento dai serbatoi allo scrubber



### 8.1.25) V12 – BIOFILTRO

Il biofiltro sarà così realizzato :

- IMPERMEABILIZZAZIONE del fondo e delle pareti della vasca con telo di poliestere spalmato in PVC, posto in opera su uno strato di tessuto non tessuto
- LETTO FILTRANTE costituito da una miscela vegetale calibrata di cippato di legno di qualità; è caratterizzata da elevato grado di porosità e capacità alla ritenzione dell'umidità; con tutte le caratteristiche chimiche e fisiche atte a garantire

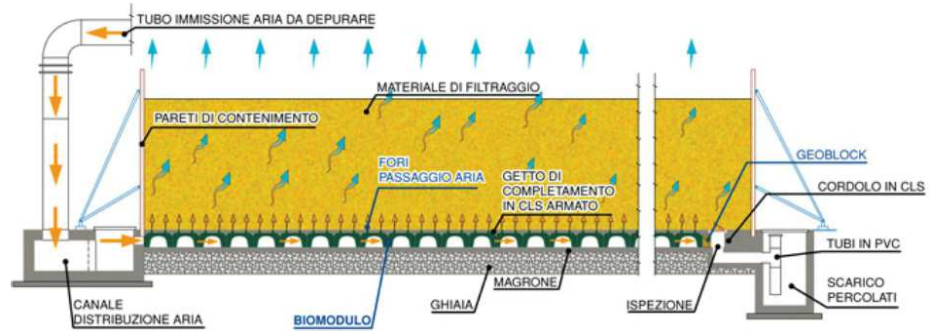

- l'attecchimento di una biomassa ad ampio spettro (batteri, attinomiceti e funghi) per la metabolizzazione di composti naturali e di sintesi inorganici e organici, sia aromatici che alifatici quantitativo totale: circa 200 m<sup>3</sup>, per un'altezza del letto filtrante di 2 m circa.
- SISTEMA PROGRAMMABILE DI UMIDIFICAZIONE letto filtrante, completo di tubazioni di adeguato diametro, ugelli a goccia, valvole e centralina programmabile; N.B. l'acqua di rete deve arrivare al ns sistema di irrigazione con pressione a  $3 \pm 0,5$  bar. N.B. in presenza di vento potrebbe verificarsi fenomeno di aerosol acquoso al di fuori della superficie del biofiltro.
  - SET BIOMODULI : per sostegno letto filtrante realizzati in materiale plastico di facile e rapida installazione; l'innovativo sistema proposto permette una uniforme distribuzione dell'aria nel letto filtrante garantendo una elevata efficienza e una maggiore durata del materiale filtrante. I biomoduli risultano carrabili con portanza di circa 4000 Kg/m<sup>2</sup>.
  - SCATOLA DI DERIVAZIONE per collegamento con quadro elettrico premontato su scrubber
  - STRUMENTAZIONE di controllo: sonda per la rilevazione della temperatura (°C) e dell'umidità (UR%) d'esercizio (solo lettura) e pressostato differenziale
  - QUADRO ELETTRICO per il controllo del sistema di irrigazione e della strumentazione di controllo e strumentazione di controllo: sonda per la rilevazione della temperatura (°C) e dell'umidità (UR%) d'esercizio (solo lettura).
  - VENTILATORE CENTRIFUGO Chiocciola in PP Girante in acciaio INOX AISI 316 Portata 10.000 Nm<sup>3</sup>/h; Prevalenza indicativa a disposizione dell'impianto di canalizzazione: ca 100 mm H<sub>2</sub>O; Pot. instalata: ca. 22 kW Pot. Assorbita: ca. 18,5 kW
  - CABINA INSONORIZZANTE per l'abbattimento sonoro atta a garantire una rumorosità max. di 70 dB(A) +/- 3 dB(A). "I valori di rumorosità sono ottenuti attraverso letture eseguite nei 4 punti cardinali alla distanza di 1,5 metri dal ventilatore. E' previsto un secondo ventilatore per il funzionamento in stand-by.



# CAPITOLO 9

## NORME PER LA MISURAZIONE DEI LAVORI E LA VALUTAZIONE DEI LAVORI

### Art. 9.1 NORME GENERALI

#### Generalità

La quantità dei lavori e delle provviste sarà determinata a misura, a peso, a corpo, in relazione a quanto previsto nell'elenco dei prezzi allegato.

Le misure verranno rilevate in contraddittorio in base all'effettiva esecuzione. Qualora esse risultino maggiori di quelle indicate nei grafici di progetto o di quelle ordinate dalla Direzione, le eccedenze non verranno contabilizzate. Soltanto nel caso che la Direzione dei Lavori abbia ordinato per iscritto maggiori dimensioni se ne terrà conto nella contabilizzazione.

In nessun caso saranno tollerate dimensioni minori di quelle ordinate, le quali potranno essere motivo di rifacimento a carico dell'Appaltatore. Resta sempre salva in ogni caso la possibilità di verifica e rettifica in occasione delle operazioni di collaudo.

#### Contabilizzazione dei lavori a corpo e/o a misura

La contabilizzazione dei lavori a misura sarà realizzata secondo le specificazioni date nelle norme del presente Capitolato speciale e nella descrizione delle singole voci di elenco prezzi; in caso diverso verranno utilizzate per la valutazione dei lavori le dimensioni nette delle opere eseguite rilevate in sito, senza che l'appaltatore possa far valere criteri di misurazione o coefficienti moltiplicatori che modifichino le quantità realmente poste in opera.

La contabilizzazione delle opere sarà effettuata applicando alle quantità eseguite i prezzi unitari di contratto. Nel caso di appalti aggiudicati col criterio dell'OEPV (Offerta Economicamente Più Vantaggiosa) si terrà conto di eventuali lavorazioni diverse o aggiuntive derivanti dall'offerta tecnica dell'appaltatore, contabilizzandole utilizzando i prezzi unitari relativi alle lavorazioni sostituite, come desunti dall'offerta stessa.

La contabilizzazione dei lavori a corpo sarà effettuata applicando all'importo delle opere a corpo, al netto del ribasso contrattuale, le percentuali convenzionali relative alle singole categorie di lavoro indicate in perizia, di ciascuna delle quali andrà contabilizzata la quota parte in proporzione al lavoro eseguito.

#### Lavori in economia

Nell'eventualità siano contemplate delle somme a disposizione per lavori in economia (art. 179 del d.P.R. 207/2010), tali lavori non daranno luogo ad una valutazione a misura, ma saranno inseriti nella contabilità secondo i prezzi di elenco per l'importo delle somministrazioni al netto del ribasso d'asta, per quanto riguarda i materiali. Per la mano d'opera, trasporti e noli, saranno liquidati secondo le tariffe locali vigenti al momento dell'esecuzione dei lavori incrementati di spese generali ed utili e con applicazione del ribasso d'asta esclusivamente su questi ultimi due addendi.

#### Contabilizzazione delle varianti

Nel caso di variante in corso d'opera gli importi in più ed in meno sono valutati con i prezzi di progetto e soggetti al ribasso d'asta che ha determinato l'aggiudicazione della gara ovvero con i prezzi offerti dall'appaltatore nella lista in sede di gara.

Le norme di misurazione per la contabilizzazione saranno le seguenti:

#### 9.1.1) Scavi in Genere

Oltre che per gli obblighi particolari emergenti dal presente articolo, con i prezzi di elenco per gli scavi in genere l'Appaltatore deve ritenersi compensato per tutti gli oneri che esso dovrà incontrare:

- per taglio di piante, estirpazione di ceppaie, radici, ecc.;
- per il taglio e lo scavo con qualsiasi mezzo delle materie sia asciutte che bagnate, di qualsiasi consistenza ed anche in presenza d'acqua;

- per paleggi, innalzamento, carico, trasporto e scarico a rinterro od a rifiuto entro i limiti previsti in elenco prezzi, sistemazione delle materie di rifiuto, deposito provvisorio e successiva ripresa;
- per la regolazione delle scarpate o pareti, per lo spianamento del fondo, per la formazione di gradoni, attorno e sopra le condotte di acqua od altre condotte in genere, e sopra le fognature o drenaggi secondo le sagome definitive di progetto;
- per puntellature, sbadacchiature ed armature di qualsiasi importanza e genere secondo tutte le prescrizioni contenute nel presente capitolato, compresi le composizioni, scomposizioni, estrazioni ed allontanamento, nonché sfridi, deterioramenti, perdite parziali o totali del legname o dei ferri;
- per impalcature ponti e costruzioni provvisorie, occorrenti sia per il trasporto delle materie di scavo e sia per la formazione di rilevati, per passaggi, attraversamenti, ecc.;
- per ogni altra spesa necessaria per l'esecuzione completa degli scavi.

La misurazione degli scavi verrà effettuata nei seguenti modi:

- il volume degli scavi di sbancamento verrà determinato con il metodo delle sezioni ragguagliate in base ai rilevamenti eseguiti in contraddittorio con l'Appaltatore, prima e dopo i relativi lavori;
- gli scavi di fondazione saranno computati per un volume uguale a quello risultante dal prodotto della base di fondazione per la sua profondità sotto il piano degli scavi di sbancamento, ovvero del terreno naturale quando detto scavo di sbancamento non viene effettuato.

Al volume così calcolato si applicheranno i vari prezzi fissati nell'elenco per tali scavi; vale a dire che essi saranno valutati sempre come eseguiti a pareti verticali ritenendosi già compreso e compensato con il prezzo unitario di elenco ogni maggiore scavo.

Tuttavia per gli scavi di fondazione da eseguire con l'impiego di casseri, paratie o simili strutture, sarà incluso nel volume di scavo per fondazione anche lo spazio occupato dalle strutture stesse.

I prezzi di elenco, relativi agli scavi di fondazione, sono applicabili unicamente e rispettivamente ai volumi di scavo compresi fra piani orizzontali consecutivi, stabiliti per diverse profondità, nello stesso elenco dei prezzi. Pertanto la valutazione dello scavo risulterà definita per ciascuna zona, dal volume ricadente nella zona stessa e dall'applicazione ad esso del relativo prezzo di elenco.

### **9.1.2) Rilevati e Rinterri**

Il volume dei rilevati sarà determinato con il metodo delle sezioni ragguagliate, in base a rilevamenti eseguiti come per gli scavi di sbancamento. I rinterri di cavi a sezione ristretta saranno valutati a metro cubo per il loro volume effettivo misurato in opera. Nei prezzi di elenco sono previsti tutti gli oneri per il trasporto dei terreni da qualsiasi distanza e per gli eventuali indennizzi a cave di prestito.

### **9.1.3) Riempimenti con Misto Granulare**

Il riempimento con misto granulare a ridosso delle murature per drenaggi, vespai, ecc., sarà valutato a metro cubo per il suo volume effettivo misurato in opera.

### **9.1.4) Calcestruzzi**

I calcestruzzi per fondazioni, murature, volte, ecc., e le strutture costituite da getto in opera, saranno in genere pagati a metro cubo e misurati in opera in base alle dimensioni prescritte, esclusa quindi ogni eccedenza, ancorché inevitabile, dipendente dalla forma degli scavi aperti e dal modo di esecuzione dei lavori. Nei relativi prezzi, oltre agli oneri delle murature in genere, si intendono compensati tutti gli oneri specificati nelle norme sui materiali e sui modi di esecuzione.

### **9.1.5) Conglomerato Cementizio Armato**

Il conglomerato per opere in cemento armato di qualsiasi natura e spessore sarà valutato per il suo volume effettivo, senza detrazione del volume del ferro che verrà pagato a parte.

Quando trattasi di elementi a carattere ornamentale gettati fuori opera (pietra artificiale), la misurazione verrà effettuata in ragione del minimo parallelepipedo retto a base rettangolare circoscrivibile a ciascun pezzo, e nel relativo prezzo si deve intendere compreso, oltre che il costo dell'armatura metallica, tutti gli oneri specificati nelle norme sui materiali e sui modi di esecuzione, nonché la posa in opera, sempreché non sia pagata a parte.

I casseri, le casseforme e le relative armature di sostegno, se non comprese nei prezzi di elenco del conglomerato cementizio, saranno computati separatamente con i relativi prezzi di elenco. Pertanto, per il compenso di tali opere, bisognerà attenersi a quanto previsto nell'Elenco dei Prezzi Unitari.

Nei prezzi del conglomerato sono inoltre compresi tutti gli oneri derivanti dalla formazione di palchi provvisori di servizio, dall'innalzamento dei materiali, qualunque sia l'altezza alla quale l'opera di cemento armato dovrà essere eseguita, nonché per il getto e la vibratura.

L'acciaio in barre per armature di opere di cemento armato di qualsiasi tipo nonché la rete elettrosaldata sarà valutato secondo il peso effettivo; nel prezzo oltre alla lavorazione e lo sfrido è compreso l'onere della legatura dei singoli elementi e la posa in opera dell'armatura stessa.

### **9.1.6) Lavori di Metallo**

Tutti i lavori di metallo saranno in generale valutati a peso ed i relativi prezzi verranno applicati al peso effettivo dei metalli stessi a lavorazione completamente ultimata e determinato prima della loro posa in opera, con pesatura diretta fatta in contraddittorio ed a spese dell'Appaltatore, escluse ben inteso dal peso le verniciature e coloriture.

Nei prezzi dei lavori in metallo è compreso ogni e qualunque compenso per forniture accessorie, per lavorazioni, montatura e posizione in opera.

### **9.1.7) Tubazioni ed apparecchiature idrauliche**

La misura delle tubazioni verrà effettuata per la lunghezza, misurata lungo l'asse della successione continua degli elementi costituenti la condotta, in opera senza tenere conto delle sovrapposizioni e delle compenetrazioni.

Dalla misura dell'asse sarà detratta la lunghezza delle apparecchiature e di tutte quelle parti e pezzi speciali, la cui fornitura e posa in opera è compensata con prezzi a parte.

In corrispondenza delle apparecchiature idrauliche, la misura viene effettuata fino alla sezione corrispondente alla faccia esterna delle flange.

## **Art. 9.2 LAVORI IN ECONOMIA**

La Stazione Appaltante ha il diritto di chiedere all'Appaltatore, che ne ha l'obbligo, di fornire mano d'opera, mezzi d'opera e materiali per lavori e servizi le cui prestazioni saranno contabilizzate in economia.

Per i lavori in economia nel costo orario della mano d'opera si intende compresa ogni incidenza per attrezzi ed utensili di lavoro e quanto altro occorra per il loro impiego.

Gli operai per i lavori in economia dovranno essere qualificati per i lavori da eseguire e provvisti degli attrezzi ed utensili necessari che dovranno essere sempre in perfetta efficienza e provvisti di tutti gli accessori necessari per il loro regolare funzionamento. Nella contabilizzazione non verranno riconosciuti oneri per spese di trasporto e di trasferta.

Per le prestazioni in economia l'Appaltatore ha l'obbligo di consegnare quotidianamente alla Direzione dei Lavori le liste con le ore di impiego relative agli operai, noli e materiali utilizzati. Le prestazioni non preventivamente autorizzate e/o non dichiarate dall'Appaltatore nei modi e nei termini di cui sopra non saranno in alcun modo riconosciute.

Le prestazioni e le forniture in economia saranno disposte dalla Direzione dei Lavori, mediante apposito ordine di servizio, solo per lavori secondari ed accessori e nei casi e nei limiti previsti dal D.Lgs. 18 aprile 2016 n. 50 e s.m.i.

L'importo di tali prestazioni, e provviste non potrà superare quello debitamente autorizzato nei limiti definiti dall'art. 36 del D.Lgs. 18 aprile 2016 n. 50 e s.m.i.

## **Art. 9.3 MATERIALI A PIÈ D'OPERA**

I prezzi di elenco per i materiali a piè d'opera, diminuiti del ribasso d'asta, si applicano soltanto:

- a) alle provviste dei materiali a piè d'opera che l'Appaltatore è tenuto a fare a richiesta della Direzione dei Lavori come, ad esempio, somministrazioni per lavori in economia, somministrazione di legnami per

casseri, paratie, palafitte, travature ecc., alla cui esecuzione provvede direttamente la Stazione Appaltante, la somministrazione di ghiaia o pietrisco, quando l'Impresa non debba effettuare lo spandimento;

- b) alla valutazione dei materiali accettabili nel caso di esecuzione di ufficio e nel caso di rescissione coattiva oppure di scioglimento di contratto;
- c) alla valutazione del materiale per l'accreditamento del loro importo nei pagamenti in acconto, ai sensi dell'art. 180 del D.P.R. n. 207/2010;
- d) alla valutazione delle provviste a piè d'opera che si dovessero rilevare dalla Stazione Appaltante quando per variazioni da essa introdotte non potessero più trovare impiego nei lavori.

I detti prezzi per i materiali a piè d'opera servono pure per la formazione di nuovi prezzi ai quali deve essere applicato il ribasso contrattuale.

In detti prezzi dei materiali è compresa ogni spesa accessoria per dare i materiali a piè d'opera sul luogo di impiego, le spese generali ed il beneficio dell'Appaltatore.

# CAPITOLO 10

## DISPOSIZIONI PARTICOLARI RIGUARDANTI L'APPALTO

### Art. 10.1

#### OSSERVANZA DEL CAPITOLATO SPECIALE D'APPALTO E DI PARTICOLARI DISPOSIZIONI DI LEGGE

L'appalto è soggetto all'esatta osservanza di tutte le condizioni stabilite nel presente Capitolato Speciale d'Appalto e nel Capitolato Generale d'Appalto.

L'Appaltatore è tenuto alla piena e diretta osservanza di tutte le norme vigenti derivanti sia da leggi che da decreti, circolari e regolamenti con particolare riguardo ai regolamenti edilizi, d'igiene, di polizia urbana, dei cavi stradali, alle norme sulla circolazione stradale, a quelle sulla sicurezza ed igiene del lavoro vigenti al momento dell'esecuzione delle opere (sia per quanto riguarda il personale dell'Appaltatore stesso, che di eventuali subappaltatori, cottimisti e lavoratori autonomi), alle disposizioni impartite dalle AUSL, alle norme CEI, UNI, CNR.

Dovranno inoltre essere osservate le disposizioni di cui al d.lgs. 9 aprile 2008, n. 81 e s.m.i., in materia di tutela della salute e della sicurezza nei luoghi di lavoro, di segnaletica di sicurezza sul posto di lavoro, nonché le disposizioni di cui al d.P.C.M. 1 marzo 1991 e s.m.i. riguardanti i "limiti massimi di esposizione al rumore negli ambienti abitativi e nell'ambiente esterno", alla legge 447/95 e s.m.i (Legge quadro sull'inquinamento acustico) e relativi decreti attuativi, al d.m. 22 gennaio 2008, n. 37 e s.m.i. (Regolamento concernente ...attività di installazione degli impianti all'interno degli edifici), al d.lgs. 03 aprile 2006, n. 152 e s.m.i. (Norme in materia ambientale) e alle altre norme vigenti in materia.

### Art. 10.2

#### DOCUMENTI CHE FANNO PARTE DEL CONTRATTO

Sono parte integrante del contratto di appalto, oltre al presente Capitolato speciale d'appalto, il Capitolato generale d'appalto, di cui al d.m. 145/2000 per quanto non in contrasto con il presente capitolato o non previsto da quest'ultimo, e la seguente documentazione:

#### Elenco elaborati

ELAB.01	RELAZIONE TECNICO DESCRITTIVA	Rev. 00
ELAB.02	RELAZIONE IMPIANTO ELETTRICO	Rev. 00
ELAB.02a	RACCOLTA SCHEMI ELETTRICI	Rev. 00
ELAB.03	RELAZIONE DI PROCESSO	Rev. 00
ELAB.04	RELAZIONE SUI SOLLEVAMENTI	Rev. 00
ELAB.05a	RELAZIONE DI CALCOLO STRUTTURE IN C.A. – Vasca contenimento serbatoi trattamento D8	Rev. 00
ELAB.05b	RELAZIONE DI CALCOLO STRUTTURE IN C.A. – Vasca contenimento chemicals e scrubber	Rev. 00
ELAB.05c	RELAZIONE DI CALCOLO STRUTTURE IN ACCIAIO – PASSERELLA REATTORI	Rev. 00
ELAB.05d	RELAZIONE DI CALCOLO STRUTTURE IN ACCIAIO – TETTOIA DISIDRATAZIONE	Rev. 00
ELAB.05e	RELAZIONE SUI SOSTEGNI TUBAZIONI ARIA	Rev. 00
ELAB.05f	RELAZIONE DI CALCOLO SOLETTA APPOGGIO SERBATOI PER TRATTAMENTO D9	Rev. 00
ELAB.05g	RELAZIONE SUI MATERIALI	Rev. 00
ELAB.06	RELAZIONE GEOLOGICA	Rev. 00
ELAB.07	PIANO DI SICUREZZA E COORDINAMENTO	Rev. 00
ELAB.08	QUADRO INCIDENZA DELLA MANODOPERA	Rev. 00

ELAB.09	ELENCO PREZZI UNITARI	Rev. 00
ELAB.10	ANALISI NUOVI PREZZI	Rev. 00
ELAB.11	COMPUTO METRICO ESTIMATIVO	Rev. 00
ELAB.12	QUADRO ECONOMICO	Rev. 00
ELAB.13	CRONOPROGRAMMA DEI LAVORI	Rev. 00
ELAB.14	CAPITOLATO SPECIALE DI APPALTO	Rev. 00
ELAB.15	SCHEMA CONTRATTO DI APPALTO	Rev. 00
ELAB.16	PIANO DI MANUTENZIONE DELL'OPERA	Rev. 00

### **Elaborati grafici**

TAV.01	INQUADRAMENTO TERRITORIALE	Rev. 00
TAV.02a	PLANIMETRIA DEGLI INTERVENTI	Rev. 00
TAV.02b	PIANTE, PROSPETTI E ASSONOMETRIE STATO ATTUALE E STATO FUTURO	Rev. 00
TAV.02c	VISTE ASSONOMETRICHE INTERVENTI	Rev. 00
TAV.03	SCHEMA DI FLUSSO	Rev. 00
TAV.04a	ESECUTIVI OPERE IN FERRO - TETTOIA DISIDRATAZIONE - STRUTTURA	Rev. 00
TAV.04b	ESECUTIVI OPERE IN FERRO - TETTOIA DISIDRATAZIONE - SCALA ACCESSO	Rev. 00
TAV.04c	ESECUTIVI OPERE IN FERRO - PASSARELLA IN ACCIAIO REATTORI	Rev. 00
TAV.04d	ARCHITETTONICO OPERE IN C.A.	Rev. 00
TAV.04e	ESECUTIVI OPERE IN C.A.	Rev. 00
TAV.04f	ESECUTIVI - SOSTEGNI TUBAZIONE ASPIRAZIONE ARIA	Rev. 00
TAV.05	ESECUTIVI - ISPESSITORE IN AISI 304	Rev. 00
TAV.06a	ESECUTIVI - REATTORI IN AISI 304	Rev. 00
TAV.06b	ESECUTIVI - SERBATOI STOCCAGGIO D15	Rev. 00
TAV.07	PARTICOLARI COSTRUTTIVI SERBATOI IN PRFV	Rev. 00
TAV.08a	PIPING - LINEA ARIA COMPRESSA	Rev. 00
TAV.08b	PIPING - LINEA CARICO LAMINAZIONE	Rev. 00
TAV.08c	PIPING - LINEA CARICO REATTORI	Rev. 00
TAV.08d	PIPING - LINEA D8	Rev. 00
TAV.08e	PIPING - LINEA RILANCIO DA LAMIAZIONE	Rev. 00
TAV.08f	PIPING - LINEA CARICO STOCCAGGIO D15	Rev. 00
TAV.08g	PIPING - LINEA CHEMICALS	Rev. 00
TAV.08h	PIPING - LINEA FANGHI REATTORI	Rev. 00
TAV.08i	PIPING - LINEA ARIA D8	Rev. 00
TAV.08l	PIPING - LINEA ARIA D9	Rev. 00



TAV.01	INQUADRAMENTO TERRITORIALE	Rev. 00
TAV.08m	PIPING – LINEA RILANCIO ACQUE DRENATE DA ISPESSITORE	Rev. 00
TAV.08n	PIPING - LINEA FANGHI ISPESSITORE	Rev. 00
TAV.09	IMPIANTO DI TRATTAMENTO BIOFILTRO	Rev. 00
TAV.10	DISTRIBUZIONE PRINCIPALE IMPIANTO ELETTRICO	Rev. 00

Alcuni documenti sopra elencati possono anche non essere materialmente allegati, fatto salvo il capitolato speciale d'appalto e l'elenco prezzi unitari, purché conservati dalla stazione appaltante e controfirmati dai contraenti.

Sono contrattualmente vincolanti per le Parti le leggi e le norme vigenti in materia di lavori pubblici e in particolare:

- il Codice dei contratti (d.lgs. n.50/2016);
- il d.P.R. n.207/2010, per gli articoli non abrogati;
- le leggi, i decreti, i regolamenti e le circolari ministeriali emanate e vigenti alla data di esecuzione dei lavori nonché le norme vincolanti in specifici ambiti territoriali, quali la Regione, Provincia e Comune in cui si eseguono le opere oggetto dell'appalto;
- delibere, pareri e determinazioni emanate dall'Autorità Nazionale AntiCorruzione (ANAC);
- le norme tecniche emanate da C.N.R., U.N.I., C.E.I.

Qualora uno stesso atto contrattuale dovesse riportare delle disposizioni di carattere discordante, l'appaltatore ne farà oggetto d'immediata segnalazione scritta alla stazione appaltante per i conseguenti provvedimenti di modifica.

Se le discordanze dovessero riferirsi a caratteristiche di dimensionamento grafico, saranno di norma ritenute valide le indicazioni riportate nel disegno con scala di riduzione minore. In ogni caso dovrà ritenersi nulla la disposizione che contrasta o che in minor misura collima con il contesto delle norme e disposizioni riportate nei rimanenti atti contrattuali.

Nel caso si riscontrassero disposizioni discordanti tra i diversi atti di contratto, fermo restando quanto stabilito nella seconda parte del precedente capoverso, l'appaltatore rispetterà, nell'ordine, quelle indicate dagli atti seguenti: contratto - capitolato speciale d'appalto - elenco prezzi (ovvero modulo in caso di offerta prezzi) - disegni.

Qualora gli atti contrattuali prevedessero delle soluzioni alternative, resta espressamente stabilito che la scelta spetterà, di norma e salvo diversa specifica, alla Direzione dei lavori.

L'appaltatore dovrà comunque rispettare i minimi inderogabili fissati dal presente Capitolato avendo gli stessi, per esplicita statuizione, carattere di prevalenza rispetto alle diverse o minori prescrizioni riportate negli altri atti contrattuali.

### Art. 10.3

#### QUALIFICAZIONE DELL'APPALTATORE

Per i lavori indicati dal presente Capitolato è richiesta la qualificazione dell'Appaltatore per le seguenti categorie e classifiche, così come richiesto dal bando di gara, dall'avviso o dall'invito a partecipare redatto dalla Stazione Appaltante e disciplinata dal Codice Appalti e dalla norma vigente.

Cod.	Descrizione	Importo		% sul total
<b>OS22</b>	Impianti di potabilizzazione e depurazione	958.958,73	novemcentocinquantomilanovecentocinquantomila,73	100,00

### Art. 10.4

#### FALLIMENTO DELL'APPALTATORE

Le stazione appaltante, in caso di fallimento, di liquidazione coatta e concordato preventivo, ovvero procedura di insolvenza concorsuale o di liquidazione dell'appaltatore, o di risoluzione del contratto ai sensi

dell'articolo 108 del d.lgs. n.50/2016 e s.m.i. ovvero di recesso dal contratto ai sensi dell'articolo 88, comma 4-ter, del decreto legislativo 6 settembre 2011, n. 159, ovvero in caso di dichiarazione giudiziale di inefficacia del contratto, interpella progressivamente i soggetti che hanno partecipato all'originaria procedura di gara, risultanti dalla relativa graduatoria, al fine di stipulare un nuovo contratto per l'affidamento dell'esecuzione o del completamento dei lavori, servizi o forniture. L'affidamento avverrà alle medesime condizioni già proposte dall'originario aggiudicatario in sede in offerta.

Il curatore del fallimento, autorizzato all'esercizio provvisorio, ovvero l'impresa ammessa al concordato con continuità aziendale, potrà partecipare a procedure di affidamento o subappalto ovvero eseguire i contratti già stipulati dall'impresa fallita, fermo restando le condizioni dettate dall'articolo 110 del d.lgs. n.50/2016 e s.m.i.

## **Art. 10.5 RISOLUZIONE DEL CONTRATTO**

La Stazione Appaltante ha facoltà di risolvere il contratto con l'Appaltatore per le motivazioni e con le procedure di cui all'art. 108 del d.lgs. n. 50/2016 e s.m.i. in particolare se una o più delle seguenti condizioni sono soddisfatte:

a) il contratto ha subito una modifica sostanziale che avrebbe richiesto una nuova procedura di appalto ai sensi dell'articolo 106 del d.lgs. n.50/2016 e s.m.i.;

b) con riferimento alle modifiche di cui all'articolo 106, comma 1, lettere b) e c) del Codice, nel caso in cui risulti impraticabile per motivi economici o tecnici quali il rispetto dei requisiti di intercambiabilità o interoperabilità tra apparecchiature, servizi o impianti esistenti forniti nell'ambito dell'appalto iniziale e comportamenti per l'amministrazione aggiudicatrice o l'ente aggiudicatore notevoli disguidi o una consistente duplicazione dei costi, siano state superate le soglie di cui al comma 7 del predetto articolo:

- con riferimento a modifiche non "sostanziali" sono state superate eventuali soglie stabilite dall'amministrazione aggiudicatrice ai sensi dell'articolo 106, comma 1, lettera e);

- con riferimento alle modifiche dovute a causa di errori o di omissioni del progetto esecutivo che pregiudicano, in tutto o in parte, la realizzazione dell'opera o la sua utilizzazione, sono state superate le soglie di cui al comma 2, lettere a) e b) dell'articolo 106;

c) l'aggiudicatario si è trovato, al momento dell'aggiudicazione dell'appalto in una delle situazioni di esclusione di cui all'articolo 80, comma 1 del d.lgs. n.50/2016 e s.m.i., sia per quanto riguarda i settori ordinari, sia per quanto riguarda le concessioni e avrebbe dovuto pertanto essere escluso dalla procedura di appalto o di aggiudicazione della concessione, ovvero ancora per quanto riguarda i settori speciali avrebbe dovuto essere escluso a norma dell'articolo 136, comma 1;

d) l'appalto non avrebbe dovuto essere aggiudicato in considerazione di una grave violazione degli obblighi derivanti dai trattati, come riconosciuto dalla Corte di giustizia dell'Unione europea in un procedimento ai sensi dell'articolo 258 TFUE.

Ulteriori motivazioni per le quali la Stazione Appaltante ha facoltà di risolvere il contratto con l'Appaltatore, sono:

a) l'inadempimento accertato alle norme di legge sulla prevenzione degli infortuni, sicurezza sul lavoro e assicurazioni obbligatorie del personale ai sensi dell'articolo 92 del d.lgs. n.81/2008 e s.m.i.;

b) il subappalto abusivo, associazione in partecipazione, cessione anche parziale del contratto o violazione delle norme regolanti il subappalto.

Le stazioni appaltanti dovranno risolvere il contratto qualora:

a) nei confronti dell'appaltatore sia intervenuta la decadenza dell'attestazione di qualificazione per aver prodotto falsa documentazione o dichiarazioni mendaci;

b) nei confronti dell'appaltatore sia intervenuto un provvedimento definitivo che dispone l'applicazione di una o più misure di prevenzione di cui al codice delle leggi antimafia e delle relative misure di prevenzione, ovvero sia intervenuta sentenza di condanna passata in giudicato per i reati di cui all'articolo 80 del d.lgs. n.50/2016 e s.m.i..

Il direttore dei lavori o il responsabile dell'esecuzione del contratto, se nominato, quando accerta un grave inadempimento alle obbligazioni contrattuali da parte dell'appaltatore, tale da comprometterne la buona riuscita delle prestazioni, invia al responsabile del procedimento una relazione particolareggiata, corredata dei documenti necessari, indicando la stima dei lavori eseguiti regolarmente, il cui importo può essere riconosciuto all'appaltatore. Egli formula, altresì, la contestazione degli addebiti all'appaltatore, assegnando un termine non inferiore a quindici giorni per la presentazione delle proprie controdeduzioni al responsabile del procedimento. Acquisite e valutate negativamente le predette controdeduzioni, ovvero scaduto il termine senza che l'appaltatore abbia risposto, la stazione appaltante su proposta del responsabile del procedimento dichiara risolto il contratto.

Qualora le sospensioni ordinate dalla Direzione lavori o dal Rup durino per un periodo di tempo superiore ad un quarto della durata complessiva prevista per l'esecuzione dei lavori, o comunque quando superino sei mesi

complessivi, l'appaltatore può chiedere la risoluzione del contratto senza indennità; se la stazione appaltante si oppone, l'appaltatore ha diritto alla rifusione dei maggiori oneri derivanti dal prolungamento della sospensione oltre i termini suddetti.

Qualora l'esecuzione delle prestazioni ritardi per negligenza dell'appaltatore rispetto alle previsioni del contratto, il direttore dei lavori o il responsabile unico dell'esecuzione del contratto, se nominato, gli assegna un termine, che, salvo i casi d'urgenza, non può essere inferiore a dieci giorni, entro i quali l'appaltatore deve eseguire le prestazioni. Scaduto il termine assegnato, e redatto processo verbale in contraddittorio con l'appaltatore, qualora l'inadempimento permanga, la stazione appaltante risolve il contratto, fermo restando il pagamento delle penali.

Nel caso di risoluzione del contratto l'appaltatore ha diritto soltanto al pagamento delle prestazioni relative ai lavori, servizi o forniture regolarmente eseguiti, decurtato degli oneri aggiuntivi derivanti dallo scioglimento del contratto.

Nei casi di risoluzione del contratto di appalto dichiarata dalla stazione appaltante l'appaltatore dovrà provvedere al ripiegamento dei cantieri già allestiti e allo sgombero delle aree di lavoro e relative pertinenze nel termine a tale fine assegnato dalla stessa stazione appaltante; in caso di mancato rispetto del termine assegnato, la stazione appaltante provvede d'ufficio addebitando all'appaltatore i relativi oneri e spese.

Nei casi di risoluzione del contratto dichiarata dalla Stazione appaltante la comunicazione della decisione assunta sarà inviata all'appaltatore nelle forme previste dal Codice e dalle Linee guida ANAC, anche mediante posta elettronica certificata (PEC), con la contestuale indicazione della data alla quale avrà luogo l'accertamento dello stato di consistenza dei lavori.

In contraddittorio fra la Direzione lavori e l'appaltatore o suo rappresentante oppure, in mancanza di questi, alla presenza di due testimoni, si procederà quindi alla redazione del verbale di stato di consistenza dei lavori, all'inventario dei materiali, delle attrezzature dei e mezzi d'opera esistenti in cantiere, nonché, all'accertamento di quali materiali, attrezzature e mezzi d'opera debbano essere mantenuti a disposizione della Stazione appaltante per l'eventuale riutilizzo.

#### **Art. 10.6 GARANZIA PROVVISORIA**

La garanzia provvisoria, ai sensi di quanto disposto dall'art. 93 del d.lgs. n. 50/2016 e s.m.i., copre la mancata sottoscrizione del contratto dopo l'aggiudicazione, dovuta ad ogni fatto riconducibile all'affidatario o all'adozione di informazione antimafia interdittiva emessa ai sensi degli articoli 84 e 91 del decreto legislativo 6 settembre 2011, n. 159 ed è svincolata automaticamente al momento della sottoscrizione del contratto.

La garanzia provvisoria è pari al 2 per cento del prezzo base indicato nel bando o nell'invito, sotto forma di cauzione (in contanti, con bonifico, in assegni circolari o in titoli del debito pubblico garantiti dallo Stato) o di fideiussione, a scelta dell'offerente. Al fine di rendere l'importo della garanzia proporzionato e adeguato alla natura delle prestazioni oggetto del contratto e al grado di rischio ad esso connesso, la stazione appaltante può motivatamente ridurre l'importo della cauzione sino all'1 per cento ovvero incrementarlo sino al 4 per cento. Nei casi degli affidamenti diretti di cui all'articolo 36, comma 2, lettera a) del Codice, è facoltà della stazione appaltante non richiedere tali garanzie.

Nel caso di procedure di gara realizzate in forma aggregata da centrali di committenza, l'importo della garanzia è fissato nel bando o nell'invito nella misura massima del 2 per cento del prezzo base.

Tale garanzia provvisoria potrà essere prestata anche a mezzo di fidejussione bancaria od assicurativa, e dovrà coprire un arco temporale almeno di 180 giorni decorrenti dalla presentazione dell'offerta e prevedere l'impegno del fidejussore, in caso di aggiudicazione, a prestare anche la cauzione definitiva. Il bando o l'invito possono richiedere una garanzia con termine di validità maggiore o minore, in relazione alla durata presumibile del procedimento, e possono altresì prescrivere che l'offerta sia corredata dall'impegno del garante a rinnovare la garanzia, su richiesta della stazione appaltante nel corso della procedura, per la durata indicata nel bando, nel caso in cui al momento della sua scadenza non sia ancora intervenuta l'aggiudicazione.

Salvo nel caso di microimprese, piccole e medie imprese e di raggruppamenti di operatori economici o consorzi ordinari costituiti esclusivamente da microimprese, piccole e medie imprese, l'offerta dovrà essere corredata, a pena di esclusione, dall'impegno di un fideiussore, anche diverso da quello che ha rilasciato la garanzia provvisoria, a rilasciare la garanzia fideiussoria per l'esecuzione del contratto, di cui agli articoli 103 e 104, qualora l'offerente risultasse affidatario.

La fidejussione bancaria o assicurativa di cui sopra dovrà prevedere espressamente la rinuncia al beneficio della preventiva escussione del debitore principale, la rinuncia all'eccezione di cui all'articolo 1957, comma 2, del codice civile e la sua operatività entro 15 giorni a semplice richiesta scritta della Stazione Appaltante.

L'importo della garanzia e del suo eventuale rinnovo, nei contratti relativi a lavori, è ridotto secondo le modalità indicate dall'articolo 93 comma 7 del Codice, per gli operatori economici in possesso delle certificazioni alle norme europee della serie UNI CEI ISO 9000, la registrazione al sistema comunitario di ecogestione e audit

(EMAS), la certificazione ambientale ai sensi della norma UNI EN ISO 14001 o che sviluppano un inventario di gas ad effetto serra ai sensi della norma UNI EN ISO 14064-1 o un'impronta climatica (carbon footprint) di prodotto ai sensi della norma UNI ISO/TS 14067. La stessa riduzione è applicata nei confronti delle microimprese, piccole e medie imprese e dei raggruppamenti di operatori economici o consorzi ordinari costituiti esclusivamente da microimprese, piccole e medie imprese.

Per fruire delle citate riduzioni l'operatore economico dovrà segnalare, in sede di offerta, il possesso dei relativi requisiti e lo documenta nei modi prescritti dalle norme vigenti.

## **Art. 10.7 GARANZIA DEFINITIVA**

L'appaltatore per la sottoscrizione del contratto deve costituire una garanzia definitiva a sua scelta sotto forma di cauzione o fideiussione con le modalità di cui all'articolo 93, commi 2 e 3 e 103 del d.lgs. n.50/2016 e s.m.i., pari al 10 per cento dell'importo contrattuale. Nel caso di procedure di gara realizzate in forma aggregata da centrali di committenza, l'importo della garanzia è indicato nella misura massima del 10 per cento dell'importo contrattuale.

Al fine di salvaguardare l'interesse pubblico alla conclusione del contratto nei termini e nei modi programmati in caso di aggiudicazione con ribassi superiori al dieci per cento la garanzia da costituire è aumentata di tanti punti percentuali quanti sono quelli eccedenti il 10 per cento. Ove il ribasso sia superiore al venti per cento, l'aumento è di due punti percentuali per ogni punto di ribasso superiore al venti per cento. La cauzione è prestata a garanzia dell'adempimento di tutte le obbligazioni del contratto e del risarcimento dei danni derivanti dall'eventuale inadempimento delle obbligazioni stesse, nonché a garanzia del rimborso delle somme pagate in più all'esecutore rispetto alle risultanze della liquidazione finale, salva comunque la risarcibilità del maggior danno verso l'appaltatore.

La garanzia cessa di avere effetto solo alla data di emissione del certificato di collaudo provvisorio o del certificato di regolare esecuzione. La stazione appaltante può richiedere al soggetto aggiudicatario la reintegrazione della garanzia ove questa sia venuta meno in tutto o in parte; in caso di inottemperanza, la reintegrazione si effettua a valere sui ratei di prezzo da corrispondere all'esecutore.

L'importo della garanzia nei contratti relativi a lavori, è ridotto secondo le modalità indicate dall'articolo 93 comma 7 del Codice, per gli operatori economici in possesso delle certificazioni alle norme europee della serie UNI CEI ISO 9000, la registrazione al sistema comunitario di ecogestione e audit (EMAS), la certificazione ambientale ai sensi della norma UNI EN ISO 14001 o che sviluppano un inventario di gas ad effetto serra ai sensi della norma UNI EN ISO 14064-1 o un'impronta climatica (carbon footprint) di prodotto ai sensi della norma UNI ISO/TS 14067. La stessa riduzione è applicata nei confronti delle microimprese, piccole e medie imprese e dei raggruppamenti di operatori economici o consorzi ordinari costituiti esclusivamente da microimprese, piccole e medie imprese.

La garanzia definitiva è progressivamente svincolata a misura dell'avanzamento dell'esecuzione, nel limite massimo dell'80 per cento dell'iniziale importo garantito. L'ammontare residuo della cauzione definitiva deve permanere fino alla data di emissione del certificato di collaudo provvisorio o del certificato di regolare esecuzione, o comunque fino a dodici mesi dalla data di ultimazione dei lavori risultante dal relativo certificato. La garanzia deve prevedere espressamente la rinuncia al beneficio della preventiva escussione del debitore principale, la rinuncia all'eccezione di cui all'articolo 1957, secondo comma, del codice civile, nonché l'operatività della garanzia medesima entro quindici giorni, a semplice richiesta scritta della stazione appaltante. Lo svincolo è automatico, senza necessità di nulla osta del committente, con la sola condizione della preventiva consegna all'istituto garante, da parte dell'appaltatore o del concessionario, degli stati di avanzamento dei lavori o di analogo documento, in originale o in copia autentica, attestanti l'avvenuta esecuzione. Sono nulle le pattuizioni contrarie o in deroga. Il mancato svincolo nei quindici giorni dalla consegna degli stati di avanzamento o della documentazione analoga costituisce inadempimento del garante nei confronti dell'impresa per la quale la garanzia è prestata.

Le stazioni appaltanti hanno il diritto di valersi della cauzione fideiussoria per l'eventuale maggiore spesa sostenuta per il completamento dei lavori nel caso di risoluzione del contratto disposta in danno dell'esecutore. Le stazioni appaltanti hanno inoltre il diritto di valersi della cauzione per provvedere al pagamento di quanto dovuto dall'esecutore per le inadempienze derivanti dalla inosservanza di norme e prescrizioni dei contratti collettivi, delle leggi e dei regolamenti sulla tutela, protezione, assicurazione, assistenza e sicurezza fisica dei lavoratori comunque presenti in cantiere.

Le stazioni appaltanti possono incamerare la garanzia per provvedere al pagamento di quanto dovuto dal soggetto aggiudicatario per le inadempienze derivanti dalla inosservanza di norme e prescrizioni dei contratti collettivi, delle leggi e dei regolamenti sulla tutela, protezione, assicurazione, assistenza e sicurezza fisica dei lavoratori addetti all'esecuzione dell'appalto.

In caso di raggruppamenti temporanei le garanzie fideiussorie e le garanzie assicurative sono presentate, su

mandato irrevocabile, dalla mandataria in nome e per conto di tutti i concorrenti ferma restando la responsabilità solidale tra le imprese.

La mancata costituzione della garanzia definitiva di cui all'articolo 103 comma 1 del d.lgs. n.50/2016 e s.m.i. determina la decadenza dell'affidamento e l'acquisizione della cauzione provvisoria presentata in sede di offerta da parte della stazione appaltante, che aggiudica l'appalto o la concessione al concorrente che segue nella graduatoria.

E' facoltà dell'amministrazione in casi specifici non richiedere la garanzia per gli appalti da eseguirsi da operatori economici di comprovata solidità nonchè nel caso degli affidamenti diretti di cui all'articolo 36, comma 2, lettera a) del Codice Appalti. L'esonero dalla prestazione della garanzia deve essere adeguatamente motivato ed è subordinato ad un miglioramento del prezzo di aggiudicazione.

#### **Art. 10.8 COPERTURE ASSICURATIVE**

A norma dell'art. 103, comma 7, del d.lgs. n. 50/2016 e s.m.i. l'Appaltatore è obbligato a costituire e consegnare alla stazione appaltante almeno dieci giorni prima della consegna dei lavori anche una polizza di assicurazione che copra i danni subiti dalle stazioni appaltanti a causa del danneggiamento o della distruzione totale o parziale di impianti ed opere, anche preesistenti, verificatisi nel corso dell'esecuzione dei lavori. L'importo della somma da assicurare è **PARI ALL'IMPORTO DI CONTRATTO**. Tale polizza deve assicurare la stazione appaltante contro la responsabilità civile per danni causati a terzi nel corso dell'esecuzione dei lavori il cui massimale è pari al cinque per cento della somma assicurata per le opere con un minimo di 500.000 euro ed un massimo di 5.000.000 di euro. La copertura assicurativa decorre dalla data di consegna dei lavori e cessa alla data di emissione del certificato di collaudo provvisorio o del certificato di regolare esecuzione o comunque decorsi dodici mesi dalla data di ultimazione dei lavori risultante dal relativo certificato. Qualora sia previsto un periodo di garanzia, la polizza assicurativa è sostituita da una polizza che tenga indenni le stazioni appaltanti da tutti i rischi connessi all'utilizzo delle lavorazioni in garanzia o agli interventi per la loro eventuale sostituzione o rifacimento.

Per i lavori di importo superiore al doppio della soglia di cui all'articolo 35 del Codice (periodicamente rideterminate con provvedimento della Commissione europea), il titolare del contratto per la liquidazione della rata di saldo è obbligato a stipulare, con decorrenza dalla data di emissione del certificato di collaudo provvisorio o del certificato di regolare esecuzione o comunque decorsi dodici mesi dalla data di ultimazione dei lavori risultante dal relativo certificato, una polizza indennitaria decennale a copertura dei rischi di rovina totale o parziale dell'opera, ovvero dei rischi derivanti da gravi difetti costruttivi. La polizza deve contenere la previsione del pagamento dell'indennizzo contrattualmente dovuto in favore del committente non appena questi lo richieda, anche in pendenza dell'accertamento della responsabilità e senza che occorran consensi ed autorizzazioni di qualunque specie. Il limite di indennizzo della polizza decennale non deve essere inferiore al venti per cento del valore dell'opera realizzata e non superiore al 40 per cento, nel rispetto del principio di proporzionalità avuto riguardo alla natura dell'opera. L'esecutore dei lavori è altresì obbligato a stipulare, una polizza di assicurazione della responsabilità civile per danni cagionati a terzi, con decorrenza dalla data di emissione del certificato di collaudo provvisorio o del certificato di regolare esecuzione e per la durata di dieci anni e con un indennizzo pari al 5 per cento del valore dell'opera realizzata con un minimo di 500.000 euro ed un massimo di 5.000.000 di euro.

La garanzia è prestata per un massimale assicurato non inferiore **ALL'IMPORTO DELL'APPALTO**.

Le garanzie fideiussorie e le polizze assicurative di cui sopra devono essere conformi agli schemi tipo approvati con decreto del Ministro dello sviluppo economico di concerto con il Ministro delle infrastrutture e dei trasporti e previamente concordato con le banche e le assicurazioni o loro rappresentanze.

#### **Art. 10.9 DISCIPLINA DEL SUBAPPALTO**

L'affidamento in subappalto è subordinato al rispetto delle disposizioni di cui all'art. 105 del d.lgs. n. 50/2016 e s.m.i. e deve essere sempre autorizzato dalla Stazione Appaltante.

Il subappalto è il contratto con il quale l'appaltatore affida a terzi l'esecuzione di parte delle prestazioni o lavorazioni oggetto del contratto di appalto. Costituisce comunque subappalto qualsiasi contratto avente ad oggetto attività del contratto di appalto ovunque espletate che richiedono l'impiego di manodopera quali le forniture con posa in opera e i noli a caldo, se singolarmente di importo superiore al 2 per cento dell'importo delle prestazioni affidate o di importo superiore a 100.000 euro e qualora l'incidenza del costo della manodopera e del personale sia superiore al 50 per cento dell'importo del contratto.

L'eventuale subappalto non può superare la quota del 30 per cento dell'importo complessivo del contratto di lavori.

I soggetti affidatari dei contratti possono affidare in subappalto le opere o i lavori, compresi nel contratto, previa autorizzazione della stazione appaltante purché:

- a) l'affidatario del subappalto non abbia partecipato alla procedura per l'affidamento dell'appalto;
- b) il subappaltatore sia qualificato nella relativa categoria;
- c) all'atto dell'offerta siano stati indicati i lavori o le parti di opere ovvero i servizi e le forniture o parti di servizi e forniture che si intende subappaltare;
- d) il concorrente dimostri l'assenza in capo ai subappaltatori dei motivi di esclusione di cui all'articolo 80.

Per le opere per le quali sono necessari lavori o componenti di notevole contenuto tecnologico o di rilevante complessità tecnica, quali strutture, impianti e opere speciali di cui all'articolo 89, comma 11 del d.lgs. n.50/2016 e s.m.i., e fermi restando i limiti previsti dal medesimo comma, l'eventuale subappalto non può superare il 30 per cento dell'importo delle opere e non può essere, senza ragioni obiettive, suddiviso.

Si considerano strutture, impianti e opere speciali ai sensi del citato articolo 89, comma 11, del codice le opere corrispondenti alle categorie individuate dall'articolo 2 del d.m. 10 novembre 2016, n. 248 con l'acronimo OG o OS di seguito elencate:

OG 11 - impianti tecnologici;

OS 2-A - superfici decorate di beni immobili del patrimonio culturale e beni culturali mobili di interesse storico, artistico, archeologico, etnoantropologico;

OS 2-B - beni culturali i mobili di interesse archivistico e librario;

OS 4 - impianti elettromeccanici trasportatori;

OS 11 - apparecchiature strutturali speciali;

OS 12-A - barriere stradali di sicurezza;

OS 12-B - barriere paramassi, ferma-neve e simili;

OS 13 - strutture prefabbricate in cemento armato;

OS 14 - impianti di smaltimento e recupero di rifiuti;

OS 18 -A - componenti strutturali in acciaio;

OS 18 -B - componenti per facciate continue;

OS 21 - opere strutturali speciali;

OS 25 - scavi archeologici;

OS 30 - impianti interni elettrici, telefonici, radiotelefonici e televisivi;

OS 32 - strutture in legno.

Ai sensi dell'art. 105 comma 6, sarà obbligatoria l'indicazione di una terna di subappaltatori, qualora gli appalti di lavori siano di importo pari o superiore alle soglie di cui all'articolo 35 del Codice o, indipendentemente dall'importo a base di gara, riguardino le attività maggiormente esposte a rischio di infiltrazione mafiosa, come individuate al comma 53 dell'articolo 1 della legge 6 novembre 2012, n. 190:

a) trasporto di materiali a discarica per conto di terzi; b) trasporto, anche transfrontaliero, e smaltimento di rifiuti per conto di terzi; c) estrazione, fornitura e trasporto di terra e materiali inerti; d) confezionamento, fornitura e trasporto di calcestruzzo e di bitume; e) noli a freddo di macchinari; f) fornitura di ferro lavorato; g) noli a caldo; h) autotrasporti per conto di terzi; i) guardiania dei cantieri.

Nel caso di appalti aventi ad oggetto più tipologie di prestazioni, la terna di subappaltatori andrà indicata con riferimento a ciascuna tipologia di prestazione omogenea prevista nel bando di gara.

L'affidatario comunica alla stazione appaltante, prima dell'inizio della prestazione, per tutti i sub-contratti che non sono subappalti, stipulati per l'esecuzione dell'appalto, il nome del sub-contrattante, l'importo del sub-contratto, l'oggetto del lavoro, servizio o fornitura affidati. Sono, altresì, comunicate alla stazione appaltante eventuali modifiche a tali informazioni avvenute nel corso del sub-contratto. E' altresì fatto obbligo di acquisire nuova autorizzazione integrativa qualora l'oggetto del subappalto subisca variazioni e l'importo dello stesso sia incrementato nonché siano variati i requisiti di qualificazione del subappaltatore di cui all'articolo 105 comma 7 del d.lgs. n. 50/2016 e s.m.i.

L'esecuzione delle prestazioni affidate in subappalto non può formare oggetto di ulteriore subappalto.

L'affidatario deposita il contratto di subappalto presso la stazione appaltante almeno venti giorni prima della data di effettivo inizio dell'esecuzione delle relative prestazioni. Al momento del deposito del contratto di subappalto presso la stazione appaltante l'affidatario trasmette altresì la certificazione attestante il possesso da parte del subappaltatore dei requisiti di qualificazione prescritti dal Codice in relazione alla prestazione subappaltata e la dichiarazione del subappaltatore attestante l'assenza di motivi di esclusione di cui all'articolo 80 del del d.lgs. n. 50/2016 e s.m.i. Nel caso attraverso apposita verifica abbia dimostrato la sussistenza dei motivi di esclusione di cui all'articolo 80, l'affidatario provvederà a sostituire i subappaltatori non idonei.

Il contratto di subappalto, corredato della documentazione tecnica, amministrativa e grafica direttamente derivata dagli atti del contratto affidato, indicherà puntualmente l'ambito operativo del subappalto sia in termini prestazionali che economici.

Il contraente principale è responsabile in via esclusiva nei confronti della stazione appaltante.

L'aggiudicatario è responsabile in solido con il subappaltatore in relazione agli obblighi retributivi e contributivi tranne nel caso in cui la stazione appaltante corrisponde direttamente al subappaltatore l'importo dovuto per le prestazioni dagli stessi, quando il subappaltatore o il cottimista è una microimpresa o piccola impresa ovvero su richiesta del subappaltatore e la natura del contratto lo consente. Il pagamento diretto del subappaltatore da parte della stazione appaltante avviene anche in caso di inadempimento da parte dell'appaltatore.

L'affidatario è tenuto ad osservare integralmente il trattamento economico e normativo stabilito dai contratti collettivi nazionale e territoriale in vigore per il settore e per la zona nella quale si eseguono le prestazioni. E', altresì, responsabile in solido dell'osservanza delle norme anzidette da parte dei subappaltatori nei confronti dei loro dipendenti per le prestazioni rese nell'ambito del subappalto, nonché degli obblighi di sicurezza previsti dalla normativa vigente. L'affidatario e, per suo tramite, i subappaltatori, trasmettono alla stazione appaltante prima dell'inizio dei lavori la documentazione di avvenuta denuncia agli enti previdenziali, inclusa la Cassa edile, ove presente, assicurativi e antinfortunistici, nonché copia dei piani di sicurezza. Ai fini del pagamento delle prestazioni rese nell'ambito dell'appalto o del subappalto, la stazione appaltante acquisisce il documento unico di regolarità contributiva in corso di validità relativo all'affidatario e a tutti i subappaltatori. Al fine di contrastare il fenomeno del lavoro sommerso ed irregolare, il documento unico di regolarità contributiva sarà comprensivo della verifica della congruità della incidenza della mano d'opera relativa allo specifico contratto affidato. Per i contratti relativi a lavori, in caso di ritardo nel pagamento delle retribuzioni dovute al personale dipendente dell'esecutore o del subappaltatore o dei soggetti titolari di subappalti e cottimi, nonché in caso di inadempienza contributiva risultante dal documento unico di regolarità contributiva, si applicheranno le disposizioni di cui all'articolo 30, commi 5 e 6 del d.lgs. n. 50/2016 e s.m.i.

L'affidatario deve praticare, per i lavori e le opere affidate in subappalto, gli stessi prezzi unitari risultanti dall'aggiudicazione ribassati in misura non superiore al 20 per cento ed inoltre corrispondere gli oneri della sicurezza, relativi alle prestazioni affidate in subappalto, alle imprese subappaltatrici senza alcun ribasso; la stazione appaltante, sentita la Direzione dei Lavori e il coordinatore della sicurezza in fase di esecuzione, deve provvedere alla verifica dell'effettiva applicazione della presente disposizione. L'affidatario è solidalmente responsabile con il subappaltatore degli adempimenti, da parte di questo ultimo, degli obblighi di sicurezza previsti dalla normativa vigente.

Nei cartelli esposti all'esterno del cantiere devono essere indicati anche i nominativi di tutte le imprese subappaltatrici.

L'affidatario che si avvale del subappalto o del cottimo deve allegare alla copia autentica del contratto la dichiarazione circa la sussistenza o meno di eventuali forme di controllo o di collegamento a norma dell'articolo 2359 del codice civile con il titolare del subappalto o del cottimo. Analoga dichiarazione deve essere effettuata da ciascuno dei soggetti partecipanti nel caso di raggruppamento temporaneo, società o consorzio. La stazione appaltante provvede al rilascio dell'autorizzazione al subappalto entro trenta giorni dalla relativa richiesta; tale termine può essere prorogato una sola volta, ove ricorrano giustificati motivi. Trascorso tale termine senza che si sia provveduto, l'autorizzazione si intende concessa. Per i subappalti o cottimi di importo inferiore al 2 per cento dell'importo delle prestazioni affidate o di importo inferiore a 100.000 euro, i termini per il rilascio dell'autorizzazione da parte della stazione appaltante sono ridotti della metà.

Ai sensi degli articoli 18, comma 1, lettera u), 20, comma 3 e 26, comma 8, del d.lgs. n. 81/2008, nonché dell'articolo 5, comma 1, della Legge n. 136/2010, l'appaltatore è obbligato a fornire a ciascun soggetto occupato in cantiere una apposita tessera di riconoscimento, impermeabile ed esposta in forma visibile, corredata di fotografia, contenente le generalità del lavoratore, i dati identificativi del datore di lavoro e la data di assunzione del lavoratore. L'appaltatore risponde dello stesso obbligo anche per i lavoratori dipendenti dai subappaltatori autorizzati che deve riportare gli estremi dell'autorizzazione al subappalto. Tale obbligo grava anche in capo ai lavoratori autonomi che esercitano direttamente la propria attività nel medesimo luogo di lavoro, i quali sono tenuti a provvedervi per proprio conto.

I piani di sicurezza di cui al decreto legislativo del 9 aprile 2008, n.81 saranno messi a disposizione delle autorità competenti preposte alle verifiche ispettive di controllo dei cantieri. L'affidatario sarà tenuto a curare il coordinamento di tutti i subappaltatori operanti nel cantiere, al fine di rendere gli specifici piani redatti dai singoli subappaltatori compatibili tra loro e coerenti con il piano presentato dall'affidatario. Nell'ipotesi di raggruppamento temporaneo o di consorzio, detto obbligo incombe al mandatario. Il direttore tecnico di cantiere è responsabile del rispetto del piano da parte di tutte le imprese impegnate nell'esecuzione dei lavori.

#### **Art. 10.10**

#### **CONSEGNA DEI LAVORI - CONSEGNE PARZIALI - INIZIO E TERMINE PER L'ESECUZIONE**

La consegna dei lavori all'appaltatore verrà effettuata entro 45 giorni dalla data di registrazione del contratto, in conformità a quanto previsto dai documenti di gara.

Il Direttore dei Lavori comunica con un congruo preavviso all'impresa affidataria il giorno e il luogo in cui deve presentarsi, munita del personale idoneo, nonché delle attrezzature e dei materiali necessari per eseguire, ove occorra, il tracciamento dei lavori secondo i piani, profili e disegni di progetto. Trascorso inutilmente e senza giustificato motivo il termine assegnato a tali fini, la stazione appaltante ha facoltà di risolvere il contratto e di incamerare la cauzione. All'esito delle operazioni di consegna dei lavori, il direttore dei lavori e l'impresa affidataria sottoscrivono il relativo verbale e da tale data decorre utilmente il termine per il compimento dei lavori.

Nel caso sia intervenuta la consegna dei lavori in via di urgenza, se si è dato avvio all'esecuzione del contratto in via d'urgenza, l'aggiudicatario ha diritto al rimborso delle spese sostenute per l'esecuzione dei lavori ordinati dal direttore dei lavori, ivi comprese quelle per opere provvisoriale. L'esecuzione d'urgenza è ammessa esclusivamente nelle ipotesi di eventi oggettivamente imprevedibili, per ovviare a situazioni di pericolo per persone, animali o cose, ovvero per l'igiene e la salute pubblica, ovvero per il patrimonio storico, artistico, culturale ovvero nei casi in cui la mancata esecuzione immediata della prestazione dedotta nella gara determinerebbe un grave danno all'interesse pubblico che è destinata a soddisfare, ivi compresa la perdita di finanziamenti comunitari.

Fermo restando quanto previsto in materia di informativa antimafia dagli articoli 88, comma 4-ter e 92, comma 4, del decreto legislativo 6 settembre 2011, n. 159, la stazione appaltante può recedere dal contratto in qualunque tempo previo il pagamento dei lavori eseguiti nonché del valore dei materiali utili esistenti in cantiere nel caso di lavoro, oltre al decimo dell'importo delle opere, dei servizi o delle forniture non eseguite.

La redazione del verbale di consegna è subordinata all'accertamento da parte del Responsabile dei Lavori, degli obblighi di cui al d.lgs. 9 aprile 2008, n. 81 e s.m.i.; in assenza di tale accertamento, il verbale di consegna è inefficace e i lavori non possono essere iniziati.

Le disposizioni di consegna dei lavori in via d'urgenza su esposte, si applicano anche alle singole consegne frazionate, in presenza di temporanea indisponibilità di aree ed immobili; in tal caso si provvede di volta in volta alla compilazione di un verbale di consegna provvisorio e l'ultimo di questi costituisce verbale di consegna definitivo anche ai fini del computo dei termini per l'esecuzione, se non diversamente determinati.

L'appaltatore, al momento della consegna dei lavori, acquisirà dal coordinatore per la sicurezza la valutazione del rischio di rinvenimento di ordigni bellici inesplosi o, in alternativa, l'attestazione di liberatoria rilasciata dalla competente autorità militare dell'avvenuta conclusione delle operazioni di bonifica bellica del sito interessato. L'eventuale verificarsi di rinvenimenti di ordigni bellici nel corso dei lavori comporterà la sospensione immediata degli stessi con la tempestiva integrazione del piano di sicurezza e coordinamento e dei piani operativi di sicurezza, e l'avvio delle operazioni di bonifica ai sensi dell'articolo 91, comma 2-bis, del decreto legislativo del 9 aprile 2008, n.81 e s.m.i.

L'appaltatore è tenuto a trasmettere alla stazione appaltante, prima dell'effettivo inizio dei lavori, la documentazione dell'avvenuta denuncia agli Enti previdenziali (inclusa la Cassa Edile) assicurativi ed infortunistici nonché copia del piano di sicurezza di cui al decreto legislativo del 9 aprile 2008, n.81 e s.m.i.

Lo stesso obbligo fa carico all'appaltatore, per quanto concerne la trasmissione della documentazione di cui sopra da parte delle proprie imprese subappaltatrici, cosa che dovrà avvenire prima dell'effettivo inizio dei lavori.

L'appaltatore dovrà comunque dare inizio ai lavori entro il termine improrogabile di giorni 15 dalla data del verbale di consegna fermo restando il rispetto del termine, di cui al successivo articolo, per la presentazione del programma di esecuzione dei lavori.

L'appaltatore è tenuto, quindi, non appena avuti in consegna i lavori, ad iniziarli, proseguendoli attenendosi al programma operativo di esecuzione da esso redatto in modo da darli completamente ultimati nel numero di giorni naturali consecutivi previsti per l'esecuzione, decorrenti dalla data di consegna dei lavori, eventualmente prorogati in relazione a quanto disposto dai precedenti punti.

L'appaltatore dovrà dare ultimate tutte le opere appaltate entro il termine di giorni 180 naturali e consecutivi dalla data del verbale di consegna dei lavori. In caso di appalto con il criterio di selezione dell'OEPV (Offerta Economicamente Più Vantaggiosa), il termine contrattuale vincolante per ultimare i lavori sarà determinato applicando al termine a base di gara la riduzione percentuale dell'offerta di ribasso presentata dall'appaltatore in sede di gara, qualora questo sia stato uno dei criteri di scelta del contraente.

L'appaltatore dovrà comunicare, per iscritto a mezzo PEC alla Direzione dei Lavori, l'ultimazione dei lavori non appena avvenuta. La Direzione dei Lavori procederà subito alle necessarie constatazioni in contraddittorio.

#### **Art. 10.11**

### **PROGRAMMA ESECUTIVO DEI LAVORI - SOSPENSIONI - PIANO DI QUALITA' DI COSTRUZIONE E DI INSTALLAZIONE**

Entro 10 giorni dalla consegna dei lavori, l'appaltatore presenterà alla Direzione dei lavori una proposta di programma di esecuzione dei lavori, di cui all'art. 43 comma 10 del d.P.R. n. 207/2010, elaborato in relazione



alle proprie tecnologie, alle proprie scelte imprenditoriali e alla propria organizzazione lavorativa. Nel suddetto piano sono riportate, per ogni lavorazione, le previsioni circa il periodo di esecuzione nonché l'ammontare presunto, parziale e progressivo, dell'avanzamento dei lavori alle scadenze contrattualmente stabilite per la liquidazione dei certificati di pagamento. Esso dovrà essere redatto tenendo conto del tempo concesso per dare le opere ultimate entro il termine fissato dal presente Capitolato.

Entro quindici giorni dalla presentazione, la Direzione dei lavori d'intesa con la stazione appaltante comunicherà all'appaltatore l'esito dell'esame della proposta di programma; qualora esso non abbia conseguito l'approvazione, l'appaltatore entro 10 giorni, predisporrà una nuova proposta oppure adeguerà quella già presentata secondo le direttive che avrà ricevuto dalla Direzione dei lavori.

Decorsi 10 giorni dalla ricezione della nuova proposta senza che il Responsabile del Procedimento si sia espresso, il programma esecutivo dei lavori si darà per approvato fatte salve indicazioni erronee incompatibili con il rispetto dei termini di ultimazione.

La proposta approvata sarà impegnativa per l'appaltatore che dovrà rispettare i termini previsti, salvo modifiche al programma esecutivo in corso di attuazione per comprovate esigenze non prevedibili che dovranno essere approvate od ordinate dalla Direzione dei lavori.

Nel caso di sospensione dei lavori, parziale o totale, per cause non attribuibili a responsabilità dell'appaltatore, il programma dei lavori viene aggiornato in relazione all'eventuale incremento della scadenza contrattuale.

Eventuali aggiornamenti legati a motivate esigenze organizzative dell'appaltatore e che non comportino modifica delle scadenze contrattuali, sono approvate dalla Direzione dei Lavori, subordinatamente alla verifica della loro effettiva necessità ed attendibilità per il pieno rispetto delle scadenze contrattuali.

Nel caso in cui i lavori in appalto fossero molto estesi, ovvero mancasse l'intera disponibilità dell'area sulla quale dovrà svilupparsi il cantiere o comunque per qualsiasi altra causa ed impedimento, la Stazione Appaltante potrà disporre la consegna anche in più tempi successivi, con verbali parziali, senza che per questo l'appaltatore possa sollevare eccezioni o trarre motivi per richiedere maggiori compensi o indennizzi.

La data legale della consegna dei lavori, per tutti gli effetti di legge e regolamenti, sarà quella dell'ultimo verbale di consegna parziale.

In caso di consegna parziale a causa di temporanea indisponibilità delle aree e degli immobili, l'appaltatore è tenuto a presentare un programma di esecuzione dei lavori che preveda la realizzazione prioritaria delle lavorazioni sulle aree e sugli immobili disponibili.

Ove le ulteriori consegne avvengano entro il termine di inizio dei relativi lavori indicato dal programma esecutivo dei lavori redatto dall'appaltatore e approvato dalla Direzione dei Lavori, non si dà luogo a spostamenti del termine utile contrattuale; in caso contrario, la scadenza contrattuale viene automaticamente prorogata in funzione dei giorni necessari per l'esecuzione dei lavori ricadenti nelle zone consegnate in ritardo, deducibili dal programma esecutivo suddetto, indipendentemente dall'ammontare del ritardo verificatosi nell'ulteriore consegna, con conseguente aggiornamento del programma di esecuzione dei lavori.

In tutti i casi in cui ricorrano circostanze speciali che impediscono in via temporanea che i lavori procedano utilmente a regola d'arte, e che non siano prevedibili al momento della stipulazione del contratto, il direttore dei lavori può disporre la sospensione dell'esecuzione del contratto, compilando, se possibile con l'intervento dell'esecutore o di un suo legale rappresentante, il verbale di sospensione, con l'indicazione delle ragioni che hanno determinato l'interruzione dei lavori, nonché dello stato di avanzamento dei lavori, delle opere la cui esecuzione rimane interrotta e delle cautele adottate affinché alla ripresa le stesse possano essere continuate ed ultimate senza eccessivi oneri, della consistenza della forza lavoro e dei mezzi d'opera esistenti in cantiere al momento della sospensione. Il verbale è inoltrato al responsabile del procedimento entro cinque giorni dalla data della sua redazione.

La sospensione può essere disposta anche dal RUP per il tempo strettamente necessario e per ragioni di necessità o di pubblico interesse, tra cui l'interruzione di finanziamenti, per esigenze sopravvenute di finanza pubblica, disposta con atto motivato delle amministrazioni competenti. Cessate le cause della sospensione, il RUP dispone la ripresa dell'esecuzione e indica il nuovo termine contrattuale. Qualora la sospensione, o le sospensioni, durino per un periodo di tempo superiore ad un quarto della durata complessiva prevista per l'esecuzione dei lavori stessi, o comunque quando superino sei mesi complessivi, l'esecutore può chiedere la risoluzione del contratto senza indennità; se la stazione appaltante si oppone, l'esecutore ha diritto alla rifusione dei maggiori oneri derivanti dal prolungamento della sospensione oltre i termini suddetti. Nessun indennizzo è dovuto all'esecutore negli altri casi.

Ove successivamente alla consegna dei lavori insorgano, per cause imprevedibili o di forza maggiore, circostanze che impediscano parzialmente il regolare svolgimento dei lavori, l'esecutore è tenuto a proseguire le parti di lavoro eseguibili, mentre si provvede alla sospensione parziale dei lavori non eseguibili, dandone atto in apposito verbale. Le contestazioni dell'esecutore in merito alle sospensioni dei lavori sono iscritte a pena di decadenza nei verbali di sospensione e di ripresa dei lavori, salvo che per le sospensioni inizialmente legittime, per le quali è sufficiente l'iscrizione nel verbale di ripresa dei lavori; qualora l'esecutore non intervenga alla firma

dei verbali o si rifiuti di sottoscriverli, deve farne espressa riserva sul registro di contabilità. Quando la sospensione supera il quarto del tempo contrattuale complessivo il responsabile del procedimento dà avviso all'ANAC.

L'esecutore che per cause a lui non imputabili non sia in grado di ultimare i lavori nel termine fissato può richiederne la proroga, con congruo anticipo rispetto alla scadenza del termine contrattuale. In ogni caso la sua concessione non pregiudica i diritti spettanti all'esecutore per l'eventuale imputabilità della maggiore durata a fatto della stazione appaltante. Sull'istanza di proroga decide il responsabile del procedimento, sentito il direttore dei lavori, entro trenta giorni dal suo ricevimento. L'esecutore deve ultimare i lavori nel termine stabilito dagli atti contrattuali, decorrente dalla data del verbale di consegna ovvero, in caso di consegna parziale dall'ultimo dei verbali di consegna. L'ultimazione dei lavori, appena avvenuta, è comunicata dall'esecutore per iscritto al direttore dei lavori, il quale procede subito alle necessarie constatazioni in contraddittorio.

L'esecutore non ha diritto allo scioglimento del contratto né ad alcuna indennità qualora i lavori, per qualsiasi causa non imputabile alla stazione appaltante, non siano ultimati nel termine contrattuale e qualunque sia il maggior tempo impiegato.

Nel caso di sospensioni totali o parziali dei lavori disposte dalla stazione appaltante per cause diverse da quelle esposte sopra, l'esecutore può chiedere il risarcimento dei danni subiti, con le forme e modalità previste dall'articolo 107 comma 6 del d.lgs. n.50/2016 s.m.i.

Con la ripresa dei lavori sospesi parzialmente, il termine contrattuale di esecuzione dei lavori viene incrementato, su istanza dell'appaltatore, soltanto degli eventuali maggiori tempi tecnici strettamente necessari per dare completamente ultimate tutte le opere, dedotti dal programma operativo dei lavori, indipendentemente dalla durata della sospensione.

Ove pertanto, secondo tale programma, l'esecuzione dei lavori sospesi possa essere effettuata, una volta intervenuta la ripresa, entro il termine di scadenza contrattuale, la sospensione temporanea non determinerà prolungamento della scadenza contrattuale medesima.

Le sospensioni dovranno risultare da regolare verbale, redatto in contraddittorio tra Direzione dei Lavori ed appaltatore, nel quale dovranno essere specificati i motivi della sospensione e, nel caso di sospensione parziale, le opere sospese.

Ai sensi dell'art. 43, comma 4 del d.P.R. n. 207/2010, nel caso di opere e impianti di speciale complessità o di particolare rilevanza sotto il profilo tecnologico, l'appaltatore ha l'obbligo di redigere e consegnare alla Direzione dei Lavori per l'approvazione, di un [Piano di qualità di costruzione e di installazione](#).

Tale documento prevede, pianifica e programma le condizioni, sequenze, modalità, strumentazioni, mezzi d'opera e fasi delle attività di controllo da porre in essere durante l'esecuzione dei lavori, anche in funzione della loro classe di importanza. Il piano definisce i criteri di valutazione dei fornitori e dei materiali ed i criteri di valutazione e risoluzione delle non conformità.

#### **Art. 10.12 PENALI**

Ai sensi dell'articolo 113-bis del Codice, i contratti di appalto prevedono penali per il ritardo nell'esecuzione delle prestazioni contrattuali da parte dell'appaltatore commisurate ai giorni di ritardo e proporzionali rispetto all'importo del contratto. Le penali dovute per il ritardato adempimento sono calcolate in misura giornaliera compresa tra lo 0,3 per mille e l'1 per mille dell'ammontare netto contrattuale da determinare in relazione all'entità delle conseguenze legate al ritardo e non possono comunque superare, complessivamente, il 10 per cento di detto ammontare netto contrattuale.

In caso di mancato rispetto del termine stabilito per l'ultimazione dei lavori, sarà applicata una penale giornaliera di Euro 0,5 per mille (diconsi Euro **ZEROVIRGOLACINQUE** ogni mille) dell'importo netto contrattuale.

Tutte le penali saranno contabilizzate in detrazione, in occasione di ogni pagamento immediatamente successivo al verificarsi della relativa condizione di ritardo, e saranno imputate mediante ritenuta sull'importo della rata di saldo in sede di collaudo finale.

#### **Art. 10.13 SICUREZZA DEI LAVORI**

L'appaltatore è tenuto ad osservare le disposizioni del piano di sicurezza e coordinamento eventualmente predisposto dal Coordinatore per la sicurezza in fase di progettazione (CSP) e messo a disposizione da parte della Stazione appaltante, ai sensi dell'articolo 100 del d.lgs. n. 81/2008 e s.m.i.

L'obbligo è esteso alle eventuali modifiche e integrazioni disposte autonomamente dal Coordinatore per la sicurezza in fase di esecuzione (CSE) in seguito a sostanziali variazioni alle condizioni di sicurezza sopravvenute e alle eventuali modifiche e integrazioni approvate o accettate dallo stesso CSE. I nominativi dell'eventuale CSP

e del CSE sono comunicati alle imprese esecutrici e indicati nel cartello di cantiere a cura della Stazione appaltante.

L'Appaltatore, prima della consegna dei lavori e, in caso di consegna d'urgenza, entro 30 giorni dalla data fissata per la consegna medesima, dovrà presentare al CSE (ai sensi dell'art. 100 del d.lgs. 9 aprile 2008, n. 81 e s.m.i.) le eventuali proposte di integrazione al Piano di Sicurezza e Coordinamento allegato al progetto.

L'Appaltatore dovrà redigere il Piano Operativo di Sicurezza (POS), in riferimento al singolo cantiere interessato, da considerare come piano complementare di dettaglio del piano di sicurezza sopra menzionato. Il POS deve essere redatto da ciascuna impresa operante nel cantiere e consegnato alla stazione appaltante, per il tramite dell'appaltatore, prima dell'inizio dei lavori per i quali esso è redatto.

Qualora non sia previsto Piano di Sicurezza e Coordinamento (PSC), l'Appaltatore sarà tenuto comunque a presentare un Piano di Sicurezza Sostitutivo (PSS) del Piano di Sicurezza e Coordinamento conforme ai contenuti dell'Allegato XV del d.lgs. 9 aprile 2008, n. 81 e s.m.i..

Nei casi in cui è prevista la redazione del Piano di Sicurezza e Coordinamento, prima dell'inizio dei lavori ovvero in corso d'opera, le imprese esecutrici possono presentare, per mezzo dell'impresa affidataria, al Coordinatore per l'esecuzione dei lavori proposte di modificazioni o integrazioni al Piano di Sicurezza e di Coordinamento loro trasmesso al fine di adeguarne i contenuti alle tecnologie proprie dell'Appaltatore e per garantire il rispetto delle norme per la prevenzione degli infortuni e la tutela della salute dei lavoratori eventualmente disattese nel piano stesso.

Il piano di sicurezza dovrà essere rispettato in modo rigoroso. E' compito e onere dell'Appaltatore ottemperare a tutte le disposizioni normative vigenti in campo di sicurezza ed igiene del lavoro che gli concernono e che riguardano le proprie maestranze, mezzi d'opera ed eventuali lavoratori autonomi cui esse ritenga di affidare, anche in parte, i lavori o prestazioni specialistiche in essi compresi.

Ai sensi dell'articolo 90 del d.lgs. n. 81/2008 e s.m.i. nei cantieri in cui è prevista la presenza di più imprese esecutrici, anche non contemporanea, viene designato il coordinatore per la progettazione (CSP) e, prima dell'affidamento dei lavori, il coordinatore per l'esecuzione dei lavori (CSE), in possesso dei requisiti di cui all'articolo 98 del d.lgs. n. 81/2008 e s.m.i. La disposizione di cui al periodo precedente si applica anche nel caso in cui, dopo l'affidamento dei lavori a un'unica impresa, l'esecuzione dei lavori o di parte di essi sia affidata a una o più imprese.

Anche nel caso di affidamento dei lavori ad un'unica impresa, si procederà alle seguenti verifiche prima della consegna dei lavori:

a) verifica l'idoneità tecnico-professionale delle imprese affidatarie, delle imprese esecutrici e dei lavoratori autonomi in relazione alle funzioni o ai lavori da affidare, con le modalità di cui all'allegato XVII del d.lgs. n. 81/2008 e s.m.i.. Nei cantieri la cui entità presunta è inferiore a 200 uomini-giorno e i cui lavori non comportano rischi particolari di cui all'allegato XI, il requisito di cui al periodo che precede si considera soddisfatto mediante presentazione da parte delle imprese e dei lavoratori autonomi del certificato di iscrizione alla Camera di commercio, industria e artigianato e del documento unico di regolarità contributiva, corredato da autocertificazione in ordine al possesso degli altri requisiti previsti dall'allegato XVII;

b) dichiarazione dell'organico medio annuo, distinto per qualifica, corredata dagli estremi delle denunce dei lavoratori effettuate all'Istituto nazionale della previdenza sociale (INPS), all'Istituto nazionale assicurazione infortuni sul lavoro (INAIL) e alle casse edili, nonché una dichiarazione relativa al contratto collettivo stipulato dalle organizzazioni sindacali comparativamente più rappresentative, applicato ai lavoratori dipendenti. Nei cantieri la cui entità presunta è inferiore a 200 uomini-giorno e i cui lavori non comportano rischi particolari di cui all'allegato XI, il requisito di cui al periodo che precede si considera soddisfatto mediante presentazione da parte delle imprese del documento unico di regolarità contributiva, fatta salva l'acquisizione d'ufficio da parte delle stazioni appaltanti pubbliche, e dell'autocertificazione relativa al contratto collettivo applicato;

c) copia della notifica preliminare, se del caso, di cui all'articolo 99 del d.lgs. n. 81/2008 e s.m.i. e una dichiarazione attestante l'avvenuta verifica della documentazione di cui alle lettere a) e b).

All'atto dell'inizio dei lavori, e possibilmente nel verbale di consegna, l'Appaltatore dovrà dichiarare esplicitamente di essere perfettamente a conoscenza del regime di sicurezza del lavoro, ai sensi del d.lgs. 9 aprile 2008, n. 81 e s.m.i., in cui si colloca l'appalto e cioè:

- che il committente è **AEA s.r.l.** e per esso in forza delle competenze attribuitegli il sig. **RICCARDO BIANCHI**;
- che il Responsabile dei Lavori, eventualmente incaricato dal suddetto Committente (ai sensi dell'art. 89 d.lgs. 9 aprile 2008, n. 81) è il sig. **ING. ANTONIO CAVALLARO**;
- che i lavori appaltati **rientrano** nelle soglie fissate dall'art. 90 del d.lgs. 9 aprile 2008, n. 81 e s.m.i., per la nomina dei Coordinatori della Sicurezza;
- che il Coordinatore della Sicurezza in fase di progettazione è il sig. **ING. MASSIMO MELONI** ;
- che il Coordinatore della Sicurezza in fase di esecuzione è il sig. **DA NOMINARE**;
- di aver preso visione del Piano di Sicurezza e Coordinamento in quanto facente parte del progetto e di avervi adeguato le proprie offerte, tenendo conto che i relativi oneri, non soggetti a ribasso d'asta, assommano

all'importo di Euro 17.544,93.

Nella fase di realizzazione dell'opera il Coordinatore per l'esecuzione dei lavori, ove previsto ai sensi dell'art. 92 d.lgs. 9 aprile 2008, n. 81 e s.m.i.:

- verificherà, tramite opportune azioni di coordinamento e controllo, l'applicazione da parte delle imprese appaltatrici (e subappaltatrici) e dei lavoratori autonomi delle disposizioni contenute nel Piano di Sicurezza e Coordinamento di cui all'art. 100, d.lgs. 9 aprile 2008, n. 81 e s.m.i. ove previsto;
- verificherà l'idoneità dei Piani Operativi di Sicurezza;
- adeguerà il piano di sicurezza e coordinamento ove previsto e il fascicolo, in relazione all'evoluzione dei lavori e alle eventuali modifiche;
- organizzerà, tra tutte le imprese presenti a vario titolo in cantiere, la cooperazione ed il coordinamento delle attività per la prevenzione e la protezione dai rischi;
- sovrintenderà all'attività informativa e formativa per i lavoratori, espletata dalle varie imprese;
- controllerà la corretta applicazione, da parte delle imprese, delle procedure di lavoro e, in caso contrario, attuerà le azioni correttive più efficaci;
- segnalerà al Committente o al responsabile dei lavori, previa contestazione scritta, le inadempienze da parte delle imprese e dei lavoratori autonomi;
- proporrà la sospensione dei lavori, l'allontanamento delle imprese o la risoluzione del contratto.

Nel caso in cui la Stazione Appaltante o il responsabile dei lavori non adottino alcun provvedimento, senza fornire idonea motivazione, provvede a dare comunicazione dell'inadempienza alla ASL e alla Direzione Provinciale del Lavoro. In caso di pericolo grave ed imminente, direttamente riscontrato, egli potrà sospendere le singole lavorazioni, fino alla verifica degli avvenuti adeguamenti effettuati dalle imprese interessate.

Il piano (o i piani) dovranno comunque essere aggiornati nel caso di nuove disposizioni in materia di sicurezza e di igiene del lavoro, o di nuove circostanze intervenute nel corso dell'appalto, nonché ogni qualvolta l'Appaltatore intenda apportare modifiche alle misure previste o ai macchinari ed attrezzature da impiegare.

L'Appaltatore dovrà portare a conoscenza del personale impiegato in cantiere e dei rappresentanti dei lavori per la sicurezza il piano (o i piani) di sicurezza ed igiene del lavoro e gli eventuali successivi aggiornamenti, allo scopo di informare e formare detto personale, secondo le direttive eventualmente emanate dal Coordinatore per l'esecuzione dei lavori. Ai sensi dell'articolo 105, comma 14, del Codice dei contratti, l'appaltatore è solidalmente responsabile con i subappaltatori per gli adempimenti, da parte di questo ultimo, degli obblighi di sicurezza.

Le gravi o ripetute violazioni dei piani di sicurezza da parte dell'appaltatore, comunque accertate, previa formale costituzione in mora dell'interessato, costituiscono causa di risoluzione del contratto.

#### **Art. 10.14**

#### **OBBLIGHI DELL'APPALTATORE RELATIVI ALLA TRACCIABILITÀ DEI FLUSSI FINANZIARI**

L'Appaltatore assume tutti gli obblighi di tracciabilità dei flussi finanziari di cui all'art. 3 della legge 13 agosto 2010, n. 136 e s.m.i., a pena di nullità del contratto.

Tutti i movimenti finanziari relativi all'intervento per pagamenti a favore dell'appaltatore, o di tutti i soggetti che eseguono lavori, forniscono beni o prestano servizi in relazione all'intervento, devono avvenire mediante bonifico bancario o postale, ovvero altro mezzo che sia ammesso dall'ordinamento giuridico in quanto idoneo ai fini della tracciabilità. Tali pagamenti devono avvenire utilizzando i conti correnti dedicati.

Le prescrizioni suindicate dovranno essere riportate anche nei contratti sottoscritti con subappaltatori e/o subcontraenti a qualsiasi titolo interessati all'intervento.

L'Appaltatore si impegna, inoltre, a dare immediata comunicazione alla stazione appaltante ed alla prefettura-ufficio territoriale del Governo della provincia ove ha sede la stazione appaltante, della notizia dell'inadempimento della propria controparte (subappaltatore/subcontraente) agli obblighi di tracciabilità finanziaria. Il mancato utilizzo del bonifico bancario o postale ovvero degli altri strumenti idonei a consentire la piena tracciabilità delle operazioni costituisce causa di risoluzione del contratto.

#### **Art. 10.15**

#### **ANTICIPAZIONE E PAGAMENTI IN ACCONTO**

Ai sensi dell'art. 35 comma 18 del d.lgs. n.50/2016 e s.m.i., sul valore del contratto d'appalto verrà calcolato l'importo dell'anticipazione del prezzo pari al 20 per cento da corrispondere all'appaltatore entro quindici giorni dall'effettivo inizio dei lavori.

L'erogazione dell'anticipazione è subordinata alla costituzione di garanzia fidejussoria bancaria o assicurativa di importo pari all'anticipazione maggiorata del tasso di interesse legale applicato al periodo necessario al recupero dell'anticipazione stessa secondo il cronoprogramma dei lavori. La predetta garanzia è rilasciata da imprese bancarie autorizzate ai sensi del decreto legislativo 1° settembre 1993, n. 385, o assicurative

autorizzate alla copertura dei rischi ai quali si riferisce l'assicurazione e che rispondano ai requisiti di solvibilità previsti dalle leggi che ne disciplinano la rispettiva attività. La garanzia può essere, altresì, rilasciata dagli intermediari finanziari iscritti nell'albo degli intermediari finanziari di cui all'articolo 106 del decreto legislativo 1° settembre 1993, n. 385.

L'anticipazione sarà gradualmente recuperata mediante trattenuta sull'importo di ogni certificato di pagamento, di un importo percentuale pari a quella dell'anticipazione; in ogni caso all'ultimazione dei lavori l'importo dell'anticipazione dovrà essere compensato integralmente. Il beneficiario decade dall'anticipazione, con obbligo di restituzione, se l'esecuzione dei lavori non procede, per ritardi a lui imputabili, secondo i tempi contrattuali. Sulle somme restituite sono dovuti gli interessi legali con decorrenza dalla data di erogazione della anticipazione.

L'Appaltatore avrà diritto a pagamenti in acconto, in corso d'opera, ogni qual volta il suo credito, al netto del ribasso d'asta e delle prescritte ritenute, raggiunga **IL 25% DELL'IMPORTO CONTRATTUALE**.

Lo stato di avanzamento (SAL) dei lavori sarà rilasciato nei termini e modalità indicati nella documentazione di gara e nel contratto di appalto, ai fini del pagamento di una rata di acconto; a tal fine il documento dovrà precisare il corrispettivo maturato, gli acconti già corrisposti e di conseguenza, l'ammontare dell'acconto da corrispondere, sulla base della differenza tra le prime due voci. Ai sensi dell'art. 113-bis del Codice, il termine per l'emissione dei certificati di pagamento relativi agli acconti del corrispettivo di appalto non può superare i quarantacinque giorni decorrenti dall'adozione di ogni stato di avanzamento dei lavori. Il Rup, previa verifica della regolarità contributiva dell'impresa esecutrice, invia il certificato di pagamento alla stazione appaltante per l'emissione del mandato di pagamento che deve avvenire entro 30 giorni dalla data di rilascio del certificato di pagamento.

La Stazione Appaltante acquisisce d'ufficio, anche attraverso strumenti informatici, il documento unico di regolarità contributiva (DURC) dagli istituti o dagli enti abilitati al rilascio in tutti i casi in cui è richiesto dalla legge.

Il certificato per il pagamento dell'ultima rata del corrispettivo, qualunque sia l'ammontare, verrà rilasciato dopo l'ultimazione dei lavori.

Ai sensi dell'art. 30 del d.lgs. n.50/2016 e s.m.i., in caso di inadempienza contributiva risultante dal documento unico di regolarità contributiva relativo a personale dipendente dell'affidatario o del subappaltatore o dei soggetti titolari di subappalti e cottimi, impiegato nell'esecuzione del contratto, la stazione appaltante trattiene dal certificato di pagamento l'importo corrispondente all'inadempienza per il successivo versamento diretto agli enti previdenziali e assicurativi, compresa, nei lavori, la cassa edile.

In ogni caso sull'importo netto progressivo delle prestazioni è operata una ritenuta dello 0,50 per cento; le ritenute possono essere svincolate soltanto in sede di liquidazione finale, dopo l'approvazione da parte della stazione appaltante del certificato di collaudo o di verifica di conformità, previo rilascio del documento unico di regolarità contributiva.

In caso di ritardo nel pagamento delle retribuzioni dovute al personale, il responsabile unico del procedimento invita per iscritto il soggetto inadempiente, ed in ogni caso l'affidatario, a provvedervi entro i successivi quindici giorni. Ove non sia stata contestata formalmente e motivatamente la fondatezza della richiesta entro il termine sopra assegnato, la stazione appaltante paga anche in corso d'opera direttamente ai lavoratori le retribuzioni arretrate, detraendo il relativo importo dalle somme dovute all'affidatario del contratto ovvero dalle somme dovute al subappaltatore inadempiente nel caso in cui sia previsto il pagamento diretto.

In caso di ritardo nella emissione dei certificati di pagamento o dei titoli di spesa relativi agli acconti e alla rata di saldo rispetto alle condizioni e ai termini stabiliti dal contratto, spettano all'esecutore dei lavori gli interessi, legali e moratori, ferma restando la sua facoltà, trascorsi i richiamati termini contrattuali o, nel caso in cui l'ammontare delle rate di acconto, per le quali non sia stato tempestivamente emesso il certificato o il titolo di spesa, raggiunga il quarto dell'importo netto contrattuale, di agire ai sensi dell'art. 1460 del codice civile, ovvero, previa costituzione in mora dell'amministrazione aggiudicatrice e trascorsi sessanta giorni dalla data della costituzione stessa, di promuovere il giudizio arbitrale per la dichiarazione di risoluzione del contratto.

#### **Art. 10.16 CONTO FINALE - AVVISO AI CREDITORI**

Si stabilisce che il conto finale verrà compilato entro 45 giorni dalla data dell'ultimazione dei lavori.

Il conto finale dei lavori è compilato dal Direttore dei Lavori a seguito della certificazione dell'ultimazione degli stessi e trasmesso al Rup unitamente ad una relazione, in cui sono indicate le vicende alle quali l'esecuzione del lavoro è stata soggetta, allegando tutta la relativa documentazione.

Il conto finale dei lavori dovrà essere sottoscritto dall'Appaltatore, su richiesta del Responsabile del procedimento entro il termine perentorio di trenta giorni. All'atto della firma, non potrà iscriverne domande per oggetto o per importo diverse da quelle formulate nel registro di contabilità durante lo svolgimento dei lavori, e dovrà confermare le riserve già iscritte sino a quel momento negli atti contabili. Se l'Appaltatore non firma il

conto finale nel termine indicato, o se lo sottoscrive senza confermare le domande già formulate nel registro di contabilità, il conto finale si ha come da lui definitivamente accettato. Il Responsabile del procedimento in ogni caso formula una sua relazione al conto finale.

All'atto della redazione del certificato di ultimazione dei lavori il responsabile del procedimento darà avviso al Sindaco o ai Sindaci del comune nel cui territorio si eseguiranno i lavori, i quali curano la pubblicazione, nei comuni in cui l'intervento sarà stato eseguito, di un avviso contenente l'invito per coloro i quali vantano crediti verso l'esecutore per indebite occupazioni di aree o stabili e danni arrecati nell'esecuzione dei lavori, a presentare entro un termine non superiore a sessanta giorni le ragioni dei loro crediti e la relativa documentazione. Trascorso questo termine il Sindaco trasmetterà al responsabile del procedimento i risultati dell'anzidetto avviso con le prove delle avvenute pubblicazioni ed i reclami eventualmente presentati. Il responsabile del procedimento inviterà l'esecutore a soddisfare i crediti da lui riconosciuti e quindi rimetterà al collaudatore i documenti ricevuti dal Sindaco o dai Sindaci interessati, aggiungendo il suo parere in merito a ciascun titolo di credito ed eventualmente le prove delle avvenute tacitazioni.

#### **Art. 10.17** **COLLAUDO**

La Stazione Appaltante entro trenta giorni dalla data di ultimazione dei lavori, ovvero dalla data di consegna dei lavori in caso di collaudo in corso d'opera, attribuisce l'incarico del collaudo a soggetti con qualificazione rapportata alla tipologia e caratteristica del contratto, in possesso dei requisiti di moralità, competenza e professionalità, iscritti all'albo dei collaudatori nazionale o regionale di pertinenza.

Il collaudo deve essere concluso entro sei mesi dalla data di ultimazione dei lavori, salvi i casi di particolare complessità dell'opera da collaudare, per i quali il termine può essere elevato sino ad un anno. Il certificato di collaudo ha carattere provvisorio e assume carattere definitivo decorsi due anni dalla sua emissione. Decorso tale termine, il collaudo si intende tacitamente approvato ancorché l'atto formale di approvazione non sia stato emesso entro due mesi dalla scadenza del medesimo termine.

I termini di inizio e di conclusione delle operazioni di collaudo dovranno comunque rispettare le disposizioni di cui al d.P.R. n. 207/2010, nonché le disposizioni dell'art. 102 del d.lgs. n. 50/2016 e s.m.i.

L'esecutore, a propria cura e spesa, metterà a disposizione dell'organo di collaudo gli operai e i mezzi d'opera necessari ad eseguire le operazioni di riscontro, le esplorazioni, gli scandagli, gli esperimenti, compreso quanto necessario al collaudo statico. Rimarrà a cura e carico dell'esecutore quanto occorre per ristabilire le parti del lavoro, che sono state alterate nell'eseguire tali verifiche. Nel caso in cui l'esecutore non ottemperi a tali obblighi, l'organo di collaudo potrà disporre che sia provveduto d'ufficio, in danno all'esecutore inadempiente, deducendo la spesa dal residuo credito dell'esecutore.

Nel caso di collaudo in corso d'opera, l'organo di collaudo, anche statico, effettuerà visite in corso d'opera con la cadenza che esso ritiene adeguata per un accertamento progressivo della regolare esecuzione dei lavori. In particolare sarà necessario che vengano effettuati sopralluoghi durante l'esecuzione delle fondazioni e di quelle lavorazioni significative la cui verifica risulti impossibile o particolarmente complessa successivamente all'esecuzione. Di ciascuna visita, alla quale dovranno essere invitati l'esecutore ed il direttore dei lavori, sarà redatto apposito verbale.

Se i difetti e le mancanze sono di poca entità e sono riparabili in breve tempo, l'organo di collaudo prescriverà specificatamente le lavorazioni da eseguire, assegnando all'esecutore un termine; il certificato di collaudo non sarà rilasciato sino a che non risulti che l'esecutore abbia completamente e regolarmente eseguito le lavorazioni prescrittegli. Nel caso di inottemperanza da parte dell'esecutore, l'organo di collaudo disporrà che sia provveduto d'ufficio, in danno all'esecutore.

Salvo quanto disposto dall'articolo 1669 del codice civile, l'appaltatore risponde per la difformità e i vizi dell'opera, ancorché riconoscibili, purché denunciati dalla stazione appaltante prima che il certificato di collaudo assuma carattere definitivo.

#### **Art. 10.18** **ONERI ED OBBLIGHI DIVERSI A CARICO DELL'APPALTATORE** **RESPONSABILITÀ DELL'APPALTATORE**

Sono a carico dell'Appaltatore, gli oneri e gli obblighi di cui al d.m. 145/2000 Capitolato Generale d'Appalto, alla vigente normativa e al presente Capitolato Speciale d'Appalto, nonché quanto previsto da tutti i piani per le misure di sicurezza fisica dei lavoratori; in particolare anche gli oneri di seguito [elencati](#):

- la nomina, prima dell'inizio dei lavori, del Direttore tecnico di cantiere, che dovrà essere professionalmente abilitato ed iscritto all'albo professionale e dovrà fornire alla Direzione dei Lavori apposita dichiarazione di accettazione dell'incarico del Direttore tecnico di cantiere;
- i movimenti di terra ed ogni altro onere relativo alla formazione del cantiere, in relazione all'entità

dell'opera, con tutti i più moderni ed avanzati impianti per assicurare una perfetta e rapida esecuzione di tutte le opere prestabilite;

- la recinzione del cantiere con solido steccato in materiale idoneo, secondo le prescrizioni del Piano di Sicurezza ovvero della Direzione dei Lavori, nonché la pulizia e la manutenzione del cantiere, l'inghiaimento ove possibile e la sistemazione dei suoi percorsi in modo da renderne sicuri il transito e la circolazione dei veicoli e delle persone;
- la sorveglianza sia di giorno che di notte del cantiere e di tutti i materiali in esso esistenti, nonché di tutti i beni di proprietà della Stazione Appaltante e delle piantagioni consegnate all'Appaltatore. Per la custodia di cantieri allestiti per la realizzazione di opere pubbliche, l'Appaltatore dovrà servirsi di personale addetto con la qualifica di guardia giurata;
- la costruzione, entro la recinzione del cantiere e nei luoghi che saranno designati dalla Direzione dei Lavori, di locali ad uso ufficio del personale, della Direzione ed assistenza, sufficientemente arredati, illuminati e riscaldati, compresa la relativa manutenzione. Tali locali dovranno essere dotati di adeguati servizi igienici con relativi impianti di scarico funzionanti;
- le prove sui prelievi di materiale strutturale posto in opera (es. provini di calcestruzzo, spezzoni d'acciaio), a proprie spese, per i quali i laboratori legalmente autorizzati rilasceranno i relativi certificati;
- l'esecuzione, presso gli istituti incaricati, di tutte le esperienze e i saggi che potranno in ogni tempo essere ordinati dalla Direzione dei Lavori, sui materiali impiegati o da impiegarsi nella costruzione, in correlazione a quanto prescritto circa l'accettazione dei materiali stessi. Dei campioni potrà essere ordinata la conservazione nel competente ufficio direttivo munendoli di suggelli a firma della Direzione dei Lavori e dell'Appaltatore nelle modalità più adatte a garantirne l'autenticità;
- l'esecuzione di ogni prova di carico che sia ordinata dalla Direzione dei Lavori su pali di fondazione, solai, balconi, e qualsiasi altra struttura portante, di notevole importanza statica;
- la fornitura e manutenzione di cartelli di avviso, di fanali di segnalazione notturna nei punti prescritti e di quanto altro venisse particolarmente indicato dalla Direzione dei Lavori o dal Coordinatore in fase di esecuzione, allo scopo di migliorare la sicurezza del cantiere;
- il mantenimento, fino al collaudo, della continuità degli scoli delle acque e del transito sulle vie o sentieri pubblici o privati latitanti le opere da eseguire;
- la fornitura di acqua potabile per il cantiere;
- l'osservanza delle norme, leggi e decreti vigenti, relative alle varie assicurazioni degli operai per previdenza, prevenzione infortuni e assistenza sanitaria che potranno intervenire in corso di appalto;
- la comunicazione all'Ufficio da cui i lavori dipendono, entro i termini prefissati dallo stesso, di tutte le notizie relative all'impiego della manodopera;
- l'osservanza delle norme contenute nelle vigenti disposizioni sulla polizia mineraria di cui al d.P.R. 128/59 e s.m.i.;
- le spese per la realizzazione di fotografie delle opere in corso nei vari periodi dell'appalto, nel numero indicato dalla Direzione dei Lavori;
- l'assicurazione che copra i danni subiti dalle stazioni appaltanti a causa del danneggiamento o della distruzione totale o parziale di impianti ed opere, anche preesistenti;
- il pagamento delle tasse e di altri oneri per concessioni comunali (titoli abilitativi per la costruzione, l'occupazione temporanea di suolo pubblico, passi carrabili, ecc.), nonché il pagamento di ogni tassa presente e futura inerente i materiali e mezzi d'opera da impiegarsi, ovvero alle stesse opere finite, esclusi, nei Comuni in cui essi sono dovuti, i diritti per gli allacciamenti e gli scarichi;
- la pulizia quotidiana dei locali in costruzione e delle vie di transito del cantiere, col personale necessario, compreso lo sgombero dei materiali di rifiuto lasciati da altre Ditte;
- il libero accesso ed il transito nel cantiere e sulle opere eseguite od in corso d'esecuzione, alle persone addette ed a qualunque altra Impresa alla quale siano stati affidati lavori per conto diretto della Stazione Appaltante;
- l'uso gratuito parziale o totale, a richiesta della Direzione dei Lavori, da parte di dette Imprese o persone, dei ponti di servizio, impalcature, costruzioni provvisorie, ed apparecchi di sollevamento, per tutto il tempo occorrente all'esecuzione dei lavori;
- il ricevimento, lo scarico ed il trasporto in cantiere e nei luoghi di deposito o a piè d'opera, a sua cura e spese, secondo le disposizioni della Direzione dei Lavori nonché alla buona conservazione ed alla perfetta custodia, dei materiali e dei manufatti esclusi dal presente appalto e provvisti od eseguiti da altre Ditte per conto della Stazione Appaltante. I danni che per cause dipendenti o per sua negligenza fossero apportati a tali materiali e manufatti dovranno essere riparati a carico esclusivo dell'Appaltatore;
- la predisposizione, prima dell'inizio dei lavori, del piano delle misure per la sicurezza fisica dei lavoratori di cui al comma 17 dell'art. 105 del d.lgs. n. 50/2016 e s.m.i.;
- l'adozione, nell'esecuzione di tutti i lavori, dei procedimenti e delle cautele necessarie per garantire la salute e la sicurezza dei lavoratori e dei terzi, nonché per evitare danni ai beni pubblici e privati, osservando

le disposizioni contenute nel d.lgs. 9 aprile 2008, n. 81 e s.m.i. e di tutte le norme in vigore in materia di sicurezza;

- il consenso all'uso anticipato delle opere qualora venisse richiesto dalla Direzione dei Lavori, senza che l'Appaltatore abbia perciò diritto a speciali compensi. Egli potrà, però, richiedere che sia redatto apposito verbale circa lo stato delle opere, per essere garantito dai possibili danni che potrebbero derivarne dall'uso;
- la fornitura e posa in opera nel cantiere, a sua cura e spese, delle apposite tabelle indicative dei lavori, anche ai sensi di quanto previsto dall'art. 105 comma 15 del d.lgs. 50/2016 e s.m.i.;
- la trasmissione alla Stazione Appaltante, a sua cura e spese, degli eventuali contratti di subappalto che dovesse stipulare, almeno 20 giorni prima della data di effettivo inizio dell'esecuzione delle relative prestazioni, ai sensi del comma 7 dell'art. 105 del d.lgs. n. 50/2016 e s.m.i. La disposizione si applica anche ai noli a caldo ed ai contratti similari;
- la disciplina e il buon ordine dei cantieri. L'appaltatore è responsabile della disciplina e del buon ordine nel cantiere e ha l'obbligo di osservare e far osservare al proprio personale le norme di legge e di regolamento. L'appaltatore, tramite il direttore di cantiere, assicura l'organizzazione, la gestione tecnica e la conduzione del cantiere. La direzione del cantiere è assunta dal direttore tecnico dell'impresa o da altro tecnico formalmente incaricato dall'appaltatore. In caso di appalto affidato ad associazione temporanea di imprese o a consorzio, l'incarico della direzione di cantiere è attribuito mediante delega conferita da tutte le imprese operanti nel cantiere; la delega deve indicare specificamente le attribuzioni da esercitare dal direttore anche in rapporto a quelle degli altri soggetti operanti nel cantiere. La Direzione dei Lavori ha il diritto, previa motivata comunicazione all'appaltatore, di esigere il cambiamento del direttore di cantiere e del personale per indisciplinazione, incapacità o grave negligenza. L'appaltatore è comunque responsabile dei danni causati dall'imperizia o dalla negligenza di detti soggetti, e risponde nei confronti dell'amministrazione committente per la malafede o la frode dei medesimi nell'impiego dei materiali.

Il corrispettivo per tutti gli obblighi ed oneri sopra specificati è conglobato nei prezzi dei lavori e nell'eventuale compenso di cui all'articolo "[Ammontare dell'Appalto](#)" del presente Capitolato. Detto eventuale compenso è fisso ed invariabile, essendo soggetto soltanto alla riduzione relativa all'offerta ribasso contrattuale.

L'Appaltatore si obbliga a garantire il trattamento dei dati acquisiti in merito alle opere appaltate, in conformità a quanto previsto dalla normativa sulla privacy di cui al d.lgs. 30 giugno 2003, n. 196 e s.m.i.

#### **Art. 10.19**

### **CARTELLI ALL'ESTERNO DEL CANTIERE**

L'Appaltatore ha l'obbligo di fornire in opera a sua cura e spese e di esporre all'esterno del cantiere, come dispone la Circolare Min. LL.PP. 1 giugno 1990, n. 1729/UL, due cartelli di dimensioni non inferiori a m. 1,00 (larghezza) per m. 2,00 (altezza) in cui devono essere indicati la Stazione Appaltante, l'oggetto dei lavori, i nominativi dell'Impresa, del Progettista, della Direzione dei Lavori e dell'Assistente ai lavori; in detti cartelli, ai sensi dall'art. 105 comma 15 del d.lgs. 50/2016 e s.m.i., devono essere indicati, altresì, i nominativi di tutte le imprese subappaltatrici nonché tutti i dati richiesti dalle vigenti normative nazionali e locali.

#### **Art. 10.20**

### **PROPRIETA' DEI MATERIALI DI ESCAVAZIONE E DI DEMOLIZIONE**

In attuazione dell'art. 36 del Capitolato generale d'appalto d.m. 145/2000, i materiali provenienti da escavazioni o demolizioni sono di proprietà della Stazione Appaltante.

L'Appaltatore deve trasportarli e regolarmente accatastarli in [AREE IDONEE](#) intendendosi di ciò compensato coi prezzi degli scavi e delle demolizioni relative.

Qualora detti materiali siano ceduti all'Appaltatore, il prezzo ad essi convenzionalmente attribuito deve essere dedotto dall'importo netto dei lavori, salvo che la deduzione non sia stata già fatta nella determinazione dei prezzi di contratto.

#### **Art. 10.21**

### **RINVENIMENTI**

Nel caso la verifica preventiva di interesse archeologico di cui all'articolo 25 del d.lgs. 50/2016 risultasse negativa, al successivo eventuale rinvenimento di tutti gli oggetti di pregio intrinseco ed archeologico esistenti nelle demolizioni, negli scavi e comunque nella zona dei lavori, si applicherà l'art. 35 del Capitolato generale d'appalto (d.m. 145/2000); essi spettano di pieno diritto alla Stazione Appaltante, salvo quanto su di essi possa competere allo Stato. L'Appaltatore dovrà dare immediato avviso dei loro rinvenimento, quindi depositarli negli



uffici della Direzione dei Lavori, ovvero nel sito da questi indicato, che redigerà regolare verbale in proposito da trasmettere alle competenti autorità.

L'appaltatore avrà diritto al rimborso delle spese sostenute per la loro conservazione e per le speciali operazioni che fossero state espressamente ordinate al fine di assicurarne l'integrità ed il diligente recupero.

L'appaltatore non può demolire o comunque alterare i reperti, né può rimuoverli senza autorizzazione della stazione appaltante.

Per quanto detto, però, non saranno pregiudicati i diritti spettanti per legge agli autori della scoperta.

#### **Art. 10.22 BREVETTI DI INVENZIONE**

I requisiti tecnici e funzionali dei lavori da eseguire possono riferirsi anche allo specifico processo di produzione o di esecuzione dei lavori, a condizione che siano collegati all'oggetto del contratto e commisurati al valore e agli obiettivi dello stesso. A meno che non siano giustificati dall'oggetto del contratto, i requisiti tecnici e funzionali non fanno riferimento a una fabbricazione o provenienza determinata o a un procedimento particolare caratteristico dei prodotti o dei servizi forniti da un determinato operatore economico, né a marchi, brevetti, tipi o a una produzione specifica che avrebbero come effetto di favorire o eliminare talune imprese o taluni prodotti. Tale riferimento è autorizzato, in via eccezionale, nel caso in cui una descrizione sufficientemente precisa e intelligibile dell'oggetto del contratto non sia possibile: un siffatto riferimento sarà accompagnato dall'espressione «o equivalente».

Nel caso la Stazione Appaltante prescriva l'impiego di disposizioni o sistemi protetti da brevetti d'invenzione, ovvero l'Appaltatore vi ricorra di propria iniziativa con il consenso della Direzione dei Lavori, l'Appaltatore deve dimostrare di aver pagato i dovuti canoni e diritti e di aver adempiuto a tutti i relativi obblighi di legge.

#### **Art. 10.23 DEFINIZIONE DELLE CONTROVERSIE – ACCORDO BONARIO – ARBITRATO**

##### **Accordo bonario**

Qualora in seguito all'iscrizione di riserve sui documenti contabili, l'importo economico dell'opera possa variare tra il 5 ed il 15 per cento dell'importo contrattuale, si attiverà il procedimento dell'accordo bonario di tutte le riserve iscritte fino al momento dell'avvio del procedimento stesso.

Il procedimento dell'accordo bonario può essere reiterato quando le riserve iscritte, ulteriori e diverse rispetto a quelle già esaminate, raggiungano nuovamente l'importo di cui al periodo precedente, nell'ambito comunque di un limite massimo complessivo del 15 per cento dell'importo del contratto.

Prima dell'approvazione del certificato di collaudo ovvero del certificato di regolare esecuzione, qualunque sia l'importo delle riserve, il responsabile unico del procedimento attiverà l'accordo bonario per la risoluzione delle riserve e valuterà l'ammissibilità e la non manifesta infondatezza delle riserve ai fini dell'effettivo raggiungimento del limite di valore del 15 per cento del contratto. Non potranno essere oggetto di riserva gli aspetti progettuali che sono stati oggetto di verifica ai sensi dell'articolo 26 del d.lgs. n. 50/2016.

Il direttore dei lavori darà immediata comunicazione al responsabile unico del procedimento delle riserve, trasmettendo nel più breve tempo possibile una propria relazione riservata.

Il responsabile unico del procedimento, acquisita la relazione riservata del direttore dei lavori e, ove costituito, dell'organo di collaudo, provvederà direttamente alla formulazione di una proposta di accordo bonario ovvero per il tramite degli esperti segnalati dalla Camera arbitrale istituita presso l'ANAC con le modalità previste dall'articolo 205 comma 5 del d.lgs. n. 50/2016.

Se la proposta è accettata dalle parti, entro quarantacinque giorni dal suo ricevimento, l'accordo bonario è concluso e viene redatto verbale sottoscritto dalle parti. L'accordo ha natura di transazione. Sulla somma riconosciuta in sede di accordo bonario sono dovuti gli interessi al tasso legale a decorrere dal sessantesimo giorno successivo alla accettazione dell'accordo bonario da parte della stazione appaltante. In caso di reiezione della proposta da parte del soggetto che ha formulato le riserve ovvero di inutile decorso del termine di cui al secondo periodo possono essere aditi gli arbitri o il giudice ordinario.

L'impresa, in caso di rifiuto della proposta di accordo bonario ovvero di inutile decorso del termine per l'accettazione, può instaurare un contenzioso giudiziario entro i successivi sessanta giorni, a pena di decadenza.

##### **Arbitrato**

Se non si procede all'accordo bonario e l'appaltatore conferma le riserve, la definizione di tutte le controversie derivanti dall'esecuzione del contratto è attribuita al procedimento arbitrale ai sensi dell'articolo 209 del Codice dei contratti, in quanto applicabile, come previsto dall'autorizzazione disposta dalla Stazione appaltante. L'arbitrato è nullo in assenza della preventiva autorizzazione o di inclusione della clausola compromissoria, senza preventiva autorizzazione, nel bando o nell'avviso con cui è indetta la gara, ovvero, per le procedure senza bando, nell'invito.

L'appaltatore può ricusare la clausola compromissoria, che in tale caso non sarà inserita nel contratto, comunicandolo alla stazione appaltante entro 20 (venti) giorni dalla conoscenza dell'aggiudicazione. In ogni caso è vietato il compromesso.

Ciascuna delle parti, nella domanda di arbitrato o nell'atto di resistenza alla domanda, designerà l'arbitro di propria competenza scelto tra soggetti di provata esperienza e indipendenza nella materia oggetto del contratto cui l'arbitrato si riferisce. Il Presidente del collegio arbitrale sarà designato dalla Camera arbitrale istituita presso l'ANAC tra i soggetti iscritti all'albo in possesso di particolare esperienza nella materia. La nomina del collegio arbitrale effettuata in violazione delle disposizioni di cui ai commi 4, 5 e 6 dell'articolo 209 del d.lgs. n. 50/2016, determina la nullità del lodo.

Esauriti gli adempimenti necessari alla costituzione del collegio, il giudizio si svolgerà secondo i disposti dell'articolo 209 e 210 del d.lgs. n. 50/2016 e s.m.i.

Le parti sono tenute solidalmente al pagamento del compenso dovuto agli arbitri e delle spese relative al collegio e al giudizio arbitrale, salvo rivalsa fra loro.

#### **Art. 10.24**

#### **DISPOSIZIONI GENERALI RELATIVE AI PREZZI - INVARIABILITA' DEI PREZZI - NUOVI PREZZI**

I prezzi unitari in base ai quali, dopo deduzione del pattuito ribasso d'asta calcolato sull'importo complessivo a base d'asta (o sulle singole voci di elenco nel caso di affidamento mediante offerta a prezzi unitari), saranno pagati i lavori appaltati a misura e le somministrazioni, sono quelli risultanti dall'elenco prezzi allegato al contratto.

Essi compensano:

a) circa i materiali, ogni spesa (per fornitura, trasporto, dazi, cali, perdite, sprechi, ecc.), nessuna eccettuata, che venga sostenuta per darli pronti all'impiego, a piede di qualunque opera;

b) circa gli operai e mezzi d'opera, ogni spesa per fornire i medesimi di attrezzi e utensili del mestiere, nonché per premi di assicurazioni sociali, per illuminazione dei cantieri in caso di lavoro notturno;

c) circa i noli, ogni spesa per dare a piè d'opera i macchinari e mezzi pronti al loro uso;

d) circa i lavori a misura ed a corpo, tutte le spese per forniture, lavorazioni, mezzi d'opera, assicurazioni d'ogni specie, indennità di cave, di passaggi o di deposito, di cantiere, di occupazione temporanea e d'altra specie, mezzi d'opera provvisori, carichi, trasporti e scarichi in ascesa o discesa, ecc., e per quanto occorre per dare il lavoro compiuto a perfetta regola d'arte, intendendosi nei prezzi stessi compreso ogni compenso per tutti gli oneri che l'Appaltatore dovrà sostenere a tale scopo, anche se non esplicitamente detti o richiamati nei vari articoli e nell'elenco dei prezzi del presente Capitolato.

I prezzi medesimi, per lavori a misura ed a corpo, nonché il compenso a corpo, diminuiti del ribasso offerto, si intendono accettati dall'Appaltatore in base ai calcoli di sua convenienza, a tutto suo rischio e sono fissi ed invariabili.

E' esclusa ogni forma di revisione prezzi se le modifiche del contratto, a prescindere dal loro valore monetario, non sono previste in clausole chiare, precise e inequivocabili, comprensive di quelle relative alla revisione dei prezzi. Tali clausole fissano la portata e la natura di eventuali modifiche nonché le condizioni alle quali esse possono essere impiegate, facendo riferimento alle variazioni dei prezzi e dei costi standard, ove definiti. Esse non apportano modifiche che avrebbero l'effetto di alterare la natura generale del contratto o dell'accordo quadro.

# INDICE

## ACQUEDOTTI E FOGNATURE

<b>1) Oggetto, ammontare e forma dell'appalto - Descrizione, forma, dimensioni e variazioni delle opere.....</b>	<b>pag. 2</b>
" 1) Oggetto dell'appalto.....	pag. 2
" 2) Forma dell'appalto .....	pag. 2
" a) Quadro economico.....	pag. 3
" 3) Ammontare dell'appalto .....	pag. 3
" 4) Affidamento e contratto .....	pag. 3
" 5) Forma e principali dimensioni delle opere .....	pag. 4
" 6) Variazioni delle opere progettate.....	pag. 5
<b>2) Ordine da tenersi nell'andamento dei lavori .....</b>	<b>pag. 6</b>
" 1) Ordine da tenersi nell'andamento dei lavori.....	pag. 6
<b>3) Qualità dei Materiali e dei Componenti .....</b>	<b>pag. 7</b>
" a) Norme Generali - Qualità, Impiego e Accettazione dei Materiali .....	pag. 7
" b) Acqua, Calci, Cementi ed Agglomerati Cementizi .....	pag. 7
" c) Materiali Inerti per Conglomerati Cementizi e per Malte.....	pag. 8
" d) Elementi di Laterizio e Calcestruzzo.....	pag. 9
" e) Armature per Calcestruzzo .....	pag. 9
" f) Prodotti per Impermeabilizzazione e per Coperture Piane.....	pag. 9
" g) Materiali Metallici.....	pag. 12
" 1) Opere elettriche .....	pag. 12
" a) Generalità.....	pag. 12
" b) Comandi (interruttori, deviatori, pulsanti e simili) e prese a spina .....	pag. 13
" c) Apparecchiature Modulari con Modulo Normalizzato .....	pag. 13
" d) Interruttori Scatolati .....	pag. 14
" e) Interruttori Automatici Modulari con Alto Potere di Interruzione.....	pag. 14
" f) Quadri di Comando in Lamiera .....	pag. 14
" g) Quadri di Comando Isolanti .....	pag. 14
" h) Quadri Elettrici da Appartamento o Similari .....	pag. 15
" i) Prove dei Materiali .....	pag. 15
" j) Accettazione .....	pag. 15
<b>4) Movimenti di Materie - Opere Murarie e Varie .....</b>	<b>pag. 16</b>
" 1) Collocamento in Opera - Norme Generali .....	pag. 16
" 2) Collocamento in Opera di Materiali Forniti dalla Stazione Appaltante.....	pag. 16
" 3) Scavi in Genere .....	pag. 16
" 4) Scavi di Sbiancamento .....	pag. 17
" 5) Scavi di Fondazione e Subacquei e Prosciugamenti .....	pag. 17
" 6) Rilevati e Rinterrati.....	pag. 18
" 7) Paratie o Casseri .....	pag. 18
" 8) Demolizioni e Rimozioni .....	pag. 19
" 9) Calcestruzzi e Cemento Armato.....	pag. 19
" 10) Opere in Ferro .....	pag. 20
<b>5) OPERE ELETTRICHE .....</b>	<b>pag. 21</b>
" 1) Prescrizioni Tecniche Generali.....	pag. 21
" a) Requisiti di Rispondenza a Norme, Leggi e Regolamenti.....	pag. 21
" b) Prescrizioni Riguardanti Circuiti- Cavi e Conduttori.....	pag. 22
" c) Tubi Protettivi-Percorso Tubazioni-Cassette di Derivazione .....	pag. 22
" d) Tubazioni per le Costruzioni Prefabbricate.....	pag. 24
" e) Posa Cavi Elettrici Isolati, sotto Guaina, Interrati .....	pag. 24

"	f) Posa Cavi Elettrici Isolati, sotto Guaina, in Cunicoli Praticabili .....	pag.	<a href="#">24</a>
"	g) Posa Cavi Elettrici Isolati, sotto Guaina, in Tubazioni, Interrate o non, o in Cunicoli non Praticabili .....	pag.	<a href="#">25</a>
"	h) Posa Aerea Cavi Elettrici Isolati, non sotto Guaina, o di Conduttori Nudi .....	pag.	<a href="#">25</a>
"	i) Posa Aerea Cavi Elettrici Isolati, sotto Guaina, Autoportanti o sospesi a corde portanti...	pag.	<a href="#">25</a>
"	j) Protezione contro i Contatti Indiretti - Impianto di Messa a Terra .....	pag.	<a href="#">26</a>
"	k) Coordinamento dell'Impianto di Terra con Dispositivi di Interruzione .....	pag.	<a href="#">26</a>
"	l) Protezione mediante doppio Isolamento .....	pag.	<a href="#">27</a>
"	m) Protezione delle Condutture Elettriche .....	pag.	<a href="#">27</a>
"	n) Coordinamento con le Opere di Specializzazione Edile ed altre.....	pag.	<a href="#">27</a>
"	o) Materiali di Rispetto .....	pag.	<a href="#">28</a>
"	p) Protezione dalle Scariche Atmosferiche.....	pag.	<a href="#">28</a>
"	q) Protezione da Sovratensioni per Fulminazione Indiretta e di Manovra.....	pag.	<a href="#">28</a>
"	r) Protezione contro i Radiodisturbi .....	pag.	<a href="#">28</a>
"	s) Stabilizzazione della Tensione .....	pag.	<a href="#">29</a>
"	t) Maggiorazioni Dimensionali rispetto ai valori minori consentiti dalle Norme CEI e di Legge .....	pag.	<a href="#">29</a>
	<b>6) LAVORI EDILI .....</b>	<b>pag.</b>	<b><a href="#">30</a></b>
"	1) Modo di Esecuzione di ogni Categoria di Lavoro .....	pag.	<a href="#">30</a>
"	a) Scavi in Genere .....	pag.	<a href="#">30</a>
"	b) Scavi di Sbancamento .....	pag.	<a href="#">30</a>
"	c) Scavi di Fondazione o in Trincea .....	pag.	<a href="#">30</a>
"	d) Opere di Impermeabilizzazione .....	pag.	<a href="#">31</a>
"	e) Rilevati e Rinterri.....	pag.	<a href="#">32</a>
"	f) Opere e Strutture di Calcestruzzo .....	pag.	<a href="#">33</a>
"	1) Generalita' .....	pag.	<a href="#">33</a>
"	2) Norme per il Cemento Armato Normale .....	pag.	<a href="#">34</a>
"	3) Norme Ulteriori per il Cemento Armato Precompresso.....	pag.	<a href="#">35</a>
"	4) Responsabilità per le Opere in Calcestruzzo Armato e Calcestruzzo Armato Precompresso.....	pag.	<a href="#">35</a>
"	5) Calcestruzzo di Aggregati Leggeri .....	pag.	<a href="#">36</a>
"	g) Strutture in Acciaio .....	pag.	<a href="#">36</a>
"	1) Generalita' .....	pag.	<a href="#">36</a>
"	2) Acciaio per Cemento Armato .....	pag.	<a href="#">39</a>
"	3) Acciaio per Strutture Metalliche e per Strutture Composte.....	pag.	<a href="#">40</a>
	<b>7) OPERE FOGNANTI.....</b>	<b>pag.</b>	<b><a href="#">43</a></b>
"	1) MODO DI ESECUZIONE DI OGNI CATEGORIA DI LAVORO .....	pag.	<a href="#">43</a>
"	a) Opere Fognarie .....	pag.	<a href="#">43</a>
"	b) Allacciamenti alla Condotta Fognaria .....	pag.	<a href="#">43</a>
"	c) Posa in Opera delle Tubazioni .....	pag.	<a href="#">43</a>
"	d) Pozzi, Chiusini e Caditoie.....	pag.	<a href="#">43</a>
"	e) Griglie di Raccolta Acque Meteoriche Carrabili .....	pag.	<a href="#">44</a>
"	f) Pozzetti d'Ispezione.....	pag.	<a href="#">44</a>
"	g) Interferenze con Servizi Pubblici Sotterranei .....	pag.	<a href="#">44</a>
"	h) Interferenze con Edifici .....	pag.	<a href="#">45</a>
"	i) Scavi e Riempimenti .....	pag.	<a href="#">45</a>
"	j) Attraversamenti e Parallelismi.....	pag.	<a href="#">46</a>
"	k) Prova Idraulica della Condotta .....	pag.	<a href="#">48</a>
"	l) Pozzetti per apparecchiature.....	pag.	<a href="#">50</a>
"	m) Tubazioni in Genere.....	pag.	<a href="#">50</a>
"	n) Tubazioni in PVC Rigido non Plastificato (Acquedotti e Fognature) .....	pag.	<a href="#">53</a>
"	o) Costruzione delle Condotte di PVC (Acquedotti e Fognature) .....	pag.	<a href="#">53</a>

"	1) Norme da Osservare .....	pag.	<a href="#">53</a>
"	2) Movimentazione .....	pag.	<a href="#">53</a>
"	3) Posa in Opera e Rinterro .....	pag.	<a href="#">54</a>
"	4) Pozzetti Giunzioni e Prova delle Condotte in PVC per Acquedotto .....	pag.	<a href="#">55</a>
"	5) Pozzetti Giunzioni Prova e Collaudo delle Condotte in PVC per Fognatura .....	pag.	<a href="#">57</a>
"	p) Tubazione di Acciaio (Acquedotti) .....	pag.	<a href="#">58</a>
"	q) Costruzione delle Condotte di Acciaio (Acquedotti) .....	pag.	<a href="#">59</a>
"	r) Garanzie e Documentazione .....	pag.	<a href="#">61</a>
<b>8)</b>	<b>Schede tecniche.....</b>	<b>pag.</b>	<b><a href="#">62</a></b>
"	1) Schede tecniche .....	pag.	<a href="#">62</a>
"	a) S01-serbatoio stoccaggio cloruro ferrico .....	pag.	<a href="#">62</a>
"	b) S02,S03-serbatoio stoccaggio idrossido di sodio .....	pag.	<a href="#">63</a>
"	c) S06 - cisterna stoccaggio polielettrolita .....	pag.	<a href="#">64</a>
"	d) S07 -serbatoio stoccaggio D15.....	pag.	<a href="#">65</a>
"	e) S10,S11 -serbatoio laminazione .....	pag.	<a href="#">66</a>
"	f) S12,S13,S14 -serbatoio stoccaggio D8 .....	pag.	<a href="#">67</a>
"	g) S16 - dissolvente latte di calce .....	pag.	<a href="#">68</a>
"	h) S17 - cisterna stoccaggio reagenti.....	pag.	<a href="#">69</a>
"	i) S18 - serbatoio acque ispessitore.....	pag.	<a href="#">70</a>
"	j) M02 - Ponte a picchetti ispessitore.....	pag.	<a href="#">71</a>
"	k) M04 - Coclea latte di calce.....	pag.	<a href="#">72</a>
"	l) M07 - Stazione trattamento bottini.....	pag.	<a href="#">73</a>
"	m) M08,M08a,M08b - Stazione trattamento bottini .....	pag.	<a href="#">75</a>
"	n) AG01-agiatore preparatore latte di calce.....	pag.	<a href="#">77</a>
"	o) AG02-agiatore polielettrolita .....	pag.	<a href="#">78</a>
"	p) PS01a,PS01b - pompa sollevamento chimico fisico.....	pag.	<a href="#">79</a>
"	q) PS02a,PS02b - pompa sollevamento D8.....	pag.	<a href="#">81</a>
"	r) PC1...PC13 - pompe centrifughe a girante aperta.....	pag.	<a href="#">82</a>
"	s) PM01a,PM01,b - pompa monovite per fanghi ispessiti .....	pag.	<a href="#">86</a>
"	t) PM02a,PM02b " POMPA MONOVITE PER FANGHI REATTORI R1,R2.....	pag.	<a href="#">87</a>
"	u) PD01,PD08 " POMPA DOSATRICE A MEMBRANA MECCANICA.....	pag.	<a href="#">89</a>
"	v) VP02,VP21,VP24,VP51 " VALVOLA PNEUMATICA A GHIGLIOTTINA .....	pag.	<a href="#">91</a>
"	w) FC01,FC02,FC03 " MISURATORE DI PORTATA ELETTRONICO .....	pag.	<a href="#">92</a>
"	x) M03 " SCRUBBER DOPPIO STADIO ORIZZONTALE .....	pag.	<a href="#">92</a>
"	y) V12 " BIOFILTRO .....	pag.	<a href="#">96</a>
<b>9)</b>	<b>Norme per la Misurazione e Valutazione dei Lavori .....</b>	<b>pag.</b>	<b><a href="#">97</a></b>
"	1) Norme Generali .....	pag.	<a href="#">97</a>
"	a) Scavi in Genere .....	pag.	<a href="#">97</a>
"	b) Rilevati e Rinterri.....	pag.	<a href="#">98</a>
"	c) Riempimenti con Misto Granulare .....	pag.	<a href="#">98</a>
"	d) Calcestruzzi.....	pag.	<a href="#">98</a>
"	e) Conglomerato Cementizio Armato .....	pag.	<a href="#">98</a>
"	f) Lavori di Metallo.....	pag.	<a href="#">99</a>
"	g) Tubazioni ed apparecchiature idrauliche .....	pag.	<a href="#">99</a>
"	2) Lavori in Economia .....	pag.	<a href="#">99</a>
"	3) Materiali a Piè d'Opera .....	pag.	<a href="#">99</a>
<b>10)</b>	<b>Disposizioni particolari riguardanti l'appalto .....</b>	<b>pag.</b>	<b><a href="#">101</a></b>
"	1) Osservanza del capitolato speciale d'appalto e di particolari disposizioni .....	pag.	<a href="#">101</a>
"	2) Documenti che fanno parte del contratto .....	pag.	<a href="#">101</a>
"	3) Qualificazione dell'Appaltatore .....	pag.	<a href="#">103</a>
"	4) Fallimento dell'Appaltatore .....	pag.	<a href="#">103</a>
"	5) Risoluzione del contratto .....	pag.	<a href="#">104</a>

"	6) Garanzia provvisoria .....	pag.	<a href="#"><u>105</u></a>
"	7) Garanzia definitiva .....	pag.	<a href="#"><u>106</u></a>
"	8) Coperture assicurative .....	pag.	<a href="#"><u>107</u></a>
"	9) Disciplina del subappalto .....	pag.	<a href="#"><u>107</u></a>
"	10) Consegna lavori - Inizio e termine per l'esecuzione .....	pag.	<a href="#"><u>110</u></a>
"	11) Programma esecutivo lavori - Sospensioni.....	pag.	<a href="#"><u>111</u></a>
"	12) Penali .....	pag.	<a href="#"><u>112</u></a>
"	13) Sicurezza dei lavori .....	pag.	<a href="#"><u>113</u></a>
"	14) Obblighi dell'Appaltatore relativi alla tracciabilità dei flussi finanziari .....	pag.	<a href="#"><u>114</u></a>
"	15) Anticipazione e pagamenti in acconto .....	pag.	<a href="#"><u>115</u></a>
"	16) Conto finale - Avviso ai creditori.....	pag.	<a href="#"><u>116</u></a>
"	17) Collaudo - Certificato di regolare esecuzione .....	pag.	<a href="#"><u>116</u></a>
"	18) Oneri ed obblighi diversi a carico dell'Appaltatore - Responsabilità dell'Appaltatore .....	pag.	<a href="#"><u>117</u></a>
"	19) Cartelli all'esterno del cantiere .....	pag.	<a href="#"><u>118</u></a>
"	20) Proprietà dei materiali di escavazione e di demolizione.....	pag.	<a href="#"><u>119</u></a>
"	21) Rinvenimenti .....	pag.	<a href="#"><u>119</u></a>
"	22) Brevetti di invenzione.....	pag.	<a href="#"><u>119</u></a>
"	23) Definizione delle controversie - Accordo bonario - Arbitrato .....	pag.	<a href="#"><u>119</u></a>
"	24) Disposizioni generali relative ai prezzi .....	pag.	<a href="#"><u>120</u></a>